



T.C.  
BALIKESİR ÜNİVERSİTESİ  
SAĞLIK BİLİMLERİ ENSTİTÜSÜ  
TR, Balıkesir University, Institute of Health Sciences



ERGEN BİREYLERİN SPOR ETKİNLİKLERİNE  
KATILIM DÜZEYİ VE PSİKOSOSYAL GELİŞİM  
İLİŞKİSİ

DOKTORA TEZİ

MEHMET BİLGİ MEDENİ

Beden Eğitimi ve Spor Anabilim Dalı  
Bilim Alan Kodu: 130102



BALIKESİR  
2024

T.C.  
BALIKESİR ÜNİVERSİTESİ  
SAĞLIK BİLİMLERİ ENSTİTÜSÜ

ERGEN BİREYLERİN SPOR ETKİNLİKLERİNE  
KATILIM DÜZEYİ VE PSİKOSOSYAL GELİŞİM İLİŞKİSİ

DOKTORA TEZİ

MEHMET BİLGİ MEDENİ

TEZ DANIŞMANI  
PROF. DR. ZEKERİYA GÖKTAŞ

Beden Eğitimi ve Spor Anabilim Dalı  
Bilim Alan Kodu: 130102

BALIKESİR

2024



T.C.  
**BALIKESİR ÜNİVERSİTESİ**  
**SAĞLIK BİLİMLERİ ENSTİTÜSÜ**



**TEZ KABUL VE ONAY**

Beden Eğitimi ve Spor Anabilim Dalı Doktora Programı  
çerçevesinde **Mehmet Bilgi MEDENİ** tarafından yürütülmüş ve tamamlanmış  
olan

**“Ergen Bireylerin Spor Etkinliklerine Katılım Düzeyi ve Psikososyal  
Gelişim İlişkisi”**

başlıklı tez çalışması,  
Balıkesir Üniversitesi Lisansüstü Eğitim-Öğretim ve Sınav Yönetmeliğinin  
ilgili maddeleri uyarınca aşağıdaki jüri tarafından

**DOKTORA TEZİ**

olarak kabul edilmiştir.

**Tez Savunma Tarihi: 24 /05/ 2024**

**TEZ SINAV JÜRİSİ**

Prof .Dr. Mehmet ACET  
Dumlupınar Üniversitesi  
(Başkan)

Prof. Dr. Zekeriya GÖKTAŞ  
Balıkesir Üniversitesi  
Üye (Danışman)

Prof. Dr. Hamdi PEPE  
Düzce Üniversitesi  
Üye

Doç. Dr. Mehmet YANIK  
Balıkesir Üniversitesi  
Üye

Dr. Öğr. Üyesi Ali Naci ARIKAN  
Balıkesir Üniversitesi  
Üye

Yukarıdaki Doktora Tezi,  
Sınav jüri üyeleri tarafından imzalanarak **30/05/2024** tarihinde teslim edilmiştir.

Prof. Dr. Şükrü Metin PANCARCI  
Enstitü Müdürü

## BEYAN

Balıkesir Üniversitesi Sağlık Bilimleri Enstitüsü

Tez Yazım Kurallarına uygun olarak hazırladığım bu tez çalışmasında;

- Tez içinde sunduğum verileri, bilgileri ve dokümanları akademik ve etik kurallar çerçevesinde elde ettiğimi,
- Tüm bilgi, belge, değerlendirme ve sonuçları bilimsel etik ve ahlâk kurallarına uygun olarak sunduğumu,
- Tez çalışmasında yararlandığım eserlerin tümüne uygun atıfta bulunarak kaynak gösterdiğimi,
- Kullanılan verilerde ve ortaya çıkan sonuçlarda herhangi bir değişiklik yapmadığımı,

Bu tezde sunduğum çalışmanın özgün olduğunu bildirir, aksi bir durumda aleyhime doğabilecek tüm hak kayıplarını kabullendiğimi **beyan ederim.**

24/05/2024

İmza

**Mehmet Bilgi MEDENİ**

## **İTHAF**

*Şehit Öğretmenlerimize ithafen.*

## TEŐEKKÜR

Bu alıőmanın gerekleőmesinde her daim maddi ve manevi desteęini lisans, yksek lisans, doktora eęitim hayatımda ve sosyal yaőantımda hissettięim akademisyen olma yolunda bana yol gsteren kıymetli danıőmanım sayın Prof. Dr. Zekeriya GÖKTAŐ'a,

Varlıęıyla hayatıma ıŐık tutan deęerli hocam sayın Dr. Öğr. Üyesi Ali Naci ARIKAN'a,

Tez izleme aőamalarında her trl bilgi ve deneyimini benim ile paylaőan Prof. Dr. Mehmet ACET'e,

Akademik hayat ierisinde rnek aldıęım, her daim itenlikle desteęini esirgemeyen deęerli hocam Do. Dr. Mehmet YANIK'a,

Tez savunmamda bulunarak katkıda bulunan deęerli hocam Prof. Dr. Hamdi PEPE'ye,

Akademisyenlik yolunda birlikte yol yrdęm kıymetli dostlarım Hakan YAYLI, İlyas ÖZEN ve Dr. Öğr. Üyesi Alp Kaan KİLCİ'ye.

ilk öğretmenim, yol baőçım babam İlhami MEDENİ'ye, canım annem Emine MEDENİ'ye,

Her zaman her durumda olduęu gibi tezimin yazım sürecinde de yanımda olan, tm zorluklarda benimle birlikte mcadele eden kıymetlim, deęerli eőim Zerrin MEDENİ'ye,

Doktora eęitim sürecimi "2211-A Genel Yurt İi Doktora Burs Programı" ile destekleyen TÜBİTAK'a teőekkr ederim.

## İÇİNDEKİLER

<b>İÇİNDEKİLER</b> .....	<b>i</b>
<b>ÖZET</b> .....	<b>vi</b>
<b>ABSTRACT</b> .....	<b>vii</b>
<b>SİMGE VE KISALTMALAR DİZİNİ</b> .....	<b>viii</b>
<b>ŞEKİLLER DİZİNİ</b> .....	<b>ix</b>
<b>TABLolar DİZİNİ</b> .....	<b>x</b>

<b>1. GİRİŞ</b> .....	<b>1</b>
1.1. Problem Durumu .....	2
1.2. Araştırmanın Amacı .....	2
1.3. Araştırmanın Hipotezleri .....	3
1.4. Araştırmanın Önemi .....	4
1.5. Sayıtlar .....	5
1.6. Sınırlılıklar .....	5
<b>2. GENEL BİLGİLER</b> .....	<b>6</b>
2.1. Eğitim.....	6
2.1.1. Eğitim Sosyolojisi .....	10
2.1.2. Eğitim Psikolojisi .....	12
2.2. Gelişim Psikolojisi .....	15
2.2.1. Gelişim Psikolojisiyle İlgili Temel Kavramlar .....	17
2.2.1.1. Gelişim .....	17
2.2.1.2. Büyüme.....	17
2.2.1.3. Olgunlaşma.....	17
2.2.1.4. Öğrenme .....	18
2.2.1.5. Hazırbulunuşluk .....	19
2.2.1.6. Kritik Dönem.....	19
2.2.2. Gelişim Etkileyen Faktörler .....	20

2.2.2.1. Kalıtım.....	20
2.2.2.2. Çevre .....	20
2.2.3. Gelişim Alanları .....	21
2.2.3.1. Fiziksel Gelişim.....	21
2.2.3.2. Bilişsel Gelişim .....	22
2.2.3.3. Duygusal Gelişim .....	22
2.2.3.4. Sosyal Gelişim.....	23
2.2.3.5. Ahlak Gelişimi.....	24
2.2.3.6. Kişilik Gelişimi .....	25
2.2.4. Gelişim Dönemleri ve Görevleri .....	25
2.2.4.1. Doğum Öncesi Gelişim .....	27
2.2.4.2. Bebeklikte Gelişim (0-2 Yaş).....	27
2.2.4.3. İlk Çocuklukta Gelişim (3-6 Yaş).....	28
2.2.4.4. Son Çocuklukta Gelişim (7-11 Yaş) .....	29
2.2.4.5. Ergenlikte Gelişim (12-18 Yaş) .....	29
2.2.4.6. Genç Yetişkinlikte Gelişim (19-30) .....	30
2.2.4.7. Orta Yetişkinlikte Gelişim (30-60 Yaş) .....	30
2.2.4.8. İleri Yetişkinlikte (Yaşlılık) Gelişim (60 Yaş ve Üzeri).....	30
2.3. Ergenlik.....	31
2.3.1. Ergenlik Dönemi ve Özellikleri .....	31
2.3.2. Erken Ergenlik (12-14 Yaş) .....	33
2.3.3. Orta Ergenlik (15-18 Yaş).....	34
2.3.4. Geç Ergenlik (18 ve Üstü).....	34
2.3.5. Ergenlik Döneminde Gelişim.....	35
2.3.6. Ergen Psikososyal Gelişimi.....	38
2.4. Beden Eğitimi ve Spor Öğrenimi.....	42
2.4.1. Beden Eğitimi ve Sporun Bilişsel, Duyuşsal, Fiziksel, Psikomotor ve Toplumsal Gelişime Etkisi.....	42
2.4.2. Ergen Bireyler Açısından Beden Eğitimi ve Spor Etkinliklerinin Önemi, Sosyalleşme ve Kişilik Gelişimi .....	44
2.5. Erikson Psikososyal Gelişimi.....	46
2.5.1. Bebeklik (0-1 Yaş) “Temel Güvene Karşı Güvensizlik” .....	47
2.5.2. İlk Çocukluk (1-3 Yaş) “Özerkliğe Karşı Utanç ve Kuşku” .....	47
2.5.3. Okul Öncesi Dönem (3-6 Yaş) “Girişimciliğe Karşı Suçluluk” .....	48



2.5.4. İlköğretim Dönemi (6-12 Yaş)“Çalışkanlığa Karşı Aşağılık Duygusu” .....	49
2.5.5. Ergenlik (12-18 Yaş) “Kimlik Kazanmaya Karşı Rol Karmaşası” ..	49
2.5.6. Genç Yetişkinlik (20-40 Yaş) “Yakınlığa Karşı Yalıtılmışlık” .....	51
2.5.7. Yetişkinlik (40-65 Yaş) “Üreticiliğe Karşı Verimsizlik” .....	52
2.5.8. İleri Yetişkinlik (65 Yaş ve Üstü) “Benlik Bütünlüğüne Karşı Umutsuzluk” .....	52
<b>3. GEREÇ VE YÖNTEM.....</b>	<b>54</b>
3.1. Araştırma Modeli .....	54
3.2. Araştırmanın Evren ve Örneklemi .....	54
3.3. Araştırmanın Etik Yönü .....	54
3.4. Veri Toplama Araçları .....	55
3.4.1. Demografik Bilgi Formu .....	55
3.4.2. Spor Etkinliklerine Yönelim Ölçeği.....	55
3.4.3. Erikson Psikososyal Gelişim Ölçeği .....	55
3.5. Verilerin Toplanması .....	56
3.6. Verilerin Analizi .....	56
<b>4. BULGULAR.....</b>	<b>57</b>
4.1. Araştırmaya Katılan Bireylerin Sosyo-Demografik Değişkenlere İlişkin Analiz Sonuçları .....	57
4.2. Spor Etkinliklerine Yönelim Ölçeği Doğrulayıcı Faktör Analizi .....	58
4.3. Erikson Psikososyal Gelişim Ölçeği Doğrulayıcı Faktör Analizi.....	60
4.4. Güvenirlilik Analizi .....	61
4.5. Spor Etkinliklerine Yönelim, Erikson Psikososyal Gelişim Ölçeği ve Alt Boyutlarına İlişkin Tanımlayıcı Değerler.....	62
4.6. Spor Etkinliklerine Yönelim Ölçeğinin “Yaş” Değişkenine Göre Kruskal Wallis Testi Sonuçları .....	63
4.7. Spor Etkinliklerine Yönelim Ölçeğinin “Cinsiyet” Değişkenine Göre Mann Whitney U Testi Sonuçları.....	65
4.8. Spor Etkinliklerine Yönelim Ölçeğinin “Sınıf” Değişkenine Göre Kruskal Wallis Testi Sonuçları.....	65
4.9. Spor Etkinliklerine Yönelim Ölçeğinin “Yaşanılan Yer” Değişkenine Göre Kruskal Wallis Testi Sonuçları.....	67

4.10. Spor Etkinliklerine Yönelim Ölçeğinin “Anne Eğitim” Durumu Değişkenine Göre Kruskal Wallis Testi Sonuçları.....	67
4.11. Spor Etkinliklerine Yönelim Ölçeğinin “Baba Eğitim Durumu” Değişkenine Göre Kruskal Wallis Testi Sonuçları.....	68
4.12. Spor Etkinliklerine Yönelim Ölçeğinin “Aile Gelir Durumu” Değişkenine Göre Kruskal Wallis Testi Sonuçları.....	69
4.13. Psikososyal Gelişim Ölçeğinin “Yaş” Değişkenine Göre Kruskal Wallis Testi Sonuçları.....	70
4.14. Psikososyal Gelişim Ölçeğinin “Cinsiyet” Değişkenine Göre Mann Whitney U Testi Sonuçları .....	72
4.15. Psikososyal Gelişim Ölçeğinin “Sınıf” Değişkenine Göre Kruskal Wallis Testi Sonuçları .....	73
4.16. Psikososyal Gelişim Ölçeğinin “Yaşanılan Yer” Değişkenine Göre Kruskal Wallis Testi Sonuçları.....	74
4.17. Psikososyal Gelişim Ölçeğinin “Anne Eğitim Durumu” Değişkenine Göre Kruskal Wallis Testi Sonuçları.....	75
4.18. Psikososyal Gelişim Ölçeğinin “Baba Eğitim Durumu” Değişkenine Göre Kruskal Wallis Testi Sonuçları.....	77
4.19. Psikososyal Gelişim Ölçeğinin “Aile Gelir Durumu” Değişkenine Göre Kruskal Wallis Testi Sonuçları.....	78
4.20. Spor Etkinliklerine Yönelim Ölçeğinden Alınan Puanlarla Psikososyal Gelişim Alt Boyutları Puanları Arasındaki Korelasyon Analizi Sonuçları.....	79
<b>5. TARTIŞMA.....</b>	<b>82</b>
<b>6. SONUÇ VE ÖNERİLER .....</b>	<b>109</b>
<b>KAYNAKLAR .....</b>	<b>117</b>
<b>ÖZGEÇMİŞ .....</b>	<b>134</b>
<b>EKLER .....</b>	<b>135</b>
<b>EK-1. DEMOGRAFİK BİLGİ FORMU .....</b>	<b>135</b>
<b>EK-2. SPOR ETKİNLİKLERİNE YÖNELİM ÖLÇEĞİ .....</b>	<b>136</b>
<b>EK-3. ERİKSON PSİKOSOSYAL GELİŞİM ÖLÇEĞİ.....</b>	<b>137</b>

<b>EK-4. ETİK KURUL ONAYI .....</b>	<b>139</b>
<b>EK-5. MİLLİ EĞİTİM BAKANLIĞI ÇALIŞMA İZİNİ.....</b>	<b>141</b>

## ÖZET

### ERGEN BİREYLERİN SPOR ETKİNLİKLERİNE KATILIM DÜZEYİ VE PSİKOSOSYAL GELİŞİM İLİŞKİSİ

Bu çalışmanın amacı Ergen bireylerde spor etkinliklerinin psikososyal gelişim arasındaki ilişkiyi tespit etmek, demografik bilgiler açısından farklılık olup olmadığını belirlemek ve çözüm önerileri sunmaktır.

Çalışmanın evrenini Balıkesir ili genelinde milli eğitim bakanlığına bağlı okullarda öğrenim gören 12-18 yaş arası, ortaokul ve liselerde öğrenim gören ergen bireyler oluşturmaktadır. Araştırmamızda 800 kişiye ulaşılmış analiz sonucunda kayıp ve uç veriler çıkarıldıktan sonra 772 kişinin anketi incelenmiştir. Bu çalışmada veri toplama aracı olarak iki adet ölçek formu; Erikson'un Psikososyal Gelişim Dönemleri Ölçeği, Spor Etkinliklerine Yönelim Ölçeği ve araştırmacı tarafından geliştirilen demografik bilgi formu kullanılmıştır.

Spor etkinliklerine yönelim ölçeği ile Erikson psikososyal gelişim ölçeği arasında, özerklik, girişimcilik, çalışkanlık ve kimlik alt boyutlarında, Erikson psikososyal gelişim ile SEYÖ alt boyutu olan sosyalleşme, duygu arama ve bilgi arama alt boyutları arasında pozitif yönlü anlamlı ilişki olduğu belirlenmiştir. SEYÖ toplam puanı, sınıf ve aile gelir durumu değişkenlerinde, EPGÖ toplam puanı, yaş, cinsiyet, sınıf değişkenlerinde anlamlı fark tespit edilmiştir.

Araştırma bulgularına göre, spor etkinliklerine katılım düzeyinin artması psikososyal gelişime olumlu biçimde katkıya neden olmaktadır.

*Anahtar Kelimeler: Eğitim, ergen, gelişim, psikososyal, spor etkinliği*

## ABSTRACT

### **THE RELATIONSHIP BETWEEN ADOLESCENTS' LEVEL OF PARTICIPATION IN SPORTS ACTIVITIES AND PSYCHOSOCIAL DEVELOPMENT**

The aim of this study is to determine the relationship between the psychosocial development of sports activities in adolescents, to determine whether there is a difference in terms of demographic information and to offer solutions.

The universe of the study consists of adolescent individuals between the ages of 12-18, studying in secondary schools and high schools, studying in schools affiliated to the Ministry of National Education throughout the province of Balıkesir. In our research, 800 people were reached, as a result of the analysis, after missing and extreme data were removed, the questionnaires of 772 people were examined. In this study, two scale forms as data collection tool; Erikson's Psychosocial Developmental Stages Scale, Sports Activities Orientation Scale and demographic information form developed by the researcher were used.

It was determined that there was a positive and significant relationship between the scale of orientation to sports activities and Erikson psychosocial development scale, in the sub-dimensions of autonomy, entrepreneurship, industriousness and identity, and between Erikson psychosocial development and the sub-dimensions of socialization, emotion-seeking and information seeking, which are the sub-dimensions of SAOS. Significant differences were found in the total score of SAOS, class and family income variables, and in the total score of EPSI, age, gender, and class variables.

According to the research findings, increasing the level of participation in sports activities contributes positively to psychosocial development.

**Keywords:** *Education, adolescent, development, psychosocial, sporting event*

## SİMGE VE KISALTMALAR DİZİNİ

<b>SEYÖ:</b>	Spor Etkinliklerine Yönelim Ölçeđi
<b>EPGÖ:</b>	Erikson Psikososyal Gelişim Ölçeđi
<b>SZE:</b>	Serbest Zaman Etkinliđi

## ŞEKİLLER DİZİNİ

	<u>Sayfa No</u>
Şekil 4.1. Spor Etkinliklerine Yönelim Ölçeği (SEYÖ) Path Diyagram.....	59
Şekil 4.2. Erikson Psikososyal Gelişim Ölçeği (EPGÖ) Path Diyagram .....	61

## TABLolar DİZİNİ

	<u>Sayfa No</u>
<b>Tablo 4.1.</b> Araştırmaya Katılan Bireylerin Sosyo-Demografik Değişkenlere İlişkin Analiz Sonuçları.....	57
<b>Tablo 4.2.</b> SEYÖ Ölçülen Modelin Uyum İndeksleri.....	58
<b>Tablo 4.3.</b> EPGÖ Ölçülen Modelin Uyum İndeksleri .....	60
<b>Tablo 4.4.</b> Ölçekler ve alt boyutları geçerlilik ve güvenirlik analizi sonuçları. ..	62
<b>Tablo 4.5.</b> Ölçek ve alt boyutlarına ilişkin tanımlayıcı değerler .....	63
<b>Tablo 4.6.</b> Spor etkinliklerine yönelim ölçeğinin yaş değişkenine göre kruskal wallis testi sonuçları.....	64
<b>Tablo 4.7.</b> Spor etkinliklerine yönelim ölçeğinin cinsiyet değişkenine göre mann whitney u testi sonuçları.....	65
<b>Tablo 4.8.</b> Spor Etkinliklerine Yönelim Ölçeğinin Sınıf Değişkenine Göre Kruskal Wallis Testi Sonuçları .....	66
<b>Tablo 4.9.</b> Spor Etkinliklerine Yönelim Ölçeğinin Yaşanılan Yer Değişkenine Göre Kruskal Wallis Testi Sonuçları .....	67
<b>Tablo 4.10.</b> Spor Etkinliklerine Yönelim Ölçeğinin Anne Eğitim Durumu Değişkenine Göre Kruskal Wallis Testi Sonuçları .....	68
<b>Tablo 4.11.</b> Spor Etkinliklerine Yönelim Ölçeğinin Baba Eğitim Durumu Değişkenine Göre Kruskal Wallis Testi Sonuçları .....	69
<b>Tablo 4.12.</b> Spor Etkinliklerine Yönelim Ölçeğinin Aile Gelir Durumu Değişkenine Göre Kruskal Wallis Testi Sonuçları .....	70
<b>Tablo 4.13.</b> Psikososyal Gelişim Ölçeğinin Yaş Değişkenine Göre Kruskal Wallis Testi Sonuçları.....	71
<b>Tablo 4.14.</b> Psikososyal Gelişim Ölçeğinin Cinsiyet Değişkenine Göre Mann Whitney U Testi Sonuçları.....	72
<b>Tablo 4.15.</b> Psikososyal Gelişim Ölçeğinin Sınıf Değişkenine Göre Kruskal Wallis Testi Sonuçları.....	73
<b>Tablo 4.16.</b> Psikososyal Gelişim Ölçeğinin Yaşanılan Yer Değişkenine Göre Kruskal Wallis Testi Sonuçları .....	75
<b>Tablo 4.17.</b> Psikososyal Gelişim Ölçeğinin Anne Eğitim Durumu Değişkenine Göre Kruskal Wallis Testi Sonuçları .....	76



<b>Tablo 4.18.</b> Psikososyal Gelişim Ölçeğinin Baba Eğitim Durumu Değişkenine Göre Kruskal Wallis Testi Sonuçları .....	77
<b>Tablo 4.19.</b> Psikososyal Gelişim Ölçeğinin Aile Gelir Durumu Değişkenine Göre Kruskal Wallis Testi Sonuçları .....	78
<b>Tablo 4.20.</b> Spor Etkinliklerine Yönelim Ölçeğinden Alınan Puanlarla Psikososyal Gelişim Alt Boyutları Puanları Arasındaki Korelasyon Analizi Sonuçları.....	80

## 1. GİRİŞ

Psiko-Sosyal: “Psikoloji” ve “sosyal” sözcüklerinden oluşan bu tanım, insanın çevresel faktörlerden etkilenen ve maneviyat açısından çeşitli dönemlere ayrılan yaşam sürecini ifade eder. Psiko-sosyal gelişim aşamaları Erik Erikson tarafından tanımlanmış ve geliştirilmiştir. Erikson, bireylerin psiko-sosyal gelişimini 8 evrede tamamladığını ortaya koymuştur. Erikson bu gelişim dönemlerinin her birinde biri olumlu biri olumsuz olan özelliklerinden hangisinin kazanılıp kazanılmadığını tespit etmeye çalışmıştır. Erikson psiko-sosyal dönemleri “Temel Güvene Karşı Güvensizlik (0-1 yaş)”, “Özerkliğe Karşı Utanç ve Şüphe (1-3 yaş)”, “Girişimciliğe Karşı Suçluluk Duygusu (3-6 yaş)”, “Çalışkanlığa Karşı Yetersizlik Duygusu (6-12 yaş)”, “Kimlik Kazanmaya Karşı Kimlik Karmaşası (12-18 yaş)”, “Yakınlığa Karşı Yalıtılmışlık (Yalnızlık) (20-40 yaş)”, “Üretkenliğe Karşı Verimsizlik (40-65 yaş)”, “Benlik Bütünlüğüne Karşı Umutsuzluk (65 yaş ve sonrası)” olarak adlandırmış ve yaş gruplarına ayırmıştır (Arslan, 2008).

Ergenlik bir olgunlaşma evresidir: çocukluk ile yetişkinlik arasında bireyleri yetişkin rollerine hazırlayan fiziksel ve psikolojik bir geçiş dönemidir. Ergenlik, 12 ile 18 yaş aralığını kapsar. Ergenlik, insanlarda hormonal, cinsel, sosyal, duygusal, kişisel, zihinsel değişim ve gelişmelerin ergenlikle başlayıp, bedensel büyümenin sona ermesiyle son bulan özel bir dönemdir. Ergenlik çağında en önemli özellik hızlı bir değişim yaşanmasıdır. Ergenlik döneminde biyopsikososyal değişimler artmaktadır. Bu değişimler yaşanırken ergen bireyler ve anne-baba zorlu bir süreç içerisinde geçerler. Bu sürecin aktif ve faydalı bir şekilde geçebilmesi bireyin gelecek yaşamını olumlu bir şekilde etkileyecektir (Alpaslan, 2012).

Kişilik, bireyin sosyal ve psikolojik tepkilerinin tümüne verilen isimdir. Başka bir deyişle kişilik, bir bireyin zihinsel, fiziksel, sosyal ve ahlaki özelliklerinin dinamik bir bütünleşmesi olarak tanımlanır. Birey hayat boyu devam eden bir dizi psikososyal süreç ile karşı karşıya gelir ve bunu yeniden ifade etmeye çalışır. Kişilik gelişimi açısından ergenlik dönemi oldukça önemlidir. “Kimlik Karışıklığı” ergenlik dönemi sürecinde en önemli değişimdir. Ergenlik dönemi öncesi çocukluk aşamasında sağlıklı psikolojik ve cinsel

kimlikler oluřturamayan ergenler, yeni kimliklerini oluřturma srecinde gerek kimliklerinin ne olduęu konusunda kafa karıřıklıęı yařayabilirler. Bařkalarının bireye bakıř aısıyla bireyin kendini grdę, bireyde bir kimlik krizine veya karmařasına sebep olabilir (Erikson, 2019).

### **1.1. Problem Durumu**

Spor ve fiziksel etkinlikler beden saęlıęına yaptıęı katkı kadar ruh saęlıęını, ergen bireyin toplumsallařması aısından da nemli rol oynamakta, ergen bireyin yer aldıęı aktiviteler onun ortamını oluřturmada nem bir etken olacaktır. Gnmz toplumunda spor etkinliklerinin ergen bireyleri nasıl etkiledięini, bu etkinin bireyler arasında farklılık gsterip gstermedięini, psikososyal geliřimleriyle iliřkisini belirlemek bu alıřmanın nemini ortaya koymaktadır.

### **1.2. Arařtırmanın Amacı**

Yenilik ve uygun mcadeleler sunarak katılımcıları gdleyen ve ilgilerini tutan, eřitli alıřtırmalar sunmanın genlerin yer aldıęı spor etkinliklerinde uzun sreli motivasyon iin nemli olduęu ortaya ıkmaktadır. Aynı řekilde, ęrencilerin beceri geliřimleri iin faydalı ve nemli grdkleri ve katılımcıların becerilerini gerek ortamlarda alıřabileceęi ve uygulayabileceęi etkinlikler planlamanın spor aracılıęıyla psikomotor ve psiko-sosyal geliřimlerini glendirmek adına umut vadeden bir yol olduęu grlmektedir. Dięer taraftan etkinliklerin ařırı tekrarı bilhassa adı geen zellikten yoksun iseler bıkkınlıęa ve salıvermeye/kopuřa neden olabilmektedir (Bengoechea, 2017). Buradan yola ıkarak ‘‘Ergen Bireylerin Spor Etkinliklerine Katılım Dzeyi ve Psikososyal Geliřim İliřkisi’’ isimli bu alıřma Ergen bireylerde spor etkinliklerinin psiko-sosyal geliřim arasındaki iliřkiyi tespit etmek, demografik bilgiler aısından farklılık olup olmadıęını belirlemek amacıyla arařtırılmıřtır.

### 1.3. Arařtırmanın Hipotezleri

Arařtırmamızın genel amacı kapsamında ařağıdaki problemlere cevap aranmıştır.

**H<sub>1</sub>:** Ergen bireylerin spor etkinliklerine katılımları, yařa göre anlamlı farklılık var mıdır?

**H<sub>2</sub>:** Ergen bireylerin spor etkinliklerine katılımları, cinsiyete göre anlamlı farklılık var mıdır?

**H<sub>3</sub>:** Ergen bireylerin spor etkinliklerine katılımları, sınıfa göre anlamlı farklılık var mıdır?

**H<sub>4</sub>:** Ergen bireylerin spor etkinliklerine katılımları, yařanılan yere göre anlamlı farklılık var mıdır?

**H<sub>5</sub>:** Ergen bireylerin spor etkinliklerine katılımları, anne eęitim durumuna göre anlamlı farklılık var mıdır?

**H<sub>6</sub>:** Ergen bireylerin spor etkinliklerine katılımları, baba eęitim durumuna göre anlamlı farklılık var mıdır?

**H<sub>7</sub>:** Ergen bireylerin spor etkinliklerine katılımları, aile gelir durumuna göre anlamlı farklılık var mıdır?.

**H<sub>8</sub>:** Ergen bireylerin psikososyal geliřimlerinde, yařa göre anlamlı farklılık var mıdır?

**H<sub>9</sub>:** Ergen bireylerin psikososyal geliřimlerinde, cinsiyete göre anlamlı farklılık var mıdır?

**H<sub>10</sub>:** Ergen bireylerin psikososyal geliřimlerinde , sınıfa göre anlamlı farklılık var mıdır?

**H11:** Ergen bireylerin psikososyal gelişimlerinde, yaşanan yere göre anlamlı farklılık var mıdır?

**H12:** Ergen bireylerin psikososyal gelişimlerinde, anne eğitim durumuna göre anlamlı farklılık var mıdır?

**H13:** Ergen bireylerin psikososyal gelişimlerinde, baba eğitim durumuna göre anlamlı farklılık var mıdır?

**H14:** Ergen bireylerin psikososyal gelişimlerinde, aile gelir durumuna göre anlamlı farklılık var mıdır?

**H15:** Spor etkinliklerine katılım ve psikososyal gelişim arasında ilişki var mıdır?

#### **1.4. Araştırmanın Önemi**

Birey doğumdan itibaren büyüdükçe sosyal ve psikolojik ihtiyaçlar ortaya çıkar. Birlikte olma arzusu veya dürtüsü, aynı türden canlılarda en düşük seviyede bile görülür. İnsanlar diğer insanlarla birlikte yaşamak isterler ve çevreleriyle uyum içinde olmaya ihtiyaç duyarlar. Sosyal gelişim, bir kişinin içinde yaşadığı toplum tarafından kabul edilebilir bir şekilde davranmayı öğrenme sürecidir. Çocuk, merkez olma kavramından kurtularak uyumlu bir yetişkin olmak için gelişir (Kulaksızoğlu, 2019).

Ergenlik döneminde arkadaşlarla geçirilen zaman artar ve arkadaşlarından çocukluk dönemine göre daha çok etkilenirler. Ancak ergenlerin akranlarından etkilendikleri konular sınırlıdır ve ebeveynler genç için önemli gördükleri konularda başvuru kaynağı olmayı sürdürürler. Ergenler okul, meslek seçimi ve gelecekle ilgili konularda öncelikle ebeveynlerinin görüşlerini önemli bulmaktadırlar (Curtis, 1975).

Otoriteye karşı gelme, itaatsizlik, eleştirme ve kusur bulma ergenlik döneminde genç bireylerde görülen tutumlardandır. Gelişim döneminde anne-babalar tarafından bazen çocuk bazen de yetişkin olarak algılanan birey, ne zaman ve nasıl davranacağı konusunda çatışmalar yaşar. Gelişen vücuduna, cinsel ve duygusal gelişimine ayak uydurmakta güçlük çeker, kimlik karmaşasına düşebilir (Daban, 2019).

Ergenlik çağında en önemli özellik hızlı bir değişim yaşanmasıdır. Ergenlik döneminde biyopsikososyal değişimler artmaktadır. Bu değişimler yaşanırken ergen bireyler ve anne-baba zorlu bir süreç içerisinde geçerler. Bu sürecin aktif ve faydalı bir şekilde geçebilmesi bireyin gelecek yaşamını olumlu bir şekilde etkileyecektir. Spor ve fiziksel etkinlikler beden sağlığına yaptığı katkı kadar ruh sağlığını, ergen bireyin toplumsallaşması açısından da önemli rol oynamakta, ergen bireyin yer aldığı aktiviteler onun ortamını oluşturmada önem bir etken olacaktır. Günümüz toplumunda spor etkinliklerinin ergen bireyleri nasıl etkilediğini ve bu etkinin bireyler arasında farklılık gösterip göstermediğini belirlemek bu çalışmanın önemini ortaya koymaktadır.

### **1.5. Sayıtlar**

Araştırmaya gönüllü olarak katılan bireylerin, araştırma kapsamında spor etkinliklerine yönelimlerine, psikososyal gelişimlerine yönelik uygulanan ölçeklere içtenlikle ve dürüst bir şekilde cevap verdikleri varsayılmıştır.

### **1.6. Sınırlılıklar**

Bu araştırma, belirlenen araştırma grubu, kullanılan ölçekler, Balıkesir ili genelinde Milli Eğitim Bakanlığına bağlı okullarda öğrenim gören 12-18 yaş arası, ortaokul ve liselerde öğrenim gören 772 ergen birey ile sınırlandırılmıştır.

## 2. GENEL BİLGİLER

### 2.1. Eğitim

İnsanlar tarih süreci içerisinde eğitim konusu üzerinde tanımlamalar ve araştırmalar yapmışlardır. Peygamberler, düşünürler, eğitim ve toplum konusu hakkında farklı görüşlerini ortaya koymuşlardır. Bireylerin kişilik ve ahlak gelişimlerinde, kültürel değerlerin aktarımında, yeni nesillerin sosyalleşmesinde eğitim kurumuna büyük görevler düşmektedir. İçerisinde bulunduğumuz çağ içerisinde eğitim yalnızca sınıf ve okul ortamında sınırlı tutulmamalıdır. Bireyin eğitim sürecinin sınırlı kısmını oluşturan okul, bireyin komple bir şekilde gelişimi açısından yetersiz kalmaktadır. Eğitim bireyin farklılığını dikkate alarak gelişimine katkıda bulunmalıdır (Özdemir ve ark., 2012).

Eğitim tanımı kişilere, yaşanılan döneme, felsefelere ve ülkelere göre farklılık göstermektedir. Bundan dolayı eğitim tanımı farklı biçimlerde yapılmıştır. Bilim adamlarının yaptıkları bu farklı tanımları kronolojik bir şekilde inceleyelim ;

Eğitim; insanı olgunlaştırmanın en iyi yoludur (Eflatun).

Eğitim; insanın ahlaki davranışlar kazanması sanatıdır (Aristo).

Eğitim; insanın doğuştan getirdiği bütün gizil güçlerin (kabiliyetlerin) geliştirilmesidir (Kant)

Eğitim; sosyal olmayan nesli sosyalleştirmektir (E. Durkheim).

Eğitim; çocukları yetiştirme ve insan yapma sanatıdır (J.J. Rousseau).

Eğitim; bireyin davranışlarında kasıtlı olarak ve kendi yaşantıları yoluyla istendik davranış değişikliği meydana getirme sürecidir (Ertürk, 1973).

Eđitim; fiziđi kuvvetli, idrak kabiliyeti yksek, gzel konuřmayı bilen, yeme, ime ve maddi zevklerde ařırıya kamayan, adaletli vatandař yetiřtirmektedir, diyerek tanımlayan Farabi, mutluluk ve mkemmelliđe ulařmanın tek yolunun eđitim olduđu grřndedir. Eđitim ierinde disiplin, dzeltme, deđerlendirme, rehberlik ve đrenme temel niteliklerdir. Eđtimi esas alan milletler, kuramsal deđerleri eđitimle meydana getirirler, bu deđerlerin uygulanmasıyla ahlaki davranıřları sergilerler. Var olan bazı bilgiler bireyde dođuřtan bulunmaktadır ve insan bu bilgilerin nereden geldiđini bilmez. Bunlar ilk bilgilerdir. İnsanda bulunan bilgilerin geri kalan blm ise đrenme, dřnme ve arařtırma ile ulařılır. Birinci tr bilgilerle elde edilen ikinci tr bilgiler, arařtırma ve đrenme aracılıyla inan, dřnce veya ilim haline dnřmř olurlar. Burada asıl ama kesin bilgiye ulařmaktır bu da đrenme ve mantık ile gerekleřir (Aydınlı, 2008).

Birey, dnyaya gzlerini atıđı anda sınırlı sayıda davranıřa sahiptir. Bireyin dođuřtan edindiđi bu davranıřlar, hayat ierisinde devamlılıđı ve evresine uyum sađlama noktasında yetersiz kalmaktadır. İnsan dođuđu andan itibaren birok davranıřı ortaya koyuyor olsa da hayatının ilerleyen zamanlarında sergilediđi davranıřların byk bir blmn đrenme yoluyla kazanmaktadır. Bu sebepten đrenme, bireyin yařamının devamı aısından byk bir nem tařımaktadır. Birey dođumundan itibaren sregelen davranıřlarını, deneyimleriyle đrendiklerini geliřtirmekte ve zengin bir hale getirmektedir. Konuřma, okuma, yazma ve matematiksel iřlemler yapabilme gibi birok davranıř birer đrenme rndr. Sanat, spor ve teknolojiye kadar bireylerin ortaya ıkardıđı birok rn đrenmenin sonucudur (Kaya, 2017).

İbn-i Sina, eđitimi insanın fevkalade hale gelmesinin řartı olarak belirtmektedir. İbn-i Sina akli tasavvuf adını verdiđi sistemde eđitim, bilim ve mutluluk arasında bir bađ kurmuřtur (Akyz, 2013). İbn-i Sina'ya gre eđitim sadece biliřsel amalı deđil bireyin duygusal deđerlerini de kapsamalıdır. Bundan dolayı eđitim bireyin kiřiliđini btn olarak ele almalı ve geliřimine katkı sađlamalıdır. İbn-i Sina aısından eđitim kiřinin fiziksel, zihinsel ve moral geliřimine katkıda



bulunmalı, bireyin yeteneklerine uygun biçimde meslek seçimine yön vermeli, bireyin gelişimine hayat boyu yardımcı olmalıdır (Önder, 2014).

Biruni eğitimde gözlem ve deney'e önem vermiş bunların sonucunda ulaşılan bilgilerin düşünce ve akıl yürütme ile birleştirilerek gerçeğe ulaşılabileceği görüşünü ortaya koymuştur. Biruni'ye göre bilimsel düşünce ve eğitimde özgürlük olmalı, akla uygun yöntemler kullanılmalı, bilim insanları cesaretlendirilmeli, çalışmalarına saygı duyulup önlerindeki her türlü engel kaldırılmalıdır (Aksoy, 2008).

Biyo-kültürel ve sosyal bir varlık olan insanın hayatı boyunca cevap vermesi gereken en önemli soru Nasıl yaşamalıyım? Sorusudur. Bireyin hayat boyu karşısına çıkacak olan sorunların tamamı, bu soru içerisinde çözümlenmektedir. Soru içerisinde bireyin cevaplamak durumunda olduğu alt sorunlar yer almaktadır. Bunlar; kendime karşı nasıl davranmalıyım? Vücuduma karşı nasıl davranmalıyım, beynimi nasıl kullanmalıyım? Duygularımı nasıl yönetmeliyim? Nasıl bir aile kurmalıyım? Nasıl bir meslek seçip çalışmalıyım? Nasıl bir vatandaş olmalıyım? Başkalarının ve kendimin mutluluğu için doğal kaynaklardan nasıl yararlanmalıyım? Başkalarının ve kendimin yararına yeteneklerimi nasıl kullanmalıyım? Bu sorulara cevap olan öğrenmeler, bireyin doğumdan ölüme kadar yaşamında yer almaktadır. Birey kendi hedeflediği hayat şekline sahip olmak için gerekli öğrenmeleri sağlamalı bunun içinde araç olarak eğitimi kullanmalıdır (Senemoğlu, 2001).

Bloom'a göre öğretmenler durağan ve değişmez özellikler yerine istendik yönde değiştirilebilen özelliklere önem göstermelidirler. Bu durum örneklerle anlatıldığında, bireylerin cinsiyetlerinin değiştirilemeyeceği fakat öğretmenin cinsiyetler arası yetenek farklılıkları tespit etmesi halinde kadınların sözel, erkeklerin uzay yeteneklerinin daha iyi olduğunu belirlemiş olacak bunun sonucunda daha iyi bir eğitim planlaması yaparak, çıkabilecek eğitsel sorunlara daha çabuk ve daha etkin çözümler bulabilecektir. Birçok gizil güçle doğan bireyin çevresiyle uyum içerisinde olabilmesi için biyolojik özellikleri yeterli değildir. Bireyin çevreye uyumlu hale getirecek özellikleri kazanabilmesi, gizil güçlerini yetenek haline getirebilmesi eğitim sonucunda gerçekleşmektedir. Eğitim, bireyin uyum seviyesini

arttırmak, istendik bilgi, beceri ve tutumları geliştirme sürecidir. Eğitim süreci içerisinde bireyin davranışları yer aldığı toplumun kültürel özelliklerine ve hedeflerine göre şekillenir (Subaşı, 2007).

Öğrenci başarısının nitelik bakımından zengin bir hale gelmesi yeniden yapılanma hedefinde olan eğitimin temel şartıdır. Yeni yapılanmanın içeriğinde bireyin zihnini kullanması temel unsurdur. Öğrenmede bireysellik ön plana çıkar. Öğretim toplumsal, bilimsel ve estetik bakımdan değer taşımalıdır. Araştırmacılık, müzik, resim, spor ve drama gibi alanlardaki gelişmelerin ortaya çıkarılıp, gelişimine katkı sağlanması, sosyal sorunların ayrıntılı bir şekilde incelenmesi ve çözüm sunulması öğrenmenin bireyselleştirilmesi noktasında kullanılıp yarar sağlayabilecek olan uygulamalardan bazılarıdır (Özden, 1999).

Eğitimin önemli parçası öğrenmeyi öğrenmedir. Öğrenmeyi öğrenmeyi Alvin Toffler “Geleceğin cahili, okumayan kişi değil, nasıl öğreneceğini bilmeyen kişi olacaktır” sözleriyle açıklamıştır. Bilgi teknolojisinin gelişimi, iletişimdeki yükseliş, AR-GE çalışması sayesinde bilişim evreninde meydana gelen bilgi patlaması, çağımızda okulların bilgiye ulaşma aşamasında etkisiz kalmalarına yol açmıştır. Ortaya çıkan bu eksiklik eğitim dünyası içerisinde, yaşam boyu öğrenme ya da öğrenmeyi öğrenme ifadelerinin gündeme gelmesini sağlamıştır. Yaşam boyu öğrenme (öğrenmeyi öğrenme) olgusu iki nedenden dolayı zorunlu bir hal almıştır. Çağımız içerisinde, büyük ilerlemeler kaydeden AR-GE çalışmaları, kullanımına devam edilen bazı bilgilerin geçersiz bir hale gelmesine ve bunların yerine daha geçerli bilgilerin sunulmasına neden olurken, diğer taraftan da, bilgi dünyası içerisinde yer almayan yeni bilgilerin bilişim dünyasına sunulmasına, yani bilgi oluşum sürecinin yaşanmasının sebebi olmaktadır. Bireylerin diğer bir özelliği ise öğrenme kabiliyetleri yanında unutmak gibi bir olumsuzluğunda varlığıdır. Unutmanın var olmadığı yapılan araştırmalar sonucu ortaya çıkarılmış, beyinde kaydedilen bilgilere ulaşma yollarında aşınmaların olduğu, beyinde bu bilgilere ulaşma noktasında sorunlar yaşadığı belirlenmiştir. Bu bakımdan, öğrenilen bilgilerin yenileme tekrarlarıyla sürekli canlı tutularak beyinde bulunan kayıtlı bilgiye ulaşma yollarının açık tutulması gerekmektedir (Samancı, 2016)

Teknoloji ve bilgi çağında olduğumuz düşünüldüğünde öğrenmeyi anlama, hangi şartlarda ve nasıl gerçekleştiği, öğrenmeyi etkileyen faktörlerin neler olduğu, eğitim-öğretim içerisinde bulunan bireylerin farkında olmaları gereken önemli bir kısımdır. Dünyamızın koşullarına uyum sağlayabilen bireylerin yetiştirilmesi ve eğitimcilerin bu konular üzerine yoğunlaşması bu noktada büyük önem taşımaktadır. Öğretmenlerin bilgi ve beceri seviyelerinin yüksek olması kullandıkları öğretim ilke, yöntem ve tekniklerinin sınırlarını ortadan kaldıracaktır. Bu bakımdan öğrenme süreçleri kontrol altında tutulup plan, program ve amaç doğrultusunda gerçekleşerek istenmeyen sonuçlar meydana gelmeyecektir (Bacanlı, 1999).

### **2.1.1. Eğitim Sosyolojisi**

Toplum içerisinde önemli bir yere sahip sosyal kurumlardan bir tanesi eğitimidir. İlk olarak aile içerisinde yaşadığı toplumun örf, adet ve dilini öğrenen çocuk, köy ya da şehir yaşamında büyüyerek, eğitim-öğretimine başlar ve sürdürür. Birey çocuk yaşlardan başlayarak farklı arkadaş grupları içerisinde yer alarak oyunlar oynar, çeşitli aktivitelerde bulunarak iletişim sağlamış olur ve arkadaş çevresiyle bütünleşir. Birey geziye gider, kitap, gazete, dergi okur, sinema, tiyatroya gider, bilgisayar kullanarak ve televizyon izleyerek kişilerin ve özellikle yeni yetişen genç nesillerin yaşadıkları toplumdan etkilenme biçimlerinden birkaçıdır. Çocuk ve genç bireylerin iletişim ve etkileşimde buldukları çevreler onları amaçları, düşünceleri, önyargıları, tutum ve davranışları bakımından yönlendirir. Bu davranış ve durumları, toplum ve eğitim arasındaki ilişkileri inceleyen bilim dalına da eğitim sosyolojisi adı verilmektedir (Ergün, 1994).

Eğitim Sosyolojisi, eğitmenin hem kendi açısından hem de eğitim alan bireye düşünme alışkanlığı kazandırmasında, bireyin yer aldığı kısıtlı çevreden dışarı çıkarak farklı çevre ve gruptan gelen bireylerle kaynaşmasında, eğitim politikasının belirlenmesinde önemli rol oynar. Eğitimin amaçlarının belirlenmesi doğrultusunda bireyin ihtiyaçlarının yanında toplumsal gerekleri de dikkate alarak buna göre bir insan yetiştirme modeli uygulanması gerekliliğini ortaya koyar. Toplumlarda eğitimin görev edindiği bazı işlevler bulunmaktadır. Toplumun örf, adet ve kültür

mirasının aktarılması çocuk ve genç bireylerin toplumsallaştırılması, modern ve değişime katkı sağlayan bireyler yetiştirmek eğitim sosyolojisinin temellerini oluşturmaktadır. Bireyin yetişmesi ve sosyal bir varlık haline gelmesinde okul içerisinde ders, okul dışında ise çeşitli etkinlikler içerisinde bulunmaları katkı sağlayacak aynı zamanda onlara kişilik kazandıracaktır. Bu anlamda okullara serbest zamanları değerlendirme ile ilgili programların hazırlanması fayda sağlayacaktır (Tezcan, 1982).

Eğitim sosyolojisinin kurucuları arasında yer alan Emile Durkheim, eğitime toplumsal bir olgu olarak bakmıştır. Durkheim'e göre eğitim, temel anlamda toplumsal bir olgudur. Kök, işlev ve kuram bakımından eğitim, sosyoloji ile yakından ilişkilidir. Eğitim toplumdan topluma büyük değişiklikler gösteririr. Ayrıca eğitim aynı toplum içerisinde farklı zamanlarda farklı biçimlerde görülebilir. Eğitim, süreç ve sistem olarak toplumsal, siyasal, veya ahlaksal diğer kurumlar gibi görevlerini yerine getirdiği toplumun yapı ve ihtiyaçları sonucu olan toplumsal bir olgudur. Eğitimi işlevsel açıdan ele alan Durkheim, eğitimi temel toplumsal kurumlardan biri olarak nitelendirmiştir. Temel kurumların toplumsal uyumu geliştirmek ve korumak en önemli işlevlerindedir. Eğitim içerisinde yer alan özel işlev ise gençlerin toplumsallaşmasıdır. Genç bireylerin bireysel yeteneklerinin toplumun ihtiyaçları doğrultusunda geliştirilmesidir. Bu aşamda gençlere mutlak değer, mutlak entelektüel ve fiziksel beceriler kazandırmak eğitimin önemli amaçlarındandır. Bu özellikleri bireyden hem siyasal toplum hem de kendisinin şahsi çevresi istemektedir. Toplum düzeninin sağlamlaşması ve uyumlu bir biçimde devamı bu sistemle sağlanır (Durkheim, 1956).

Ziya Gökalp, eğitimi ferdin çevresine uyum sağlama süreci olarak tanımlar. Eğitimde aktif rolü topluma verir ve eğitim ile ilgili şu tanımı yapar; “Bir kavmin vicdanında yaşayan kıymet hükümlerinin toplamına o kavmin kültürü denir. Terbiye bu kültürü o kavmin fertlerinde ruhi melekeler haline getirmektir.” (Gökalp, 1992)

Gökalp, eğitimi varlıkların değil değerlerin nesiller arası aktarımı olarak tanımlıyor. Değer yargıları, gerçek hükümlerin aksine toplumdan topluma farklılık

gösterirler ve evrensel değillerdir. Gökalp eğitimin temel amacının milli değerleri yeni nesile aktarmak olması gerekliliği açıkça belirtmiştir. Gökalp açısından eğitimin içeriğinde olması gereken en önemli özellik milliliktir (Mart, 2018).

Eğitim ve toplum ilişkisi birçok konu ve kavramın tespitine yol açmaktadır. Eğitimi toplumsal boyutlarıyla incelemek, toplumsal boyuta etki eden diğer disiplinleri de ele almak gerekliliğini ortaya koymaktadır. Eğitimin bu boyutunun anlaşılma aşamasında sosyoloji biliminin verileri olanak sağlamaktadır. Hem çocuğun içinde yer alacağı toplumun hem de yer alma sürecinde bağlı olduğu uygulamaların şeffaf bir biçimde anlaşılması ve eğitim hayatı boyunca karşılaşacağı toplumsal ilişkilerin kaynağının çözülmesi gerekliliği eğitim sosyolojisinin eğitim bilimciler tarafından ihtiyaç olan bir alan haline gelmiştir (Bayraktar, 2022).

### **2.1.2. Eğitim Psikolojisi**

Eğitim ve öğretimin amacı öğrencilere yalnızca bilgi yükleyerek onları yetiştirmek değildir. Bireyi bilgiyle tanıştırmak için öncelikle onu tanımak gerekir. Bireyin içerisinde bulunduğu gelişimsel özellikler ve ihtiyaçlar bilinmeli ki birey için ona göre ve doğru kararlar verilebilsin. Bu aşamadan sonra da öğrenci bilgiyle tanıştırılabilir. Bu bağlamda da bireye ulaşabilme noktasında eğitim psikolojisi en önemli ve en güçlü araçtır. Eğitim psikolojisi bireyin okul öncesi eğitimden itibaren başlayarak öğretim hayatının sonuna kadar ne tür değişimler gösterdiğini anlamamıza yardımcı olmaktadır. Bireylerin bilişsel olarak bilgiyi nasıl kazandığı, işlediği ve süreçlendirdiklerini anlamamıza katkı sağlayarak, hangi bilgileri hangi yaşta elde edeceklerini ve bu bilgilerin verimli bir biçimde hangi ortamlarda kullanılabileceğinin bilgisini sunar (Özbay, 2009).

Bireylerin çocukluk ve gençlik dönemleri temel öğrenme dönemi olarak kabul görmektedir. Eğitim psikolojisi de bu dönemlere büyük önem göstermektedir. Bu gelişim dönemlerinde birey, edindiği bilgi ve yaşadığı tecrübeleri hayat boyunca kullanır. Bundan dolayı eğitici, çocuk ve gençlerin kolayca kavrayabileceği anlatımları seçer (Yavuz, 1986).

Bireyin hayatında ilk yıllar, gelişme döneminde büyük önem taşımaktadır. Bireyin temel tutumları meydana gelmekte bu tutumlar ilerleyen yaşlarda hayat tecrübelerine katılmaktadır. Yaşam içerisindeki duygusal temellerin önemli değişimi 3 yaşlarında görülen inatçılık dönemini ve yaklaşık olarak 12-13 yaşlarından itibaren başlayan ergenlik döneminin oluşumuna neden olmaktadır. Bunlarla birlikte çocukluk ve ergenlik dönemlerinde, duygusal-bilişsel aktivitelerde birçok değişim görülmektedir. Bu aşamalar göz önünde bulundurularak bireyin eğitim hayatı boyunca kişiliğin oluşmasında eğitim psikolojisi çok önemli bir rol oynamaktadır (Tausch, 1998).

Eğitim faaliyetlerinin temel amaçlarından kabul edilen tutum ve davranış değişiklikleri, okullarda öğrenme aracılığıyla kazandırılmaya çalışılmaktadır. Buna göre eğitim faaliyetlerini sürdüren eğitimciler için gerek davranış gerekse öğrenmenin doğasını anlamak ve açıklamak önemli bir gereklilik olarak kabul edilmektedir. Davranış ve öğrenmenin doğası anlaşılmadığı takdirde, yürütülen etkinlikler amaçlarına ulaşmada başarılı olamayacaktır (Bayrak, 2019).

Okul içerisinde tutum ve davranış değişikliği gerçekleştirmeye yönelik eğitim-öğretim faaliyetlerinin birçoğunu sınıfta uygulanan eğitsel etkinlikler oluşturmaktadır. Sınıf içerisindeki bireylerin farklı gelişim özelliklerine sahip, her birinin farklı geçmiş yaşantı, ihtiyaç, ilgi, beklenti, deneyim ve sosyo-kültürel özelliklere sahip olması sınıf içinde yağılan faaliyetlerin grup süreci olduğu kadar bireysel farklarında dikkate alındığı bir eğitim süreci olmasını ortaya çıkarmaktadır. Bu açıdan bakıldığında eğitim ve öğretim faaliyetlerini yürüten öğretmenin öğrenciler arasındaki bireysel farklılıkları ve bireysel farklılıkların en aza indirilmeye çalışıldığı grup süreçlerini olumlu ve etkin bir şekilde yönetebilmesi için psikoloji bilimi hakkında iyi bir bilgi düzeyine sahip olması gerekmektedir (Bacanlı, 2007).

Eğitim psikolojisi, öğrencilerin doğası, öğrenme ilkeleri, öğretmenlerin mesleklerindeki yeterliliklerine yönelik eleştirel düşünme becerilerini sağlayacak ve öğrenciler açısından doğru kararlar vermelerine yönelik öğrenme yöntemleri üzerine yoğunlaşmaktadır (Slavin, 2006). Ders içerisinde ve ders dışı etkinliklerde

gerçekleşen eğitim psikolojisi arařtırmaları, çocukların des ii ve ders dıřı eđitim-öđretim etkinlikleri, öđrenmesi, motivasyonu, yetenekleri, biliřsel geliřimleri, kiřisel geliřimleri ve öđretmen etkinliđi gibi konuları iermektedir (Reynolds ve Miller, 2003).

Eđitim psikolojisinin temelleri arasında yer alan öđrenme psikolojisi, öđrenmenin nasıl gerekleřtiđi, öđrenme esnasında bireyde meydana gelen deđiřiklikler ve öđrenme aısında geerli olan ilkeleri belirlemeye alıřan psikoloji dalıdır. İnsan davranıřlarının birođunun öđrenilmiř olması sebebiyle öđrenme psikolojisi eđitim ierisinde büyük önem tařıyan bir alandır. İnanlarda dođuřtan gelen igüdüsel davranıřların yok denecek kadar az olması, bireyleri, evreye uyum sađlamalarında yetersiz bir hale getirmektedir. İnanları öđrenme yeteneđi onları diđer canlılardan farklı kılan en önemli özelliktir. Öđrenme yeteneklerindeki üstünlük, bireyin sürekli birřeyler öđrenerek evreye uyum sađlamasına katkı sađlacaktır. İnanların hayatının tüm ařamaları öđrenmeyle ilgilidir (Seluk, 1995).

Etkili öđrenmeyi sađlayabilmek iin, farklı yař ve geliřim dönemlerindeki bireylerin özelliklerinin bilinmesi, öđrenme ve öđretme ortamlarının bu özelliklere uygun bir řekilde düzenlenmesi gerekmektedir. Eđitim durumundaki ipuları, pekiřtirici uyarılar gibi dıř etmenler, bireyin yetenek seviyesi, öđrenme özellikleri, geliřim düzeyi gibi i kořullara uygun olduđu taktirde öđrenmeyi sađlamak ve daha fazla verim almak mümkün olacaktır. Okulöncesi, ilkokul, ortaokul, yükseköđretim dönemindeki çocuk ve genç bireylerin konuřma, düřünme, problem özme biimleri ve güleri, sosyal, duygusal ve psikomotor geliřim özellikleri farklılık göstermektedir. Bireylerde bulunan tüm bu özellikler öđretim süreci ierisinde dikkate alındıđında verimli bir eđitim-öđretim dönemi geirmiş olacaktadırlar (Senemođlu, 2001).

Eđitim psikolojisi ierisinde öđrenme ve öđretme süreçlerini etkileyen problemlerin özümünde psikoloji bilimi ile ilgili bilgilerle uygulanması sebebiyle belli temel iřlevleri bulunmaktadır (Ingule, 1996). Bunlar;

- Bireyin güdülenmesi, gelişim, öğrenme ve öğretme, kuramlarını değerlendirme ve geliştirme,
- Eğitim uygulamaları içerisindeki değişiklikleri inceleme ve sonucunda yeni modeller tavsiye etme,
- Psikoloji kuramları çerçevesinde öğretme metotlarını değerlendirme,
- Eğitimin psikolojik özellikleri gözönünde bulundurularak araştırmalara bilimsel yaklaşımda bulunmak.

Eğitim psikolojisinde amaç öğrenme süreci içerisinde davranışı anlamak, yordamak ve denetlemektir. Fakat öğrenme ve öğretme sürecinde etkililiği belirleyen değişkenlerin karmaşıklığından dolayı eğitim psikolojisi etkili eğitim konusunda bilgi üretir (Subaşı, 2007).

## **2.2. Gelişim Psikolojisi**

Gelişim psikolojisi, insanın döllemeden ölüme kadar olan süre içerisindeki değişimlerini inceleyen, psikolojinin temel uygulama alanları içerisinde yer alan bir bilim dalıdır. Gelişim psikolojisi insanlarda yaşla beraber ortaya çıkan ilerletici psikolojik değişiklikleri inceler. İnsanın yaşamı süresince geçirdiği değişimlerin betimlenmesi, açıklanması aynı zamanda da bireyler arasındaki değişim, benzerlik ve farkların incelenmesi gelişim psikolojisinin kapsamına girmektedir. Bireylerin yaşamı içerisinde gerçekleşen değişimlerin neler olduğunu tespit etmesi ve kuralları belirlemesi gelişim psikolojisinin betimleme özelliğiyle, değişimlerin nedenlerini bulmaya çalışıp, yalnızca değişim içerisindeki benzerlikleri değil farkları da incelemesi, bireysel farkların nasıl ortaya çıktığını belirlemesi de açıklama özelliğini ortaya koymaktadır (Onur, 1995). Gelişim psikolojisinin tahmin ve değiştirme işlevleri de bulunmaktadır. İlerleyen yaşlarda meydana gelecek değişimleri yordamaya çalışması; tahmin, bireye en uygun davranışı kazandırma çabası ise; değiştirme işlevidir (Bayhan ve Artan, 2004).

Gelişim kalıtsal ve çevresel etkenlerin ortak ürünü olarak oluşmaktadır. Kalıtım bireyin soyundan aldığı genetik mirastır. Kalıtsal özellikler gelişimde



sınırları belirlemektedir. Çevresel etmenler ise bireyin kalıtım özellikleri tarafından belirlenen bu sınırlara erişilebilirliğini etkileyen faktördür (Kaya, 2021).

Gelişim, dinamik bir olgudur ve anne karnından başlayarak ölüme kadar geçen süre içerisinde devam eden bir süreçtir. Birikimli bir biçimde ilerler ve davranışlar birbirlerine bağımlı olarak gelişim gösterir ve anne karnından ölüme kadar süreklilik gösterir. Bu şekilde bireyin gelişimi durma ve kesiklik göstermekden devamlı bir akış halinde, ileriye doğru sürmektedir (Başaran, 1996).

Gelişim nöbetleşe devam eden bir süreçtir. Bu tüm alanlardaki hızının aynı olmadığı anlamına gelmektedir. Örneğin 0-2 yaşındaki bir bebek fiziksel açıdan hızlı bir gelişim gösterirken farklı alanlarda gelişimi yavaş ilerlemektedir. 3-6 yaşına gelen çocukta ise fiziksel gelişim göreceli olarak yavaşlarken, sosyal ve duygusal gelişimi hızlı bir şekilde ilerleyebilir. Gelişim içerisinde çevresel etmenlerin etkisi gelişimin hızlı olduğu zamanlarda fazla, yavaş olduğu zamanlarda ise azdır. Örneğin, büyüme hızının fazla olduğu 2 yaşında beslenme boy uzunluğunu önemli bir derecede etkilerken, 30 yaşındaki yetişkin bireyin boyunun uzunluğunu etkilemez (Bayhan, 2004).

Gelişim, gelişigüzel değişimlerden meydana gelmez. Gelişim yön ve hız açısından yordanabilir yani fiziksel ve motor gelişim belirli bir sıraya göre ortaya çıkar. Gelişim baştan ayağa, içten dışa ve genelden özele doğrudur (Kaya, 2021).

Gelişimde bireysel farklılıklar bulunmaktadır. Kalıtsal ve çevresel uyaranların etkisi ile gelişim ortaya çıkmaktadır. Kalıtsal ve çevresel özelliklerin farklılığı gelişiminde bireyler arasında farklılığın sebebidir (Peker, 2000).

Gelişim açısından fiziksel, bilişsel ve psikososyal alanlar birbirleriyle ilişkilidir. Gelişim alanları birbirlerinden farklı olarak ilerlemez. Birbirleriyle karşılıklı ilişki içerisinde olup, birinde meydana gelecek olumsuzluk diğerine de etki etmektedir. Gelişim parça parça olarak değil bir bütün içinde meydana gelmektedir (Özyurt, 2021).

## **2.2.1. Gelişim Psikolojisiyle İlgili Temel Kavramlar**

### **2.2.1.1. Gelişim**

Bireyin fiziksel, duygusal, zihinsel ve sosyal olarak düzenli bir biçimde büyümesi, gelişmesi değişmesi ve istenilen görevleri yapabilecek duruma gelmesi gelişim olarak tanımlanmaktadır. Gelişim yalnızca fiziksel olarak değil, diğer gelişim alanlarını da içerisinde barındırmaktadır. Her alan gelişim görevini yerine getirirken, olgunlaşıp hazır duruma gelirken de bir gelişim süreci içerisinde (Ünver, 2007).

Gelişim bireydeki değişim nicelliği kadar nitelliğini de kapsar. Nicel değişim boy ve kilo gibi sayısal bakımından meydana gelen, nitel değişim ise bilişsel veya ahlaki değerlendirmeler esnasında ortaya çıkan değişiklikleri kapsamaktadır. Nicel veya nitel bu değişimler genellikle birikerek ilerleyen bir yapıya sahiptir (Özyurt, 2021).

### **2.2.1.2. Büyüme**

Anne karnına düşme ile başlayıp, ölüme kadar devam eden bedensel olarak meydana gelen nicel değişiklikleri kapsar. Gelişme büyümeyi kapsar. Bu şekilde gelişim büyüme, olgunlaşma ve öğrenmeyi içerisinde barındıran bir süreçtir (Aydın, 2005).

Büyüme vücutta iç ve dış organlarda meydana gelir. Büyümeyle birlikte organlar gelişir ve çeşitli işlevleri yerine getirecek hale gelir. Beynin büyüüp belli bir olgun düzeyine ulaşması, çocuğunu bilişsel olarak gelişmesini sağlamaktadır. Gelişim düzeyine göre de bazı beceriler kazanılır (Özyurt, 2021).

### **2.2.1.3. Olgunlaşma**

Bireyde kalıtsal olarak doğuştan gelen ve zamanı geldiğinde kendiliğinden ortaya çıkan biyolojik değişiklikler olgunlaşma olarak tanımlanır. Bireyin

genetiğinde bulunan gizil gücü yavaş bir şekilde ortaya çıkartması, biyolojik bir biçimde iş yapabilecek düzeye gelmesidir (Başal, 2004).

Olgunlaşma gelişim içerisinde tüm organik büyüme alanlarını kapsamaktadır. Belirlenmiş, değişimin imkansız, biyolojik kalıtımın birbirini takip ederek ortaya çıkmasıdır. Olgunlaşma süreci tamamlandığında öğrenme aşaması başlar. Olgunlaşma sonucu yeni davranış biçimlerinin denenmesi durumu ortaya çıkarken, öğrenme yeni davranış ihtimallerinin bütün şekillerinin ortaya çıkartmaya çalışır (Ataç, 1999).

Olgunlaşma, büyümeyle beraber oluşmaktadır. Olgunlaşma için öğrenmenin olması gerekmemektedir. Olgunlaşma, hazırolma açısından önkoşul niteliği taşımaktadır (Ünver, 2007).

#### **2.2.1.4. Öğrenme**

Bireyin çevresiyle ortaya koyduğu etkileşim sonucunda, göreceli olarak davranışta oluşan kalıcı davranış değişiklikleri öğrenmeyi tanımlamaktadır (Driscoll, 2000). Öğrenme çoğunlukla yaşantılar aracılığıyla meydana gelen değişikliklerdir. Mayer (2008); öğrenmeyi, yaşantının bir sonucu olarak bireyin bilgisinde oluşan kalıcı izli değişiklikler olarak tanımlar. Gelişim sebebiyle oluşan değişiklikler öğrenme değildirler (boy uzaması gibi). Bireylerde refleks ve açlık gibi doğuştan gelen özellikler öğrenme içerisinde yer almaz.

Öğrenme birçok şekilde meydana gelir. Bireyin sınıf içerisinde verilen bir bilgiyi kazanması veya kitap ve internette arama yapmasında olduğu gibi kasıt bir biçimde gerçekleşir. Öğrenme her aşamada yaşamın sonuna kadar devam etmektedir. Önemli olan bireyin nasıl öğreneceği değil, tam tersine bireyin yaşamında fayda sağlayacak bilgi, beceri ve kavramları öğrenmelerine nasıl yardımcı olunacağıdır. Bunun sebebi bireyin zaten hayatın içerisinde öğrenmeyle karşı karşıya olmasından kaynaklanmaktadır (Slavin, 2015).

### **2.2.1.5. Hazırbulunuşluk**

Bir şeyi öğrenebilmek amacıyla gerekli olan ön koşul davranışlarının kazılması hazırbulunuşluk anlamına gelmektedir (Ülgen, 1997).

Bireyin belli bir gelişim görevini olgunlaşma ve öğrenme aacılığıyla yapabilecek seviyeye gelmesidir. Hazırbulunuşluk kimi zaman büyüme ve olgunlaşma, kimi zaman daalt gelişim görevinin tamamlanmasıyla oluşur (Başaran, 2000).

Hazırbulunuşluk herhangi bir etkinliği yapmaya; bilişsel, duyuşsal ve psikomotor bakımdan hazır olma halidir. Bireyin hazırbulunuşluk seviyesine gelebilmesi, belli bir beceriyi kazanabilmesi için biyolojik olarak olgunlaşması, becerisinin gelişmesi için gerekli bilgi, becceri ve tutuma sahip olması gerekmektedir. Bu koşullar sağlanmadığı takdirde öğrenme olumsuz bir şekilde etkilenecektir (Aydın, 2002).

### **2.2.1.6. Kritik Dönem**

Gelişim süreci içerisinde farklı özellikler görülmesine rağmen belirli yaş gruplarındaki bireylerde ortak özellikler bulunmaktadır. Her birey belli bir yaşta, belli bir gelişim dönemine ulaşmaktadır. Bu dönemler de kritik dönem olarak adlandırılmaktadır. Kritik dönem içerisinde bulunan bireyler çevresel uyarılara daha duyarlı ve öğrenme veya değişmeye daha eğilimli olmaktadır (Senemoğlu, 2010).

Birey belli davranışları belli dönemlerde öğrenmeye daha açık, daha yatkın ve daha hazırdır. Bu durum kritik dönem sürecidir (Özyurt, 2021).

## **2.2.2. Gelişim Etkileyen Faktörler**

### **2.2.2.1. Kalıtım**

Anne ve babanın genleri aracılığıyla bireylere geçen özelliklerdir. Bireyde oluşan bu genlerden bazıları daha baskın bazıları daha geridedir. Genlerdeki bu özellikler çocukta kalıtsal yapıyı yoğun bir biçimde etkiler. Genlerin birleşimi esnasında baskın genler gerideki genlere üstünlük kurarak sahip olunan özelliği dölüte çevirir. Örneğin mavi göz rengine sahip bir anne ile kahverengi gözlü bir babadan olan mavi gözlü bir çocukta annenin babaya göre daha baskın olduğu görülmektedir. Bunun yanında, fiziksel özelliklerin birçoğu ikiden fazla gen tarafından kodlanır. Siyah saç rengine sahip anne ile kumral saçlı babanın çocuğunun saçının rengi birçok genin birleşerek etkilemesi sebebiyle siyah ve kumral arasında bir renk olabilir (Gander ve Gardiner, 1993).

Kalıtım içerisinde önemli kısımlardan biri de, genotip ve fenotip ayrımıdır. Genotip, anne babadan çocuğa kalıtım yoluyla geçen genetik yapıdır. Fenotip ise, bireyin gözlenebilen özellikleri olarak tanımlanır. Bir genotipten farklı özelliklere sahip birçok fenotip meydana gelebilir. Çeşitli fenotiplerin meydana gelmesinde doğum öncesi, sırası ve sonrasında çevre etkilidir. Fenotip, genotip ile çevrenin etkileşimi sonucunda meydana gelir (Ünver, 2007).

### **2.2.2.2. Çevre**

İnsanın gelişimine döllenme itibarıyla başlayıp gelişim dönemlerinin tümünü etki eden uyarıcılardır. Bireyler kalıtımla ortaya çıkardıkları gizilgüçler içerisinde yaşadıkları çevredeki uyarıların etkisi sonucu gerileyebilir veya gelişebilir. Çevrenin gelişmeye olan etkisi üç aşamada incelenmektedir. Bunlar;

Doğum öncesi etmenler; çocuğun ana rahmine düşmesiyle dokuz ay burada yaşar. Çocuk burayı kendine uygun bulmazsa gebeliğin ilk günlerinde dahi yaşamını yitirebilir. Ayrıca anne karnında oksijen akışını sağlayan göbek kordonundaki olumsuzluklarda gelişimi etkiler. Anne baba arasındaki kan uyuşmazlığı, annenin

beslenme alışkanlıkları ve duygusal durumu da bebeğin gelişimine olumsuz veya olumlu bir biçimde etki etmektedir.

Doğum sırası etmenler; bebeğin başının çok fazla basınca maruz kalması, kordon dolanması sebebiyle oksijen alamaması beyin gelişimi ve fiziksel gelişimi olumsuz bir şekilde etkilemektedir (Başaran, 2005).

Doğum sonrası etmenler; çocuk yaşamının ilk anlarından itibaren çevredeki tüm uyarıcılardan olumlu veya olumsuz bir biçimde etkilenir. Bunlar beslenme, aile, akran, sosyo-ekonomik, kültürel düzey, mevsimler, anne babanın çocuğa karşı davranış biçimleri bireyin gelişimini etkileyen etmenler olarak görülmektedir (Ünver, 2007).

### **2.2.3. Gelişim Alanları**

#### **2.2.3.1. Fiziksel Gelişim**

İnsanın fiziki yapısı kişiliğini taşıyan ve benzeri olmayan bir sistemdir. Bu sistem yaşamın devamı için gerekli girdileri alarak, kendi gücüne dönüştürür, soyunun devamı için ürün üretir. Vücut sistemi, bütün fonksiyonlarını, birbirine bağlı ve bir bütün halindeki alt sistemler aracılığıyla sürdürür. İskelet, kas, sinir, ve salgı sistemleri insanın fiziksel gelişiminde önemli alt sistemlerdir. İnsan, biyoritim adı verilen iç saatine göre düzenli bir izlenceyle çalışır. Eğitim programlarının, bireylerin biyoritmine uygun biçimde düzenlenmesi eğitimin etkisini yükseltebilir (Başaran, 2005).

Fiziksel gelişimin yaşam içerisinde en hızlı olduğu dönem doğum öncesi gelişim aşamasıdır. Doğum öncesi gelişimin üç alt aşaması bulunmaktadır. Zigot (0-2 hafta), Embriyon (3-8 hafta), Fetüs (9-38 hafta). Çocukların 0-6 yaş arasında fiziksel açıdan hızlı gelişim gösterirler. Çocuk dört yaşına geldiğinde boyu doğumundan iki kat daha uzundur ve 6 yaşında doğduğundaki ağırlığının 7 katına ulaşır (Ünver, 2007).

### **2.2.3.2. Bilişsel Gelişim**

Bireyin bilişsel gelişimi ile ilgili Piaget, ilk olarak zekayı tanımlamıştır. Piaget'e göre zeka çevreye uyum yapabilme yeteneğidir. Zekanın uyum sağlama ve örgütlenme olmaz üzere iki işlevi bulunmaktadır. Bilişsel gelişim bir dengeleme sürecidir. Piaget bilişsel gelişimi etkileyen faktörleri olgunlaşma, yaşantı, kültür aktarımı ve dengelenme olmak üzere ele almıştır. Bilişsel gelişim dönemleri Piaget'e göre dört dönemde gerçekleşir. Sensori-motor dönem; duyuların ve motor becerilerin kazanıldığı dönem, işlemöncesi dönem; sembolik işlevin kazanıldığı dönem, somut işlemler dönemi; korunum kazanılması, soyut işlemler dönemi; faktöryel ve hipotetik düşünme özelliğinin kazanıldığı dönemdir (Bacanlı, 1999).

İnsanı birey haline getiren bilişsel gücüdür. İnsan bilişsel yeteneğiyle diğer canlılara üstünlük kurarak onları egemenliği altına alır ve doğa ile başa çıkma çabası gösterir. İnsan kültürel değer üretir, teknolojiyi geliştirir. Bu şekilde yaşamı kolaylaştırır ve anlamlı kılar. İnsan bilişsel sistemi, gelişim sisteminin alt sistemidir. Bu alt sistem çevreden girdi alarak bu girdileri algılar, kavramlaştırır, hafızasında saklar, düşünürken ve sorunları çözme aşamasında bu bilgileri hafızasından çıkararak kullanır. Bu girdilerle yeni fikirler, görüşler ve çözümler ortaya koyarak bilişsel sonuçlar çıkarır. Bu sonuçlardan geri bildirimler alarak bilişsel kapasitesini geliştirir (Başaran, 2005).

### **2.2.3.3. Duygusal Gelişim**

Bebeklik, çocukluk, ergenlik ve yetişkinlik döneminde bireyin duygu ve ifadeleri yaşa ve genel gelişimine göre değişir. Yaygın olarak ifade edilen duygusal tepkiler ve duyguların ifade edilmesi, çocuğun yaşamında itici bir güç olarak alışkanlık haline gelir. Duygusal gelişim, bireyin duygusal ve bilişsel gelişimi ile paralel biçimde gelişmektedir. Bireyin duyguları yaşla beraber değişikliğe uğrar. Olgunlaşma, çevre, dil ve iletişim becerileri, sosyalleşme, kişilik gibi faktörler duyguları etkiler.

Bebeklik döneminde anne bebek için güven kaynağıdır. İlk çocukluk döneminde günlük yaşam deneyimlerini elde eder, anlamlı ilişkilerin annenin ötesini genişlediği, çocuk okul döneminde öz kimliğini aramaya başlar. Ergenliğin ilk döneminde soyut düşünme gelişir ve duygular kontrol altına alınmaya başlanır. Ergenliğin son döneminde ilişkilerin yaşanmaya başladığı, bunalımların azaldığı bir döneme geçilmiştir (Güngör, 2007).

Duygusal gelişim, bireyin çevresiyle iletişimi sonrasında haz ve elem verici duyguları kazanmasıdır. Bireyin eğitimi açısından onun duygularını ve duygusal gelişimini tanımak büyük önem taşımaktadır. Eğitim içerisinde duygululuk ile ussallığın dengeli bir biçimde bir arada olması gerekmektedir. Bireye bir taraftan dengeli sevgi gösterilirken bir taraftan da ussal yöntemlerle eğitime devam etmesi sağlanmalıdır. Birey duygularının hepsini bebeklik ve ilk çocukluk döneminde edinir. Birey ilerleyen yaşlarda duygularını bazılarını derinleştirir, bazılarını bastırır, bazılarını yeniden farkına varır. Duygusal gelişimde bireysel farklılıklar bulunmaktadır. Duğgu, beğenme, istenmeyen ve aşırı duygularla başa çıkma eğitimi, bireylerin gelişimine destek olmaktadır. Gerçeklerden uzaklaşan bireyin yardıma ihtiyacı bulunmaktadır. Bu durumla başa çıkmanın en etkin yolu istenmeyen duygunun tespit edilip sorun olarak ele alınmalı ve sorun çözme yöntemi uygulanmalıdır (Başaran, 2005).

#### **2.2.3.4. Sosyal Gelişim**

Sosyalleşme “bireylerin çevrelerindeki kültür veya alt kültürlerin değerlerini, alışkanlıklarını ve görünümelerini belirledikleri süreç” olarak tanımlanmaktadır. Çocuğun sosyal-duygusal gelişimi duyuşsal, bilişsel ve fiziksel gelişime paralel olarak geliştiği öne sürülmektedir. Aile, çocuğun sosyalleşme aşamasında en önemli etkidir. Ailenin farklı kurumlar üzerinde de öncü bir etkiye sahip olması da önemini ortaya koymaktadır. Ailenin çocuk yetiştirme biçimi de sosyal gelişime etki etmektedir. Özellikle bilinçli otorite verim alınan en etkili yetiştirme biçimidir (Özyurt, 2021).



Sosyal gelişime etkisi olan diğer bir etmen ise arkadaş ilişkileridir. Arkadaşlar toplumsal kavram ve becerilerin öğrenilmesinde birbirlerine örnek olup yardım ederler. Arkadaşlarıyla oyun içerisinde bulunan çocuk, yardımlaşma, paylaşım, başkalarının hakkına saygı gösterme, kurallara uyma gibi sosyal gelişim ile ilgili yeteneklerin kazanılmasına yardımcı olur (Güngör, 2007).

### **2.2.3.5. Ahlak Gelişimi**

Piaget'e açısından ahlak gelişimi ile bilişsel gelişim arasında yoğun bir ilişki bulunmaktadır. Bilişsel gelişim süreçlerinde gelişen ve benmerkezcilikten çıkan çocukta, empatik bakış açısının gelişmesi sonucunda ahlaki yargılamalardan kurtulurak karşıdaki kişinin duyguları, düşünceleri ve içerisinde bulunduğu durum göz önünde bulundurulabilmektedir. Ahlaki yargı gelişimi Piaget tarafından iki dönemde ele alınır. Bunlardan ilki dışa bağlı dönem ikincisi özerk dönemdir. Piaget 10-12 yaş aralığında dışa bağlı dönemden soyut ve karmaşık ahlaki yargılamaların yapıldığı özerk döneme geçiş yapmaktadır. Kohlberg Piaget'in bilişsel gelişimi temel olarak aldığı ahlaki gelişim kuramına paralel olarak geniş kapsamlı bir ahlaki gelişim kuramı ortaya koymuştur. Kohlberg ahlak gelişimini gelenek öncesi, geleneksel ve gelenek ötesi olarak belirlediği 3 seviye ve her birinde ikişer toplam altı evreden oluşturmuştur. Gelenek öncesi düzey içerisinde otorite-ceza yönelimi ve saf çıkarıcı eğilim, geleneksel düzey içerisinde iyi çocuk olma eğilimi ve yasa-düzen eğilimi, gelenek sonrası düzey ise sosyal anlaşmalara uyma ve evrensel ahlak ilkelerine uyma eğilimi evrelerinden oluşmaktadır. Kohlberg yaşın artmasıyla ahlaki yargılamalarda bir sonraki evrelere ilerleme olduğunu savunmaktadır. Fakat yaş her zaman sosyal anlaşmalara uyma ve evrensel ahlak ilkelerine uyma evrelerine geçiş için kesinlik oluşturmamaktadır (Eroğul, 2014).

İnsan doğasına ve ahlaki özelliğine ilişkin temel felsefi duruşların karşılığı, geliştirilen psikoloji kuramlarına da rehberlik etmiştir. Bu anlayışa göre çocukların doğal olarak "günahkar" bireyler olduğu kabulünün karşılığı, psikolojide etki yaratan ilk açıklamalardan Freud'un psikanalitik yaklaşımında görülmektedir. Freud insan doğasının kötü olduğunu ve ehlileştirilmesi gerektiğini kabul ederek, insan doğasına

ilişkin bu olumsuzluğu kabul ederek ortaya koymuştur. Bu anlayış açısından ahlaki gelişim anne ve baba yasaklarının içselleştirilmesi ve süpregonun gelişmesinin bir sonucudur (Onur, 1995).

### **2.2.3.6. Kişilik Gelişimi**

İnsanlar fiziksel durumu, bilişsel özellikleri, ahlaki değer yargıları bakımından benzemedikleri gibi davranışları açısından da benzerlik göstermezler. Kimi insan arkadaşlıklarını kolayca kurarken kimisi yalnızdır; kimileri depresyona girmeye yatkınken kimisi yaşamın tadını çıkarır; kimi içe kapanıkken kimisi de sosyalleşme içerisindedir. Bu gibi farklılıkların tümü genel anlamda kişilik özelliklerinden kaynaklanmaktadır (Terzi, 2015).

Kişilik zaman içerisinde statik olan ve duygusal, davranışsal ve bilişsel biçimlerin belirlenmesinde toplanmış, psikolojik nitelikteki özellikleri, bireyin kim olduğunu gösteren yapılardır (Mount, 2005).

Burger (2006) kişiliği, “bireyin kendisinden kaynaklanan tutarlı davranış kalıpları ve içsel süreçler” olarak tanımlamaktadır. Tutarlı davranış kalıbı, her zaman ve her durumda benzer davranışları gözlemlemek anlamına gelir. Örneğin iş ortamında neşeli bir arkadaşınızın farklı ortamlarda da aynı davranmasını beklersiniz.

### **2.2.4. Gelişim Dönemleri ve Görevleri**

Gelişimin içerdiği özelliklerin benzer olduğu zaman dilimleri bulunmaktadır. Bu zaman dilimleri gelişim dönemleri olarak adlandırılmaktadır. Bu dönemlerin başlangıç yaşı bireyden bireye göre, içerisinde yaşanan kültürel ve toplumsal yapıya göre değişiklik gösterebilmektedir. Gelişim biyolojik, bilişsel ve sosyo-duygusal süreçleri içermektedir. Kalıtsal özellikler, bireyin psikomotor becerileri gibi özellikleri bu boyutta incelemektedir. Bilişsel beceriler, kişide bulunan zihinsel etkinlikleri kapsar. Bu kapsamda, anlama, algılama, düşünme ve dil gelişimini içermektedir. Psikolojik aşamalar ise, bireyin çevresiyle etkileşimiyle meydana gelen

tepkilerdir. Gelişim hızı dönemlere göre farklılık göstermektedir. 0-2 yaş arası bebeklik dönemi gelişimin en hızlı olduğu dönemdir (Aydoğan, 2015).

Havighurst (1952) gelişim görevi kavramını, bireyin içerisinde bulunduğu yaşam döneminde ortaya koyması gerektiği davranışlar, başarılması gerekli olan görevler veya ulaşılması gereken özellikler şeklinde tanımlamaktadır. Gelişim görevi, “bireyin yaşamında belirli bir dönemde başarılması bireyin mutluluğuna ve sonraki görevleri başarmasına rehberlik eden, başarısızlığın bireyde mutsuzluğa, toplum tarafından kabul görmemeye ve sonraki görevlerde güçlük çekmeye sebep olan bir durumdur” (Manning, 2002).

Newman ve Newman (2017); gelişim görevini “her yaş için toplumun ön gördüğü normal ve sağlıklı hangi özellikler, davranışlar ve değişimler varsa onların ortaya çıkması, gelişmesi” şeklinde tanımlamıştır. Gelişim görevleri fiziksel, sosyal ve psikolojik olmak üzere üç grupta incelenmektedir. Bu grupların yanında, Eylem ve Özyurt (2007)’a göre; gelişim ödevlerin yerine getirilmesinde fiziksel olgunlaşma, sosyal beklentiler ve kişisel değer yargıları da etkili olmaktadır. Yaşamın ilk dönemlerinde fiziksel gelişim görevleri ön plandayken sonraki dönemlerde sosyal ve psikolojik gelişim ödevleri ön plana çıkmaktadır. Bu durum gelişimin belli bir sıra halinde gerçekleştiğini göstermektedir. Newman ve Newman (2017); bir dönem içerisinde başarılı bir öğrenmenin sonrasında gerçekleşecek olan öğrenmenin başarılı olmasına sebep olacağını belirtmektedir.

Havighurst (1972)’a göre, bireyler gelişim görevlerini başarılı bir biçimde tamamladığında, sağlıklı, mutlu ve huzurlu olurlar. Bu durum gelişim görevlerini başarılı bir şekilde tamamlamanın bireyin yaşamındaki önemini ortaya koymaktadır (Newman ve Newman, 2017).

Her birey kısmen herkes gibi, kısmen bazılarına benzer ve kısmen diğerlerinden farklı gelişir. Genel olarak, bireylerin benzersizliğine dikkat edilir, ancak insanlar bazı ortak yörüngeleri işgal eder. Her birimiz yaklaşık bir yaşında yürümeye başlar, çocukken üretici bir şekilde oynar ve gençken bağımsız hale

geliriz. İnsanlar yeteri kadar uzun yaşarlarsa, işitme problemi yaşar, aile üyelerinin ve arkadaşlarının ölümünü görür. Bu da bireyin gelişiminin genel gidişatıdır. Bebeğin ana rahmine düşmesiyle başlayan ve tüm yaşamı boyunca devam eden değişim ve hareket örüntüsüdür (Santrock, 2021).

Havighurst (1972); gelişim dönemleri ve bu dönemlerde gerçekleştirilmesi gereken ödevleri tabloştürmüştür. Her gelişim döneminin öne çıkan belli gelişim özellikleri bulunmaktadır. Fakat tüm bireylerde bu görevlerin uygulanması durumu anlaşılmalıdır. Çünkü bireylerin gelişim sürecinde gelişim sorunları başta olmak üzere çevrenin sağladığı olanakların niteliği bu görevlerin uygulanmasında önemli farklılıklar ortaya çıkarmaktadır (Newman ve Newman, 2017).

#### **2.2.4.1. Doğum Öncesi Gelişim**

Çocuğun gelişimi yumurtanın döllenenmesinden itibaren incelenir. Dölllenme sırasında anneden gelen 23 kromozom babadan gelen 23 kromozom ile birleşir ve bebeğin biyolojik yapısının temeli olan 46 kromozomu meydana getirir. Bireyin 46 kromozomu, onun biyolojik gelişim aşamalarını ve bu aşamaların hangi zamanlarda olacağını programlar. Biyolojik zaman döllenenmeden itibaren çalışmaya başlamaktadır (Cüceloğlu, 2021).

Döllenenmeden sonra ilk iki hafta içerisinde germinal dönem yer alır. Hücre bölünmesi ve zigot olarak adlandırılan dölleniş yumurtanın uterus duvarına tutunması bu dönemde gerçekleşir. Döllenenmeden sonra 2-8 hafta içerisinde doğum öncesi gelişim dönemi olan embriyolojik dönemdir. Bu dönemde hücrelerin farklılaşma hızı yoğunlaşarak, şekillenmeleri için destek sistemleri ve organlar oluşmaktadır (Santrock, 2021).

#### **2.2.4.2. Bebeklikte Gelişim (0-2 Yaş)**

Bireyin fiziksel, bilişsel ve duyuşsal biçimde gelişiminin en hızlı olduğu dönemdir. Gelişimde ilk aylar içerisinde bebeğin alışma süreci olmasından kaynaklanan yavaşlama görülür. Bir iki ay süren bu durum sonrasında yerini

gelişimin hızlanmasına bırakır. Bu dönem içerisinde yürüme, katı gıda ile beslenme, uyku düzeni, dönemin son aşamasında tuvalet alışkanlığı, bilişsel gelişimle birlikte ihtiyaçlarını basit cümlelerle ifade edebildiği dil gelişimi meydana gelmektedir (Çelikkaleli, 2014).

Bebeğin bu dönemi sağlıklı bir biçimde geçirebilmesi annenin bebeğinin beslenme, barınma ve koruma ihtiyaçları kadar ona sevgi ve şefkat ile yaklaşması da büyük önem taşımaktadır. Dönem içerisinde bebeğin dış dünyadan yeteri derecede uyarıları alabilmesi için, duyu organlarının kontrol edilmesi gerekmektedir. Ayrıca bebeğe güven duygusunun kazandırılmasının temelleri de bu dönemde oluşmaktadır (Kulaksızıoğlu, 2019).

#### **2.2.4.3. İlk Çocuklukta Gelişim (3-6 Yaş)**

Bebeklikle okula başlama yaşı arasında olan bu dönem çocuk gelişiminde tüm boyutlar açısından önem taşımaktadır. Bebeklik ve ilk çocukluk döneminde fiziksel, zihinsel, duygusal, sosyal, kişisel, ahlaki ve cinsel gelişimin temelleri atılmaktadır. Bu dönem çocuğun oyun çağıdır. Çocuk oyun aracılığıyla kendini ve çevresindeki bireyleri tanır. 3-4 yaş aralığı çocuğun merak duygusunun tatmini ve öğrenme açısından sıklıkla soru sorduğu yaşlardır (Yavuzer, 1982).

Bir çocuğun erken çocukluk döneminde nasıl geliştiğini anlayan anne-baba ve eğitimciler, bir çocuğun öğrenmeye olan doğal ilgisini bastırmak yerine teşvik eden programlar oluşturmada aktif rol alabilirler (Santrock, 2021).

Çocuğun dış dünyayı tanıma amaçlı sorduğu sorulara anne babalar çocuğun bilişsel gelişimine uygun cevaplar verebilmesi çocuğun yeni sorular sorabilme cesaretinin arttıracak bu şekilde bilişsel gelişimi daha üst seviyeye çıkacaktır. İlk çocukluk dönemi içerisinde dikkat edilecek konu cinsel kimliğin kazanılmasıdır. Çocuğun biyolojik cinselliğine uygun bireylerle vakit geçirmesi, kendi cinsiyetine uygun davranış içerisinde bulunan bireylerle özdeşim kurması önemli bir gelişim durumudur. Bu dönemin son aşamasına doğru konuşmanın anlaşılır duruma gelmesi, akranlarıyla oyun oynaması, grup ilişkisi kurabilme becerisinin gelişmesi, yer aldığı

toplumun deęer yargılarını edinerek belirli bir düzeyde ahlaki gelişimi sağlaması ilk çocukluk döneminin önemli görevleri arasındadır (Çelikkaleli, 2014).

#### **2.2.4.4. Son Çocuklukta Gelişim (7-11 Yaş)**

Son çocukluğun ilk dönemlerinde ilkokulun ilk sınıflarında bireylerde görülen sabit fikirlilik ve inatçılık, bu dönem içerisinde bulunan çocuklarda düşüncelerinin esnek olmamasına bağlıdır. Bu dönem içerisinde çocuğun başarması gereken belirli temel etkinlikler bulunmaktadır. Okul müfredatı içerisindeki temel bilgileri öğrenme, yaşlıları ile uygun ilişkiler kurarak sosyalleşme, çevresindeki yetişkinlerle uyumlu iletişim, yaşının gereklilięi doğrultusunda dilde temel kavramları öğrenme, çalışma ve başarı duygusunu elde edebilme bu dönemin gelişim görevleridir. Son çocukluk döneminde birey anne babanın etkisinin yanı sıra akranlarının da etkisine açıktır. Akranlar arasında görüşler önem kazanır ve düşünceleri deęerli bireyler olmaya başlar. Çocuk için öğretmen de önemli bir bireydir. Çocuk bu dönemde sosyal faaliyetler içerisinde yer alır, oyun kurallarına uyarak oyunlar oynar. Kurallarda bulunan soyut ilkeleri kavraması zaman içerisinde gerçekleşecektir. Dönemin son aşamalarına doğru ergenlik öncesi fiziksel ve duygusal deęişlikler ortaya çıkar. Ergenlik dönemine birlikte kişisel ve bilişsel olgunlaşma hızlanacaktır (Kulaksızoęlu, 2019).

#### **2.2.4.5. Ergenlikte Gelişim (12-18 Yaş)**

Ergenlik, cinsel ve psikososyal olgunlaşma ile başlayan ve bağımsızlık, kimlik duygusu ve sosyal üretkenlik ile sona eren bir fiziksel ve duygusal süreçler dönemidir. Bu dönem biyolojik, psikolojik ve sosyal gelişimsel deęişimlerle karakterizedir. Ergenlikte biyolojik gelişim, iskelet sisteminde hızlı büyüme ve cinsel gelişim, psikolojik gelişim, bilişsel gelişim ve kimlik gelişimi, sosyal olarak ise ergenlik genç yetişkin rolüne hazırlık dönemidir. Ergen sosyalleşmesi, bir kişinin kendi toplumunda hayatta kalabilmesi için talep ettięi asgari öğrenmeyi üreten bir süreçtir. Sosyolojik öğrenme süreci ise taklit ve rekabet yoluyla gerçekleşir (Derman, 2008).

#### **2.2.4.6. Genç Yetişkinlikte Gelişim (19-30)**

Ergenlik döneminin bitiminden 30'lu yaşlara kadar devam eden süredir. Bu dönem içerisinde iş sahibi olma, eş seçme, evlilik, çocuk sahibi olma, kendini ifade edebileceği sosyal grup bulma, kendine ve çevreye karşı sorumluluk duygusunu geliştirme gibi gelişim görevleri bulunmaktadır (Aydoğan, 2015).

Genç yetişkinlik döneminde iki tür olasılık bulunmaktadır. Bunlardan ilki birçok genç yetişkinin kendi gelecekleri hakkında olumlu düşünceye sahip olması, ikincisi ise bir önceki gelişim döneminde zorlanan genç yetişkinlerin içinde buldukları dönemde yaşantılarını olumlu yönde geliştirebilecekleri olanaklar bulmalarındır (Arnet, 2006).

#### **2.2.4.7. Orta Yetişkinlikte Gelişim (30-60 Yaş)**

Bu dönem bireyin hayatında uzun bir süreçtir. Birey iyibir vatandaş olma, ülke ve dünya gündemiyle ilgilenme, gelecek nesillere örnek olup onları yetiştirme, üretici bir birey olarak topluma katkı sağlama, ekonomik yaşam standartını kurarak bu standartı yaşamı boyunca koruma bu dönem içerisindeki gelişim görevleridir (Özyurt, 2021).

#### **2.2.4.8. İleri Yetişkinlikte (Yaşlılık) Gelişim (60 Yaş ve Üzeri)**

Birey, bu dönemde gerçekleşen fiziksel değişikliklere uyum sağlama çabalarına devam eder. Önceki dönemleri sağlıklı bir biçimde geçiren bireyler hayata bakış açıları olumlu bir şekilde yaşamlarındaki değişikliklerle etkin bir biçimde başa çıkabilmekte dahası topluma faydalı birey olmaya devam etmektedirler (Çelikkaleli, 2014). İleri yetişkinlik dönemi içerisinde bulunan bireyler akranları ile derin ilişkiler kurarak çevreyle ilişkilerini devam ettirerek sosyalleşir, fiziksel bakımdan yaşam koşullarını düzenleme açısından da hafif düzeyde spor etkinlikleri içerisinde bulunurlar (Aydoğan, 2015).

### **2.3. Ergenlik**

Latince de büyüme ve kıllanmak anlamına gelen biyolojik, psikolojik ve sosyal değişimin hız kazandığı ve aralarında yoğun etkileşimin bulunduğu yaşam evresi ergenlik dönemi olarak tanımlanır (Hamburg, 1989).

Ergenlik, fiziksel ve cinsel gelişimin hızlı bir şekilde gerçekleştiği, çocukların cinsel açıdan olgunlaştığı, üreme yeteneği kazandığı, duygu, toplum ve düşünce bakımından geliştiği, kişiliğinin yerleşmesi açısından sorgulandığı ve benlik bilincinin edinildiği bir dönemdir. Dönemin tamamlanması sonrasında birey yeni bir kimlik kazanır ve bireyde yeni bir benlik bilinci oluşur (Dönmezer, 2003).

Ergenlik, bireylerde gözlenen sürekli gelişim ve değişim olarak tanımlanmaktadır (Yavuzer, 2001). Biyopsikoloji açısından çocukluğun sonu ile gençlik arasındaki, toplum içerisinde sorumluluk alınan dönemdir (Erbil, 2006).

Ergenlik çocukluk ile yetişkinlik arasında kalan bir ara dönem olarak tanımlanır. İnsanda fiziksel, boyca büyümenin hormonal, cinsel, sosyal, duygusal, kişisel ve bilişsel değişim ve gelişimlerin olduğu, buluş dönemiyle başlayıp fiziksel büyümenin bitimiyle sonlanan özel bir evredir (Kulaksızoğlu, 2019).

Ergenlik, söz konusu dönemin başlangıcından çocukluk döneminin sonuna kadar bireyin fizyolojik olarak yetişkinliğe ulaşan gelişim süreci içerisinde geçen bir gelişim dönemidir. Bu dönem fizyolojik olarak kızlarda adet görme ve meme büyümesi ile ilişkilidir; Erkeklerde sakalların çıkması ve sesin kalınlaşması ile başlayan ve genellikle 13-22 yaşlarını kapsayan bir gelişim dönemidir (Santrock, 2021).

#### **2.3.1. Ergenlik Dönemi ve Özellikleri**

Ergenlik dönemi, içerisinde birey çocukluktan geçişte hızlı büyüme, kimlik belirsizliği, aileye bağımlı olarak yaşamın devamı, bireyin toplum içerisindeki yerinin belirlenmemiş olması gibi durumların bulunduğu bir dönemdir. Bu dönem



içerisinde birey bir taraftan aile ayrı bir yaşantı kurmaya çalışırken bir taraftan da onlara bağımlı bir biçimde yaşamına devam etmektedir (Öztürk,1985).

Ergen bireyde oluşan vücuttaki ani değişimler, bireyin bedenine uyum sağlama sorununu da meydana getirir. Bu değişimle birlikte birey bu değişiklikleri anlamlandıramadığı andan itibaren bulunduğu çevreye karşı hal ve tavırlarında ani çıkışlar, uyum sorunları gösterebilmektedir (Akgüneş, 2020).

Genetik, çevresel ve sosyal etmenler çocukluk döneminde olduğu gibi ergenlik döneminde de etkilidir. Çocukluk dönemi sürecinde anne babasıyla, akranlarıyla ve öğretmenleriyle uzun zaman geçiren ergen birey, bulunduğu dönem olan ergenlik içerisinde önemli biyolojik değişiklikler, yeni yaşantılar ve gelişim görevleriyle karşı karşıyadır. Çocuğun anne babasıyla olan ilişkisi yeni şekil alır, akranlarıyla ilişkileri daha da yakınlaşır, karşı cinsle ilk buluşmalar gerçekleşir. Ergen bireylerin düşünceleri daha soyut ve idealisttir. Biyolojik değişimler beden imgesine ilgiyi arttırmaktadır. Ergenlikten ve ergen bireylerden olumsuz sonuçlar beklemek, yetişkinlerin olumsuz ve yetersiz anımsamalarından kaynaklanmaktadır. Yetişkin bireyler çağın içerisindeki ergenlerin yaşantılarını kendi ergenlik anılarıyla karşılaştırmaktadır. Yetişkinler çağımızın ergenlerini bencil, saygıyı önemsemeyen, girişken ve macera sever olarak görmektedirler. Bunun yanında her çağda gençler ilgi alanı, tavır, görüntü, davranış dinlenen müzik, saç modeli ve kıyafet gibi özellikler bakımından yetişkinlerden farklılık gösterirler. Bu farklılıklara rağmen ergen bireylerin yeni kimlik arayışı içerisinde olmaları ve ılımlı farklı davranış biçimleri toplumun ve anne babanın ölçütlerine düşmanlık gibi algılanmamalıdır (Santrock, 2021).

Çoğunlukla halkın ergenlik dönemiyle ilgili görüşleri bireysel tecrübeler ve medya araçlarının etkisiyle oluşmaktadır. Bu iki kaynak da ergen bireylerin nasıl gelişim gösterdiklerine ilişkin doğru ve objektif bilgi vermezler (Feldman ve Elliot, 1990).

Ergen bireylerin birçoğu yetişkinliğe giden uzun süreci başarıyla tamamlar, ancak önemli bir kısmı da olgunluğa geçme aşamasını başarıyla tamalayamaz (Lerner, 2008). Kültürel, etnik, cinsiyet, sosyoekonomik, yaş ve hayat tarzı farklılıkları ergen bireyin gerçek hayat yörüngesini belirlemede etkin rol oynamaktadır (Swanson, 2010). Günümüzde ergenler medya dolayısıyla karmaşık hayat düzeylerini görmekte, aynı zamanda birçok ergen birey kötü alışkanlıklara giderek erken yaşlarda karşı koymaya çalışmaktadır. Birçok ergen, başarılı ve olgun bireyler olabilmek adına gerekli olan fırsatlara ve desteğe sahip değildir (Mcloyd, 2009).

### **2.3.2. Erken Ergenlik (12-14 Yaş)**

Erken ergenlik döneminde kız çocuklarının erkek çocuklara kıyasla daha hızlı büyüme ve cinsel olgunlaşma yaşadığı gözlemlenir. Bu hızlı büyüme süreci erkek çocukların genel ruh sağlığı üzerinde olumlu etkiler yaratırken, kız çocuklarında ise tam tersi bir durum söz konusudur. Erken gelişim gösteren kızlarda, akranlarına oranla daha düşük benlik saygısı, artan depresyon oranları, anksiyete bozuklukları ve yeme bozuklukları gibi psikolojik sorunlar daha sık görülmektedir (Mendle et al., 2007). Ergenlik sürecinde, bedenlerinin hızlı değişimine adapte olmaya çalışan gençler, beden imajları ile yoğun bir şekilde ilgilenirler. Üreme olgunluğunun başlangıcına işaret eden ikincil cinsiyet özelliklerinin gelişimi, bireylerin toplumsal cinsiyet kimliklerini yeniden tanımlamalarına yol açar. Bu dönemde beden görünümündeki değişiklikler, dürtülerin artması ve cinsel kimliğin daha belirgin hale gelmesi, gençlerin toplumsal cinsiyet rollerini benimsemelerini zorunlu kılar. Ergenlik döneminde, çevresel tutumların etkisiyle cinsiyete uygun davranışlar teşvik edilir ve bu tutumlar, bireylerin toplumsal cinsiyet rollerini içselleştirmelerine yardımcı olur (Steinberg, 2017).

Yakın arkadaşlıklar, ergenlik döneminde önemli bir rol oynar ve gençler genellikle aynı cinsiyetten arkadaşlarıyla grup aktivitelerine katılmayı tercih ederler. Bu arkadaş grupları, ergenlerin ilgi alanlarını ve giyim tarzlarını belirleyici bir etkiye sahiptir. Ayrıca, bu dönemde bilişsel gelişim de önemli ölçüde ilerleme gösterir. Jean

Piaget'nin bilişsel gelişim teorisine göre, 11 yaş ve sonrasında ergenler, soyut işlemler dönemine girerler. Bu dönemde, ergenler somut deneyimlerin ötesinde mantıksal çıkarımlar yapabilme ve günlük yaşamda idealist ve hipotetik düşünme kapasitesi kazanma sürecindedirler. Soyut düşüncenin gelişimi, ergenlerin felsefe, din, politika ve ölüm gibi karmaşık kavramlar üzerinde düşüncelerini ve tartışmalarını sağlar. Zaman kavramının farkına varmaya başlayan gençler, geleceğe yönelik kaygılar duymaya, zamanın hızla geçtiğini hissetmeye ve kendi ölümlülüklerini idrak etmeye başlarlar. Erken ergenlik döneminde, gençler bazen ailelerini, arkadaşlarını ve yaşam biçimlerini reddetme eğilimi göstererek bir yabancılaşma süreci yaşayabilirler (Derman, 2008).

### **2.3.3. Orta Ergenlik (15-18 Yaş)**

15-18 yaş aralığı, ergenlerin anne ve babalarından bağımsızlaşarak kendi bireysel kimliklerini oluşturma sürecini yoğun bir şekilde yaşadıkları bir dönemdir. Bu süreçte, gençler, ebeveynlerinden duygusal olarak uzaklaşma ve kendi bağımsızlıklarını kanıtlama çabası içindedirler. Ebeveynlerden bağımsızlaşma sürecinde, gençlerin duygusal yatırımlarını akran ilişkilerine, özellikle karşı cinsle olan ilişkilere kaydırmaları yaygındır. Risk algılarının düşük olması ve kendilerini her şeyi yapabilecek durumda görmeleri, bağımsızlık istekleriyle birleşerek ebeveynleriyle çatışmalarına neden olabilir (Steinberg, 2017). Duygusal özerklik, hem bireyselleşmenin hem de duygusal yakınlığın desteklendiği ortamlarda en sağlıklı şekilde gelişir. Ergenler, genellikle kendilerini akranlarının gözünden değerlendirirler ve dış görünüşleri, giyim tarzları veya davranışlarının akranları tarafından onaylanmaması, benlik saygılarında düşüşe neden olabilir (Brown, 2004).

### **2.3.4. Geç Ergenlik (18 ve Üstü)**

Geç ergenlik, genellikle 18 yaş civarında başlar ve kimlik duygusunun tam olarak oluşmasıyla sona erer. Bu dönemde, akademik ve sanatsal ilgi alanları ile sosyal ilişkiler, bireylerin kendilerini daha iyi tanımlamalarına ve bir topluluğa ait

hissetmelerine katkı sağlar. Erik Erikson'un psikososyal gelişim kuramına göre, her bir gelişim aşaması kendine özgü çatışmalar ve kazanımlar içerir; her aşama, bir önceki dönemin etkisi altında şekillenir ve sonraki aşamalar için bir temel oluşturur. Ergenlik döneminde tutarlı bir kimlik duygusu geliştirebilmek için, önceki gelişim evrelerinde kazanılması beklenen temel güven, özerklik, girişimcilik ve yapıcılık gibi özelliklerin yerleşmiş olması gerekir. Bu dönemde, çocuklukta yaşanan çatışmalar yeniden su yüzüne çıkar ve ergen, geçmişteki özdeşimlerini yeni değerler ve rollerle bütünleştirir (Kroger, 2017).

Ergenliğin başından itibaren yaşanan duygular, kazanılan beceriler ve kurulan özdeşimler, bu dönemde harmanlanarak sentezlenir ve sonuçta sağlam bir kimlik duygusu ortaya çıkar. Sağlıklı bir kimlik duygusu, ergenin "Ben kimim?" ve "Ne olacağım?" sorularına net ve tutarlı yanıtlar verebilmesini, kimliğini tanımlayıp kabul edebilmesini içerir. Bu kimlik duygusunun gelişimi, ergenin içsel aynılık ve süreklilik hissinin dışarıdan algılanan benzerlik ve süreklilikle uyumlu olmasına bağlıdır (Schwartz et al., 2013). Kimlik duygusunun cinsel, toplumsal ve mesleki bileşenleri vardır ve bu bileşenlerin tam olarak oluşmaması, kimlik karmaşasına yol açabilir. Kimlik duygusunu başarılı bir şekilde geliştirebilmiş gençler, yakın ilişkiler kurma ve sürdürme, iş ve eş seçme, toplum içinde yetişkin rollerini üstlenme gibi becerilere sahip olurlar. Ayrıca, bu gençler belli bir yere aidiyet hissetme, içgörü kazanma, başkalarına ve geleceğe ilgi duyma, sosyal kurumlar ve kültürel gelenekleri benimseme eğilimi gösterirler.

### **2.3.5. Ergenlik Döneminde Gelişim**

Erinlik; ergenlik döneminin en önemli habercisidir. Ergenlik döneminin sona ermesinden önce tamamlanır. Erken ergenlikte bulunan hormonlarda ve fiziksel gelişimde hızlı değişimin gözlemlendiği bir dönemdir. ergenliği belirleyen beslenme, sağlık ve kalıttır. Erinlik tek ve ani bir olay olarak tanımlanamaz. Kız veya erkek genç bireylerin erinlik döneminde oldukları boy ve kilodaki artış ve cinsel olgunlaşma belirtileri ile tahmin edilebilir (Santrock, 2021).

Beyin fiziksel gelişimin geri kalan kısmı ile birlikte ergenlik döneminde değişir, ancak ergen beyninin gelişimi bebeklik çağından itibaren başlamaktadır (Lerner, 2009). Ergenlik dönemi içerisinde sinapslar kuvvetlenir ve yaşar, az kullanılanlar yok olur veya başka yollar yapılırlar. Nörolojide bu bağlantıların kesildiği, azaltıldığı “pruned” kelimesiyle ifade edilmektedir. Bunun sonucunda, ergenlik döneminde bireylerin çocukluktan itibaren daha az, daha seçici, daha etkili sinirsel bağlantıları vardır. Ergen bireylerin yapmış oldukları faaliyetlere göre kullandıkları nöron bağlantıları kuvvetlenecek ve kullanmadıkları nöron bağlantıları yok olacaktır (Kuhn, 2009).

Ergenlik dönemi bireylerin sağlıkla ilgili davranışların kazanılmasında önemli bir dönemdir. Ergenlikte kötü alışkanlıklardan uzak durulması bütün yaşama olumlu katkıda bulunmak anlamına gelmektedir. Ergenlik içerisinde kazanılan spor yapma alışkanlığı birçok olumlu sonuç verir (Van der Heijden, 2010).

Ergenlik döneminde bireyler daha soyut ve idealist düşünürken bunun yanında daha mantıklı düşünürler. Bireyler çocukken problem çözümünü deneme yanılma yoluyla yaparken, ergenler genellikle bir bilim insanı gibi düşünmeye başlarlar, problemleri çözmek için planlar geliştirir ve çözümleri sistemli bir biçimde test ederler. Bu durum tümdengelimli akıl yürütmeye ihtiyaç duyar. Bu da hipotezler kurmayı ve bunlardan içermeler yapmayı ve hipotezleri test etme yollarını içerir. Bu şekilde, soyut işlemler dönemindeki birey problemleri çözme yolları konusunda hipotezler geliştirir ve problem çözümü için en faydalı yolu sistematik biçimde düşünür (Santrock, 2021).

Ergen ben merkeziliği, ergen bireyin kendi görüntüsü ve davranışları bakımından öz farkındalığının artmasıdır. Ergen ben merkeziliğinde iki unsur bulunmaktadır. Hayali seyirci ve kişisel hikaye. Hayali seyirci, ergenlerin kendisi gibi başka insanlarınla onunla ilgilendiğine inanması ve dikkat çekici davranışlarla ilgi çekmeye çalışmasıdır. Kişisel hikaye ise ergen ben merkeziliğinin, kendini biricik ve yenilmez hissetme duygusudur. Ergen bireylerin kişisel benzersizlik duygusu onları kimsenin anlamayacağı duygusuna kaptırır. Kendi eşsizlik hislerini

sürdürme isteklerinden dolayı hayaller içinde bir hikaye yaratabilirler. Kişisel hikaye çoğunlukla ergenlerin günlüklerinde görülür (Elkind, 1976).

Benlik saygısı, gerçeklikle çelişen algıları yansıtır. Bir ergenin benlik saygısı, onun zeki veya çekici olup olmadığına ilişkin bir algıyı gösterebilir; ancak bu algı gerçeği yansıtmayabilir. Yüksek düzeyde bir benlik saygısı, başarılarına bağlı o bireyin bir kişi olarak doğru ve haklı algılarını ifade edebilir; ama aynı zamanda kendini beğenmişlik, kibir ve başkalarına karşı haksız bir üstünlük duygusu da olabilir. Aynı şekilde, düşük benlik saygısı, kişinin eksikliklerini veya çarpık patolojik güvensizliğini ve aşağılık duygularını ifade edebilir (Krueger, 2008).

Ergenlik döneminde akranlara uyum sağlama baskısı oldukça güçlüdür. Topluluklar ergen bireylerin hayatı çocukların hayatında olduğundan daha önemlidir. Sosyal ihtiyaçların giderilmesinde arkadaşların ergenlik döneminde giderek daha fazla önem kazandığı belirtilmiştir. Ergenliğin ilişki döneminde yakın ilişki ihtiyacının yoğunlaştığı, genç bireylerin yakın arkadaşlık arayışı içerisinde oldukları ileri sürülmüştür. Ergenler bu şekilde yakın arkadaşlıklar kuramazlarsa yalnızlık yaşayacaklar ve kendilerini değersiz hissedeceklerdir (Sullivan,1953).

Ergen, yetişkin düşüncesine özgü bilişsel yetenekler kazandığından, ergenlik dönemi zihinsel gelişim bakımından büyük önem taşımaktadır. Zihinsel gelişim adı verilen olgunun, bir gencin dünyayı nasıl gördüğü üzerinde kalıcı bir etkisi vardır; ailesi, akranları, arkadaşları ve öğretmenleri üzerinde değil (Gander ve Gardiner, 1993).

Sosyal gelişim, kişinin içinde bulunduğu toplum yapısına uygun davranışta bulunmayı öğrenmesidir. Doğumla birlikte oluşan bu süreç, ilk olarak anne-baba iletişimi ile başlar ve yaşam boyu devam eder (Kulaksızoğlu, 1998).

Sosyolojik cinsiyet rollerinin belirlendiği bu etkili süreçte toplum ve kültürel normlar aktif rol oynamaktadır. Birey sürekli olarak fiziksel ve ruhsal anlamda yeni bir deneyimle karşı karşıyadır (Çiftçi, 2003).

Bu aşamanın ilk sürecinde, ergen birey, grup kurallarına uyum sağlamaya çalışır. Haklı olmayı, başkalarıyla muhatap olmayı, sadık, güvenilir ve iyi insan olmayı hedefler. Grubun beklentilerine ve prensiplerine uygun hareket etmeyi öğrenir. Diğer insanlar, davranıştan kaçınmanın yollarını sevmez ve onaylamaz. Ergene göre değerlendirme sonuca göre değil, davranışa göre yapılmalıdır (Steward ve ark., 1989).

### **2.3.6. Ergen Psikososyal Gelişimi**

Ergenlik, çocukluktan yetişkinliğe geçiş dönemi olduğu için kişinin psikososyal sağlığı açısından oldukça önemlidir. Bu dönemde kişi hem kendi içinde hem de çevresiyle çatışmalar yaşayabilir ya da sanılanın aksine sakin bir süreç yaşayabilir (Yörükoğlu, 2000).

Genç bireyin kendini bir uğraş içerisine adanmasındaki istikrar, büyük oranda ergenlik dönemindeki kimlik mücadelesi sonucuna bağlıdır. Epigenetik bakımdan incelendiğinde, hiçbir insan kim olduğunu iş ya da özel hayatında kendini sınamadan bilemez. Diğer taraftan, kimliğin temeli iki ana olgu içerisinden oluşmalıdır. Bireyin çocukluk özdeşimlerine seçici bir biçimde bağlanması ve bunları reddetmesi bu olgulardan ilkidir. Diğer olgu ise yaşanan zamandaki sosyal aşamaların genç bireyleri nasıl tanımladığıdır. Bu durum “onları oldukları gibi olmak zorunda olan kişiler olarak görmek” ve “onlara oldukları halleriyle güvenmek” anlamına gelir (Erikson, 2019).

Ergen bireylerin psikososyal gelişimleri erken, orta ve geç ergenlik olmak üzere üç aşamada incelendiğinde; erken ergenlik döneminde 12-14 yaşları arasında fiziksel ve davranışsal değişiklikler hızla gelişir. Hızlı büyüme ve cinsel gelişim kızlarda erkeklere göre daha erken gerçekleşir. Erken yetişkinliğin erkeklerin ruh sağlığı üzerindeki genel olumlu etkisine rağmen, erken gelişmiş kızların akranlarına göre daha düşük benlik saygısı, daha yüksek düzeyde depresyon, kaygı bozuklukları ve yeme bozuklukları vardır. Erken ergenlik döneminde, gençler en çok bedenleriyle meşgul olurlar ve hızlı fiziksel gelişime uyum sağlamaya ve bununla baş etmeye

çalışırlar. Orta ergenlik; 15-18 yaş arası dönemdir. Bu dönemde anne babadan ayrılma, farklı bir birey olma ve anne babaya bu durumu kabul ettirme çabaları yoğunudur. Ebeveynlerinden ayrılma ve bireyselleşme sürecinde ergenlerin duygusal olarak ebeveynlerinden uzaklaşma çabaları, duygusal yatırımlarını özellikle karşı cinsle akran ilişkilerine yapmaları, riskleri hafife almaları, kendilerini her şeyi yapabilir olarak algılamaları ve özerklik istemeleri çatışmaya neden olmaktadır. Duygusal özerklik, hem bireyselleşmeyi hem de duygusal yakınlığı destekleyen koşullarda en iyi şekilde gelişir. geç ergenlik; 18 yaş civarında başlar ve kimlik duygusunun bütünleşmesi ile sona erer. Bu, akademik ve sanatsal arayışların ve sosyal bağlantıların genç bir kişinin kendisini daha iyi tanımlamasına ve topluma ait olduğunu hissetmesine yardımcı olduğu bir zamandır. Erik Erikson, ergenlik döneminde kişilik gelişimi sürecini psikososyal teori açısından tartıştı. Bu teoriye göre, her gelişim döneminin kendi çatışmaları ve başarıları vardır. Her dönem, önceki gelişme dönemlerinin etkisi altında oluşur ve bir sonraki gelişme döneminin bir aşamasını temsil eder. Önceki gelişim aşamalarından beklenen temel güven, özerklik, girişimcilik, çalışma ve yapıcılık kazanımları olmadan ergenlikte tutarlı bir kimlik duygusu geliştirmek zordur. Bu dönemde kimlik duygusu kazanma sürecinde çocuklukta yaşanan çatışmalar yeniden yaşanır ve kazanılan özdeşleşmeler ergenin yeni değer ve rollerine uygun nitelikler kazanarak benimsenir (Deraman, 2008).

Birey ergenlik döneminde toplumsal değerlerle bütünleşme ve toplum tarafından kabul görme çabası içerisindeyken bunların yanı sıra benliği doğrultusunda farklı bir birey olarak kendini topluma kabullendirmek istemektedir. Bu durum kimlik oluşum aşamasının bir bölümüdür (Avcı, 2006). Ergenlik öncesindeki dönemlerde başlayan ve başarılı sonuçlar alınan kimlik oluşum süreci yetişkin kimliğine geçişi kolaylaştırmaktadır (Balkaya ve Ceyhan, 2007).

Ergenlik döneminde oluşan bağıllık, dönem içerisinde güçlü bir özelliktir. Bu özellik infantil güven ve olgun inançla yakından ilişkilidir. Ergenlik sürecinde, bireyin yönlendirilme ihtiyacı anne babadan fikir alış veriş yaptığı hocalara ve liderlere doğru ilerler ve bağıllık, bu kişilerin ideolojik yol göstericiliğini büyük bir istekle benimsemeyi içerir. Bahsi geçen ideolojiler, kabul gören bir yaşam tarzı



içerisinde örtük biçimde var olacağı gibi, asice bir tutum içerisinde açık bir şekilde de ortaya konabilir. Bağlılığa karşı ise rol kabul görmez. Role girmeyi reddeden birey kaçınmaya kendini gösterebilir. Birey yavaş ya da güçsüz bir portre çizerek sorumluluklarından kaçınır (Erikson, 2019).

Ergenlik dönemi içerisinde özerlikliğini kazanmış bir birey olmakla toplumun uyumlu bir üyesi olmayı birleştirmeye çaba gösteren ergen bireyler fiziksel, ruhsal ve sosyal alandaki değişikliklerle baş etmektedirler (Parman, 1998). Ergenlik içerisinde karşılaşılan bu dönem kalıcı bir durum değil, bir süreç olarak meydana gelmektedir. Bundan dolayı ergenlik döneminde bireyin yaşadığı gelişimsel yaşam sıkıntıları büyüme ve gelişme ile ilgili normal bir süreçtir. Gelişimde karşılaşılan yaşam sıkıntıları, bireyin yaşanacak olaylarla baş etmesinin olgunlaşma aşamasında yer almasıdır (Haran, 2004). Ergenlik döneminde meslek tercihi, kimlik gelişimi, toplumsal değerlerin yerleşmesi ve arkadaşlık kurmak gibi yaşam içerisinde bireyi sıkıntıya sokan ve tecrübe edinerek sonuçlandırması gereken konular bulunmaktadır (Çakır ve Palabıykoğlu, 1997). Duygusal alanda karmaşıklığa, düşünce veya davranışlarda anlaşılması zor değişimlere sebep olan yaşam sıkıntılarını en alt düzeye indirmek için uygulanacak çözüm önerisi; bireyin sahip olması gereken yetişkin rollerini, toplum kuralları dışına çıkmadan, vatandaşlık sorumluluğu içerisinde bireyin deneyim kazanmasına izin verilmelidir (Gander ve Gardiner, 1993).

Çatışan kimliklere karşı başarılı olan gençler, yenilenmiş ve kabul edilen bir benlik ile toplumda yer alırlar. Kimlik bunalımını çözemeyen ergen bireyler ise kimlik karmaşası yaşamaktadır. Bu karmaşa iki açıdan birbirini takip eder; bireyler arkadaşlarından ve ailelerinden kendilerini soyutlayarak geri çekilir veya akranlarının içerisinde yer alarak onların dünyasında kendi kimliklerini kaybederler (Santrock, 2021).

Ergen bireyin kimliği, çocuk yaşlardan itibaren yapılan farklı özdeşimlerle yavaşça gelişir. Ergenlik döneminin başından bireylerin kendi kimlikleri hakkında belirgin olmayan imgeleri bulunmaktadır. Ergenlik kimlik geliştirme sürecinde

önemli bir dönemdir, bu dönemde ergen birey “Ben kimim?”, “Hangi hareket doğru?”, “Nasıl davranmalıyım?” sorularına cevap aramaktadır. Ergenlerin değer yargıları ve ahlaki ölçütleri çevresinde bulunan anne-baba, arkadaş ve yetişkinlerin değer yargıları ve ahlaki ölçütlerinden etkilenir. Ergen birey, çevresindeki insanların görüşlerinden bir bileşim elde etmeye çalışır. Ergenin dünya görüşü ve değerleri çevresinde yer alan akranları ve diğer bireylerden açık bir şekilde farklılık gösteriyorsa ergen birey rol ve kimlik karmaşasıyla karşı karşıya kalmaktadır. Kimlik arayışı farklı şekillerde çözümlenebilir. Genç bireylerden bazıları, tecrübe ve arayış dönemi sonrasında kendilerine bir hedef belirler ve ona doğru ilerlerler. Bazıları ise kimlik karışıklığıyla hiç yaşamazlar. Ergen bireyler bu durumda anne babaların değer yargılarını aynen kabul ederler. Anne-babaların fikirlerine uygun biçimde yetişkin rolleri benimseyen ergenlerin kimlikleri daha ergen belirginleşmektedir. Ailenin ya da toplumun değer yargıları kabullenmek istemeyen ergen birey ise uzun bir kimlik karmaşası döneminden geçerek kendini bulmakta güçlük çeker (Atkinson, 1990).

James Marcia varoluş veya bunalım ya da bağlanmalarının derecesine göre bireyleri sınıflandırmaktadır. Bunalım, kimlik gelişiminin bir bölümüdür. Bu dönemde birey alternatifleri keşfeder. Bu süreç keşfetme dönemi olarak adlandırılır. Marcia bağlanmayı kimliğe yapılan kişisel yatırım olarak tanımlar. Kimliğin dört statüden oluştuğunu belirtir. Dönem içerisinde henüz bunalımla karşılaşmayan veya bir bağlanma yaşamayan bireylerin statüsü “dağınık kimlik” olarak adlandırılır. Bağlanmışlığı bulunan ancak bunalım ile karşılaşmamış olan bireylerin statüsü “ipotekli kimlik”tir. Bu kimlik statüsünde genellikle ergen bireyler farklı yaklaşım, uğraşı veya ideoloji konusunda yaklaşım ve kararlarını açıklamadan önce anne ve baba ergen çocuk adına karar verirler. “Moratoryum (kararsız) kimlik” bunalımın ortasında yer alan ancak bağlanmaları olmayan veya belli belirsiz tanımlanan bireylerin statüsü olarak tanımlanır. Belirli bir seviye içerisinde yer alan, bunalım geçiren bir karara ulaşıp kararlarına bağlanan bireyler “başarılı kimlik” statüsündedir (Marcia, 1994).

## **2.4. Beden Eğitimi ve Spor Öğrenimi**

İnsanlık tarihinin maddi ve manevi kültürünün bir parçası olarak, geçmiş yıllar içerisinde insanın çalışma, barınma, yeme-içme, dinlenme gibi etkinlikleriyle başlayıp, bireyin özgür düşüncesiyle uyguladığı serbest oyun etkinlikleriyle, planlı bir biçimde yaptığı tüm beden faaliyetleri beden eğitimi olarak ifade edilir (Orhun, 1998).

Birey fiziksel, bilişsel ve duygusal özellikleriyle bir bütündür. Eğitim faaliyetleri de bu özellikleri gerçekleştirecek biçimde düzenlenmelidir. Birey beden eğitimi ve spor etkinlikleri ile yeteneklerini tanımayı, eşit şartlarda yarışmayı, yenilgi sonrasında karşısındakini tebrik edebilmeyi, kazandığında alçakgönüllü davranmayı ve zaman yönetimini öğrenmektedir (Mirzeoğlu, 2014).

Beden eğitimi ve spor etkinlikleri çağdaş eğitim sistemi içerisinde çok yönlü bir şekilde bireyi hayata hazırlamayı amaç edinen bir araçtır. Okul öncesi eğitim aşamasından başlayarak, eğitimin her sürecinde beden eğitimi ve spor faaliyetlerinin en üst seviyede yer alması büyük önem taşımaktadır. Beden eğitimi kişiliğin eğitimidir. Genel eğitim içerisinde tamamlayıcı görevi görür. Spor etkinlikleri, bireyin gelişim özelliklerini dikkate alarak sosyal çevresinde sağlıklı, mutlu ve ahlaklı bir kişilik olmalarına katkı sağlamaktadır. Beden eğitimi ve spor etkinliklerinde bireye kazandırılması hedeflenen bilgi, beceri ve davranışların tümünün değerlendirilmesi gerekmektedir. Beden eğitimi ve spor faaliyetleri bireyin genetik, fizik gücü ve yeteneklerinin ruhsal, sosyal ve kişiliğinin eğitimidir. Beden eğitimi ve spor etkinlikleri bilişsel, duyuşsal, fiziksel, psikomotor ve toplum gelişime etkisi açısından beş farklı gelişim alanında incelenmektedir (Sunay, 2017).

### **2.4.1. Beden Eğitimi ve Sporun Bilişsel, Duyuşsal, Fiziksel, Psikomotor ve Toplumsal Gelişime Etkisi**

Beceriler öğrenerek kazanılır. Becerilerin birey tarafından kazanılması için mantık yürütme, düşünme ve algıma gibi zihinsel eylemlere ihtiyaç vardır (Erkal, 1996). Beden eğitimi ve spor etkinliklerini uygulamak için yaparak öğrenme ile

öğrenme için gereken düşünme, akıl yürütme, karşılaştırma gibi temel öğeleri gelişimi sağlar. Beden eğitimi ve sporla gerçekleştirilen fiziksel yetenekler bireyin zihni ile bedeni arasında koordinasyon kurmayı düşünebilmesini gerektirmektedir. Bireyler beden eğitimi ve spor faaliyetleriyle kendilerinin zayıf ve güçlü yönlerini tanıma fırsatı bulurlar (Tamer, 1987).

Beden eğitimi ve spor faaliyetleriyle birey farklı duygusal tepkiler gösterebilir. Beden eğitimi ve spor etkinliklerine katılan bireyler kolaylıkla duygularını ifade ederler. Bireyde zaman zaman saldırganlık, öfke, korku veya kaygı biçiminde duygularda rahatlama sağlanırken, bu duyguları kontrol altına almayı da öğrenir (Aracı, 1999).

Beden eğitimi ve spor faaliyetleri düzenli olarak yapıldığında, fiziksel dayanıklılığını geliştirerek buna bağlı olarak iç organların işlevini geliştirir. Bu şekilde organizmada değişen koşullara uyum sağlama ve yorgunluğa karşı direnç gücü artar (Mirzeoğlu, 2014). Günümüzde değişen beslenme alışkanlıkları ve bunun sonrasında karşılaşılan aşırı kilo ve obezite, insan sağlığına olumsuz bir biçimde etki etmektedir. Bu durumda özellikle gelişim çağındaki bireylerin beden eğitimi ve spor faaliyetlerine katılımları zorunlu hale getirilmeli, teşvik edilmelidir (Sunay, 2017).

Psikomotor gelişim, fiziksel yapıda ve sinir kas fonksiyonlarındaki motor becerilerde azalma veya yeni becerilerin kazanılması gibi fiziksel gelişimlerle ilgilenir ve yaşam boyu devam eden bir süreçtir (Özer, 1998).

Beden eğitimi ve spor etkinlikleri bireye sosyal ve kişisel kimlik hissi ve toplum duygusu vererek diğer insanlarla bir araya getirir. Bu etkinliklerin sınıf, ırk, cinsiyet, yaş gibi ayrımları gözetmeyen bir olgu olması, bireyin sosyal rollerini kolaylıkla yerine getirmesini sağlamaktadır. Beden eğitimi ve spor faaliyetleri bireyler ve toplumlar arasında iletişimin sağlıklı bir biçimde kurulmasını sağlamaktadır (Parks, 2007).

## 2.4.2. Ergen Bireyler Açısından Beden Eğitimi ve Spor Etkinliklerinin Önemi, Sosyalleşme ve Kişilik Gelişimi

Ergen bireyin içerisinde yer aldığı beden eğitimi ve spor faaliyetleri, bireyin ortamının oluşmasında büyük önem taşımaktadır. Bir hedefe yönelik etkinliklere katılan ergen birey benlik ve kimliğinin oluşumunda olumlu etkiler gözlemlenir. Spor aktivitelerinin beden sağlığına faydası olduğu gibi ruh sağlığına da faydalı olduğu belirtilmektedir (Alpaslan, 2012).

Beden eğitimi ve spor etkinlikleri ergen bireyler için etkili bir eğitim aracıdır. Bu etkinlikler bireyi topluma hazırlamakta, bireyin mevcut yapısı geliştirmekte, sosyal kaynaşma ve kültürel gelişimi sağlamakta, ergen bireyi anlam karmaşası içerisinde bulunduğu bu dönemde doğru kararlar verip zihinsel ve ruhsal gelişimine katkıda bulunur (Aracı, 1999).

Spor etkinlikleri ergen bireyleri kendi dünyalarının dışına çıkartarak akranları ve yetişkinlerle iletişimde bulunmalarını ve yeni ilişkiler kurmalarını sağlar. Birey bu durum sonucu yeni düşünceler ve farklı bakış açıları elde eder. Bunun yanında ergenlik döneminde fazlalaşan beden enerjisi spor etkinliklerine katılım ile kontrol altına alınır (Koçak, 2020).

Ergenlik, bireyin anlam karmaşası içerisinde olduğu bir dönemdir. Ergenler, amaçlarına, inançlarına ve kim olduklarına bu dönem içerisinde karar verir. Beden eğitimi ve spor faaliyetleri bireyin topluma yaklaştığı ortamdır. Ergenlik dönemi içerisinde yapılan spor etkinlikleri bireyin yalnızca meşgul olmasını, fiziksel olarak gelişimini sağlamak değil, doğal yollarla tüm gelişim özelliklerine katkıda bulunmaktır. Spor faaliyetleri sayesinde bireyler vücutlarına yüksek oranda oksijen alarak beyin hücrelerini zengin kaliteli kan ile beslemektedir. Bunun sonucunda bilişsel etkinliklere karşı dayanıklılık gelişmekte, şeffaf bir düşünce yapısı gelişerek başarı oranı artmaktadır (İlter, 2021).

Ergenlik dönemi bireyin gelişiminin en hızlı olduğu süreçtir. Cinsel özelliklerin net bir biçimde ortaya çıktığı bu dönemde kız ve erkek her iki cinsiyette

de çocukların istekleri ve fiziksel performans farkları belirginleşmektedir (Ercan, 2010).

Beden eğitimi ve spor faaliyetlerinin birleştiren ve sosyal yapısının kullanılması bireyin kendine ve çevresindekilerle olan ilişkilerinin gelişmesine, özbenlik yapılarının yerleşmeye başladığı ergenlik döneminin fiziksel ve sosyal anlamda sağlıklı bir biçimde sonuçlanmasına katkı sağlayarak ergenlik dönemi içerisinde bulunan bireylerin spor etkinliklerine katılımının sosyal bir zorunluluğu olduğunu ortaya koymaktadır (Ekinci ve ark., 2015)

Ergen bireylerin dinamik sosyal çevrelere katılımını sağlayan beden eğitimi ve spor etkinlikleri, bireyin sosyalleşmesinde büyük öneme sahiptir. Çağdaş toplumlarda spor etkinliklerinin kolektif bir faaliyet olduğu düşünülürse, sporun içerisinde yer alan bireylerin farklı insan gruplarıyla sosyal diyalog halinde olması durumu ortaya çıkacaktır. Spor etkinlikleri ergenlik döneminde kendi dar dünyası içerisinde sıkışıp kalan bireyi buradan çıkararak, farklı kişiliklerden, inançlardan, düşüncelerden insanlarla iletişim halinde olmasını, onlardan etkilenmesini ve onları etkilemesini sağlamaktadır. Bu bakımdan sporun yeni arkadaşların kurulmasına ve sosyal iletişime katkı sağladığı söylenebilir. Bireyin sosyalleşmenin erken yaşlarda görülmesi, beden eğitimi ve spor faaliyetlerine katılımın çocukluk ve gençlik çağlarında sağlanması spor ile sosyalleşmeyi aynı dönemler içinde ele almayı gerektirmektedir. Farklı türdeki oyunlar ve spor toplumu yansıtmaktadır. Bunun nedeni sosyalleşme açısından ihtiyaç duyulan süreçlerin oyun spor ortamlarında bulunmasıdır. Rol oynama, statü, tabakalaşma, liderlik, disipline uyum, rekabet ve işbirliği gibi sosyalleşme alanları, oyun ve spor aktivitelerini bireyler için verimli bir eğitim alanı haline getirmektedir (Akıncı, 2007).

Sosyalleşme aşamasının önemli sonuçlarından biri de rol öğrenmektir. Bireyler çocukluk ve ergenlik döneminde kendilerine uygun olan sosyal rolleri öğrenir, spor ve diğer faaliyetlerle sosyalleşirler. Bu faaliyetlere katılım gösterip sosyalleşen birey iyi vatandaş, iyi arkadaş, sorumluluk sahibi bir öğrenci, liderlik gibi kavramada başarı gösterir (Yetim, 2008).

Eğitimin en belirgin amacı akademik başarı için bireyleri öğrenmeye zorlamak değil, bireyin kendini tanımasına, insanlarla ilişki kurmasına teşvik etmek, güçlü bir karakter ve akliselim bir kişilik geliştirmesi için yol göstermek olmalıdır. Bu anlamda eğitimin temel amacı mutluluk olmalıdır, iyi bir eğitim bireysel ve kollektif mutluluğa katkıda bulunmalıdır (Noddings, 2006).

Beden eğitimi ve spor etkinlikleri fiziksel ve kişilik gelişimini birçok açıdan desteklemektedir. Beden eğitimi ve spor mücadele, beceri gelişimi ve sosyal değişimleri kapsayan etkileşimli bir çevre ortaya koyduğunu belirtmiştir. Bu da beden eğitimi ve sporun kişisel gelişime katkıda bulunan sosyal deneyim ortamı olduğunu açıklamaktadır (Laker, 2000).

## **2.5. Erikson Psikososyal Gelişimi**

Erik Erikson, kendi fikirlerine Freud'u temel almış ve çocukluk çağlarının ilk döneminden ilerleyen zamanlara uzanacak biçimde psikososyal gelişim üzerinde durarak, kuramı genişletmiştir. Psikoseksüel ve psikososyal gelişimi birlikte ele aldığı ve yaşamda her aşamada karşılaşılan, kendimiz ve sosyal çevremiz arasında denge kurmak fikri üzerine yoğunlaşmıştır. Bireyin gelişimini çözüm gerektiren belirli krizlerle bölünen ve yaşam boyu devam eden bir süreç şeklinde belirtmiştir. Erikson açısından kriz ile başa çıkma veya geri çekilme kapasitemiz olan yaşamın dönüm noktalarıyla eş anlama gelmektedir. İçerisinde bulunduğum dönüm noktalarında ya gelişimin döneminin görevini yerine getirerek gelişimsel çatışmaları sağlıklı bir biçimde çözüme kavuşturacağız ya da hayatımız boyunca gelişimimiz çözüme kavuşturulmamış çatışmalardan olumsuz yönde etkilenecektir (Corey, 2008).

Erikson psikososyal dönemler içerisinde gelişimimizi sürdürdüğümüzü öne sürmüştür. Erikson'a göre bireyin davranışının asıl güdüsü sosyal doğa içerisinde ve insanlarla beraber olma isteğini yansıtmaktadır. Erikson'a göre bireyin gelişimsel değişimi yaşam boyu devam etmektedir. Gelişim yaşam içerisinde sekiz dönemde ortaya çıkmaktadır. Her dönemde, döneme ait gelişimsel bir görev bireyi çözüme ulaştırması gereken bir krizle karşılaştırır. Erikson bu krizi bir sorun olarak

görmemektedir; ancak gerek bireyin potansiyelinin genişlemesi gerekse kırılganlığın artmasıyla ortaya çıkan bir dönüm noktasıdır. Birey bu krizlerin ne kadarını başarılı bir biçimde çözüme ulaştırırsa o kadar sağlıklı bir gelişim kaydedecektir. (Santrock, 2021).

Gelişimde sekiz evre ilk tasarlandığında, insanın gelişim duraklarının zamanlamasında geniş bir çeşitlilik olduğu gözlemlenmiştir. Buna tek bir istisna vardı o da bebeğin dünyaya gelişinin zamanlanmasıdır. Bundan dolayı, sosyal kriterlerden ve baskılardan bağımsız bir biçimde zaman aralığı tanımlaması yapmak mümkün görünmüyordu (Erikson, 2019).

### **2.5.1. Bebeklik (0-1 Yaş) “Temel Güvene Karşı Güvensizlik”**

Bebeklik dönemin amacı yaşamdaki temel güvenin gelişimini sağlamaktır. Bebeklik döneminde güven, dünyanın yaşanması ve iyi bir yer olduğu biçiminde yaşam içerisinde devam eden bir beklentiye yol açmaktadır. Anne veya bebeğe bakımda bulunan kişi çocuk için dünyadaki en önemli bireydir. Bebeğe bakım veren birey bebeğin beslenme ve sevgi ihtiyacını karşılamak durumundadır (Slavin, 2013).

Toplumsal güven duygusunun bebekteki ilk belirtileri, beslenme , uyku, sindirim gibi fonksiyonlarda düzen ve rahatlığın varolmasıyla ilgilidir. Anne-bebek ilişkisinin sürekli, tutarlı ve aynı olması bebeğin temel güven duygusunun özünü meydana getirmektedir. Bebeğin bu duygusu, bir taraftan çevrenin güvenilirliği yansıttığı gibi bir taraftan da kendi benliğinin süreklilik taşıyan, bakılmaya değer bir varlık olduğunu gösterir. Gerek çevre gerekse kendi varlığı güvenilir durumdadır. Bu durumda bireyin hem kendine hem çevresindeki bireylere hemde de dış dünyaya güven duyması sağlanabilir (Akbay, 2021).

### **2.5.2. İlk Çocukluk (1-3 Yaş) “Özerkliğe Karşı Utanç ve Kuşku”**

Bu dönem içerisinde yürümeye başlayan, tuvalet alışkanlığı kazanan, iletişime geçecek kadar konuşabilen çocuk başkasına bağımlı olmayı reddeder. Birey kendi yapmış olduğu eylemlerden mutluluk duyar ve becerilerini kontrol eder. Bu



bağımsız hareketler anne ve baba tarafından desteklendiğinde çocuk güven duygusu kazanır (Terzi, 2015).

Bebekler güven kazandığı andan itibaren kendi davranışlarının farkına varırlar. Bağımsızlık ve özerklik duyguları göstererek irade gösterirler. Bebekler ve yüremeye yeni başlayan çocuklar engellenir veya sert bir biçimde cezalandırılırsa, utanç ve kuşku duyguları geliştirirler (Santrock, 2021).

Anne babalar çocukların bazı eylemleri kendi kendilerine yapmalarına ve birşeyleri özgür bir biçimde keşfetmelerine izin verip onları destekleyerek ve çocuklarına rehberlik ederek özerklik duygusunun oluşumuna katkıda bulunurlar. Kısıtlama ve engelleme tavrında bulunan anne babalar ise çocuklarda güçsüzlük ve yetersizlik duygusunu oluşturarak kuşku ve utanç duymalarına sebep olmaktadır (Slavin, 2013). Özerklik yalnızca bireyin ayrımlaşmış bir varlık olduğu duygusu anlamına gelmemektedir. Bunun yanında karşı dürtü ve eylemler arasında bir seçim yapabilmesi, benlik saygısını yitirmeden, kuşku ve utanç duymadan kendini denetlemesi anlamını da içermektedir (Öztürk, 2004).

### **2.5.3. Okul Öncesi Dönem (3-6 Yaş) “Girişimciliğe Karşı Suçluluk”**

Okul öncesi dönem içerisinde bulunan çocuklar girişimciliğe karşı suçluluk duygusu krizi ile karşı karşıya gelirler. Bu dönemde çocuklar fiziksel ve bilişsel olarak devam ederken kendilerine yönelik daha çok başarı elde edebilirler. Etkinlik yapma konusunda girişimde bulunarak mutlu olurlar (Schultz, 2002).

Çocuklar ilk iki dönemin krizini olumlu bir biçimde anlatabildiyse, bu dönem içerisinde farklı bir birey olma duygusu ile başlarlar. Bu dönemi de pozitif bir şekilde çözümlerlerse eylemlerini planlama ve başlatma kabiliyetlerini geliştirebilirler. Başka bireylerle çalışmanın ve onlara yönelik davranışın ne olduğunu keşfetmeyi öğrenirler. Bu dönemde girişimciliğe karşı suçluluk duygusu krizinin olumlu çözülmesi sonrası okulöncesindeki çocuklar kendilerinin diğer bireylere karşı, diğer bireylerinde kendilerine yönelik sorumluluğu olduğu duygusu ile ayrılırlar (Henson ve Eller, 1999). Bu aşama bireysel girişim ve diğer bireylerle uyum içerisinde olma

arasında denge kurmayı başarmayı içeren “amaç psikososyal” değer kazanmalarını sağlayacaktır (Kail ve Cavanaugh, 2007).

#### **2.5.4. İlköğretim Dönemi (6-12 Yaş) “Çalışkanlığa Karşı Aşağılık Duygusu”**

Erikson’a (1968); göre bu dönemde çocuğun okula başlamasından dolayı sosyal çevresi genişlemekte ve çocuk bu çevreye uyum sağlamak için daha fazla çaba göstermektedir. Dönem içerisinde disiplin, katılım duygusu ve bireyin eylem yapma kabiliyeti girişimcilik döneminin sonuna göre önemli ölçüde artış göstermektedir. Dönem içerisindeki sürede çocuk planlı ve yapıcı bir şekilde yapıcı eylemde bulunmaya ve diğer bireyleri zora sokmak, sinirlendirmek istememektedir. Çocuk bu dönemde yeni dünyaya uyum sağlamak için bir şeyler ortaya koymalıdır. Anne-babalar, öğretmenler ve arkadaşlar bireyden beklenti içerisindedirler.

Bu dönemde çocuğun okula başlamasıyla birlikte sosyal dünyası genişlemektedir. Öğretmenleri ve arkadaşlarının birey üzerindeki etkisi artarken anne ve babasının etkisi azalmaktadır. Bireyin çevresindeki bu kişiler çocuğun başarılı olmasını beklerler. Çocukta bu yeni dünyaya uyum sağlamak için başarılı olmak durumundadır. Birey başarı kazandıkça çevresi tarafından takdir görür (Arı, 2005).

#### **2.5.5. Ergenlik (12-18 Yaş) “Kimlik Kazanmaya Karşı Rol Karmaşası”**

Bu dönem bireyler açısından diğer gelişim dönemlerine göre daha bilinçli bir süreci ortaya çıkarmaktadır. Ergen birey günlük yaşam içerisinde elde ettiği tecrübeleri önceki dönemlerde elde ettiği beceri ve rollerle nasıl ilişkilendirebileceğini düşünmektedir. Ergenlik dönemi çocukluk ve yetişkinlik dönemleri arasında yer alan, fiziksel büyüme ve olgunlaşmanın yaşandığı bir dönemi kapsar. İlkokulun sonlarına doğru bireylerde cinsiyete özgü bulgular meydana gelir ve fiziksel değişimin yanında ergen birey, çevresinde gözlemlediği yetişkin birey rollerindeki çelişkiler ile de uğraşmak durumunda kalır. Birey çevresindeki kusursuz örnekleri, önceki dönemlerde elde ettiği beceri ve rollerle nasıl ilişkilendireceğini düşünür. Fiziksel değişimler ve yetişkinliğe geçiş aşamasında belirsiz tutumlar

içerisinde olan bireyden önceki dönemlerde elde ettiği davranışları bulunduğu dönem içerisinde de değerlendirerek başarılı birlik kimlik oluşturması beklenen bir davranıştır (Erikson, 1994).

Bu dönemde birey “Ben kimim?” sorusuna cevap arar. Bu sorunun cevabını bulmak amacıyla anne-babadan akranlarına yönelim hızla artar. Ergen bireyin fizyolojisindeki değişim ile birlikte erken dönemlerde psikososyal kimliğin yeniden yapılanması gelecek dönemlerde karşılaşılaacak olunan eğitim, meslek ve kariyer aşamaları ile ilgili alınacak kararlara yönelik baskıların artmasına neden olacaktır. Ergenlik dönemi birey için bir değişim sürecidir. Birey ergenlik öncesinde cinsel, mesleki ve eğitim rollerini tecrübe ederek benliğini tanıma ve anlama çabası gösterir (Slavin, 2013).

Kimlik krizi her gencin karşılaştığı doğal bir problemdir. Kimlik kargaşası ise ergen bireyin bu problemi ağır bunalımlarla aşma çabası içerisine girdiği bir tutum olarak değerlendirilebilir. Anne-baba ve toplum içerisinde değişik kademelerde ters düşmeler, çatışmalar bu dönem içerisinde yaşanabilecek durumlardır. Ergen birey bu dönem içerisinde kendini tanıma ve anlama çabası içerisinde Belirsizlik hali içerisinde bulunan birey bunun sonucunda saldırganlıkla kendilerini ortaya koyarlar. Bireyin yaşadığı içsel çatışmalar bireyde anlaşılma isteğini ön plana çıkarmaktadır (Akbay, 2021).

Ergenlik döneminde kimlik gelişimini tamamlayamayan ve kimlik karmaşası yaşayan bireyler, içe kapanık davranış sergilerler, kimlik ihtiyaçlarını da reddederek toplumdan uzak bir şekilde yaşamı tercih ederler. Bazı genç bireyler ise sosyal çevrelerinin beklediğinin aksine davranışlarda bulunarak ters kimlik geliştirirler (Çelik, 2007).

Bireyin çocukluk çağlarındaki dünyası yakın çevresidir. Ergenlik döneminde ise bu dünya genişler ve kendi çevresinin yanında tüm sosyal çevresini kapsar. Bu durumla birlikte ergen bireyler kendilerini yalnızca aile, okul ve akranları olarak değil, içerisinde buldukları toplumun bir parçası olarakta görürler. Bu şekilde

kendilerini ilerleyen dönemlerde toplumun geleceğinden soyutlayamayacaklarının farkına varırlar. Çocuk geçmiş dönemlerde aile ve okul koşullarında birey olarak tanınmak ve var olmak için mücadele gösterdiği gibi ergenlik dönemi içerisinde de daha geniş bir toplumda aynı çabayı göstermek durumundadır. Bundan dolayı birey çocukluk dönemindeyken onu ergenlik döneminde yeniden değerlendirmek için atılan adımlar kabul edilebilir bir durum olarak düşünölmelidir (Dereboy, 1993).

Kimlik duygusunun meydana gelmesinde “temel güvene karşı güvensizlik”, “özerkliğe karşı utanç ve kuşku”, “girişimciliğe karşı suçluluk”, “çalışkanlığa karşı aşığılık duygusu” dönemleri içerisinde bireyin nasıl bir süreç geçirdiğı ve bu süreç zarfında kazanılan özellikler önem göstermektedir. Kazanılan bu özellikler ergenlik döneminde yeniden değerlendirilir ve bir güç olarak ortaya çıkar (Arslan, 2008).

Birey hayatı boyunca farklı rollere girer ve gerçekleşmesini arzu ettiğı rollerin denemelerini yapar. Bu denemeler özellikle ergenlik dönemindeki arayış ve keşif aşamasında ortaya çıkar. Giyim ve makyaj bu aşamada inandırıcı gelebilir. Ancak uzun vadede ayağımızı yere bastıran, ne olduğumuzu, nerede olduğumuzu, ve neyi savunduğumuzu belirli bir biçimde görebileceğimiz yüksekliğe çıkaran sadece kim olduğumuza yönelik algıya sahip olmaktır (Erikson, 2019).

#### **2.5.6. Genç Yetişkinlik (20-40 Yaş) “Yakınlığa Karşı Yalıtılmışlık”**

Ergenlik döneminde bir kimlik elde eden birey genç yetişkinlik döneminde çevresindeki kişilerle arkadaşlık ve yakınlık kurabilir. Bu dönem içerisinde birey ergenlik dönemindeki arkadaş çevresinden daha geniş ilişkiler kurmaya ve sosyalleşmeye başlamıştır. Genç bireyin hayatında kariyer ve evlilik önem kazanmaktadır. Bu dönemde karşılaştığı krizleri sağlıklı bir şekilde geçiren birey güvenilir bir biçimde sevgiyi gösterme ve kabul etme gücüne sahip olur. Tersine bir durumun görülmesi sonucunda ise genç birey başkalarıyla arkadaşlık ilişkisi kurmada güçlük çeker ve psikolojik bir yalnızlığa itilebilir. Bu yalnızlık sonrasında ise “toplumdan yalıtılmışlık ve terk edilmişlik” duyguları meydana gelir (Gürses, 2011).

Yakınlık kurma becerisini, bireyin kendi benliğini korumasıyla hem cinsi ya da karşı cinsiyle paylaşım yapabilme ve onu sevme yetisi şeklinde tanımlanmaktadır. Ergenlik döneminin son aşamasından orta yaşa kadar devam eden genç yetişkinlik döneminin çatışmasının bir tarafında yakınlık diğer tarafında yalıtılmışlık duygusu bulunmaktadır Erikson (1968). Genç yetişkinlik dönemi içerisinde birey kendi cinsleriyle veya karşı cinsle yakınlık kurmada başarısız olduğu takdirde kendini yalıtılabilmekte, sosyal çevresiyle yüzeysel ilişkiler kurabilmektedir (Miller, 2008).

### **2.5.7. Yetişkinlik (40-65 Yaş) “Üreticiliğe Karşı Verimsizlik”**

Erikson açısından üretkenlik, bireyin kendisinden sonraki kuşakların faydalı bir yaşam geliştirme ve sürdürmesine yardımcı olma, bu konuyla ilgilenmesidir. Birey kendinden sonraki kuşağa yardımcı olmak için hiçbirşey olmadığını hissederse bu verimsizliktir (Santrock, 2021).

Yetişkin birey gelecek kuşaklara ilgi gösterip, rehberlik ederek üretkenlik göstermiş olur. Anne babalar çocuklarını yetiştirerek üretken olurlar ve bu dönemdeki krizlerin genç bireylere birşeyler öğretmek üzere üretici faaliyetlerle üstesinden gelinebilir (Slavin, 2013). Gençlik ve yaşlılık arasında devam eden orta yaş olarak adlandırılan bu süreçte, kimliğin en önemli görevi olan üretme ve üretilen şeylere sevgiyle bağlanmasıdır. Üretilenin sadece çocuk olması gerekmez. Şüphesiz birçok insan için bilim ve sanat alanında yapılanlar da üreticilik içerisinde sayılır. Bu aşamada krize sebep olacak ise verimsizlik, durağanlık ve benliğin zayıflamasıdır (Öztürk, 2004).

### **2.5.8. İleri Yetişkinlik (65 Yaş ve Üstü) “Benlik Bütünlüğüne Karşı Umutsuzluk”**

Birey yaşamının bu son aşamasında hayat boyu yaptıklarıyla yüzleşir. Bu dönemde birey kendisiyle baş başa kalır. Geçmiş süreçleri başarıyla atlatan ve verimli olduğuna karar veren birey kendisiyle hesaplaşarak benlik bütünlüğüne ulaşırlar. Üretken bir kimlik elde edemediğini düşünen birey ise umutsuzluk duygusuna kapılabilir (Selçuk, 1996).

Bu döneme kadar gelen süreçte temel krizlerin başarılı bir biçimde çözülmesi sonrasında birey bilgeliğe ulaşacaktır. Birey bilgelik sonucu, soğukkanlı şekilde geri kalan zamanı değerlendirecektir. Birey temel krizleri çözemez ve bilgeliğe ulaşamaz ise hor görme davranışı ortaya çıkacaktır. Bu davranış bireyin kendisini ve insanları çaresiz ve zavallı olarak görme eğilimi olarak ortaya çıkmaktadır (Taşçı, 2021).

Toplum daha karmaşık hale geldikçe, bireyi anlamak her şeyden önemlidir. Toplumdaki en önemli zenginlik, toplumun değerleri, bireylerin bilişsel ve duygusal güçleridir. Bilge insan bu doğrultuda insanlara faydalı olmaya çalışır ve bireylerin psikososyal gelişimi açısından kendini gerçekleştirme aşamasına yaklaşmalarında yol gösteren olur (Medeni, 2022).

### **3. GEREÇ VE YÖNTEM**

#### **3.1. Araştırma Modeli**

Spor etkinliklerine katılan ergen bireylerin spor etkinliklerinden elde ettikleri gelişimin, psikososyal gelişim ile arasındaki ilişkinin önemini belirlemesi amaçlanan bu çalışmada çok sayıda elemandan oluşan bir evrende, evren hakkında genel bir yargıya varmak amacı ile evrenden alınan bir grup üzerinde yapıldığı için genel tarama modeli (Karasar, 2018) kullanılmıştır.

#### **3.2. Araştırmanın Evren ve Örneklemi**

Bu araştırmanın evrenini, Balıkesir ilinde Milli Eğitim Bakanlığına bağlı ortaokul ve liselerde öğrenim gören 12-18 yaş arası ergen bireyler oluşturmuştur. Örneklem büyüklüğü belirlenirken; Epiinfo programında %50 prevalans, %95 güven düzeyi, 1.5 örüntü etkisi ve %5 sapma dikkate alınarak 109.523 kişilik bir evrende 575 kişi hesaplanmıştır. Araştırmamızda 800 kişiye ulaşılmış, yapılan analizler sonucunda eksik ve fazla veriler çıkarıldıktan sonra 772 kişinin anketleri incelenmiştir.

#### **3.3. Araştırmanın Etik Yönü**

Araştırmanın yapılabilmesi için “Balıkesir Üniversitesi Sağlık Bilimleri Girişimsel Olmayan Araştırmalar Etik Kurulu” (Sayı: 2021/24, Tarih: 09/11/2021) tarafından onayı alınmıştır. Ayrıca katılımcıların yazılı onamları alınmıştır.

### **3.4. Veri Toplama Araçları**

Bu çalışmada veri toplama aracı olarak iki adet ölçek formu; katılımcıların demografik bilgilerini içeren bölüm ile Erikson'un Psikososyal Gelişim Dönemleri Ölçeği (Arslan, 2008) ve Spor Etkinliklerine Yönelim Ölçeği (Çevik, 2019) kullanılmıştır.

#### **3.4.1. Demografik Bilgi Formu**

Spor etkinliklerine katılan bireylerin demografik özelliklerini belirlemek amacı ile araştırmacı tarafından oluşturulan kişisel bilgi formu kullanılmıştır. Kişisel bilgileri içeren demografik bilgi formu katılımcıların; yaşlarını, cinsiyetlerini, sınıflarını, yaşadıkları yeri, anne ve baba eğitim durumlarını ve aile gelir durumlarını içeren sorulardan oluşmaktadır.

#### **3.4.2. Spor Etkinliklerine Yönelim Ölçeği**

Spor Etkinliklerine Yönelim Ölçeği. Pons vd. (2006) tarafından geliştirilmiş, Çevik, Şimşek, Mercanoğlu ve Bayram (2019) tarafından Türkçe'ye uyarlanmıştır. Ölçek 5'li likert tip olup 12 madde ve 3 faktörden oluşmaktadır. Faktör 1 "Sosyalleşme" (Cronbach Alpha 0.75), Faktör 2 "Duygu Arama" (Cronbach Alpha 0.87), Faktör 3 "Bilgi Arama" (Cronbach Alpha 0.75) olarak adlandırılmıştır. Ölçeğin genelinde ait Cronbach Alpha değeri 0.87 olarak hesaplanmıştır. Sosyalleşme faktörü 1.,2. ve 3. maddelerden, duygu arama faktörü 4.,5.,6.,7. ve 8. maddelerden ve bilgi arama faktörü de 9.,10.,11. ve 12. maddelerden oluşmaktadır (Çevik ve ark., 2019).

#### **3.4.3. Erikson Psikososyal Gelişim Ölçeği**

Erikson'un Psikososyal Gelişim Dönemleri Ölçeği, Rosenthal ve arkadaşları tarafından 1981 yılında geliştirilmiştir. Arslan (2008); tarafından Türkçe uyarlaması yapılan ölçek, kişilerin psikososyal gelişim düzeylerini ölçmek için kullanılabileceğini göstermektedir . Psikososyal Gelişim Dönemleri Ölçeği 60



maddeden ve 5 alt boyuttan oluşmaktadır. 5’li likert tipi bir ölçme aracı olan EPGÖ 1 “kesinlikle katılmıyorum” 6 “kesinlikle katılıyorum” şeklinde cevaplandırılmaktadır. Ölçeğin orijinalinde Erikson’un psikososyal gelişim dönemlerinin ilk 6’sını ölçen, her biri 12’şer maddeden oluşan 6. alt ölçekli bir ölçme aracıdır ve toplam 72 maddedir. Ölçek 5’li likert tipi bir ölçektir. Ölçeğin güvenirlik çalışması için 622 öğrenciye uygulama yapılmış ve iç tutarlık katsayısı hesaplanmıştır. Ölçeğin iç tutarlık katsayıları sırasıyla, Güven alt ölçeği için  $\alpha = .63$ , Özerklik alt ölçeği için  $\alpha = .62$ , Girişimcilik alt ölçeği için  $\alpha = .57$ , Çalışkanlık alt ölçeği için  $\alpha = .75$ , Kimlik alt ölçeği için  $\alpha = .71$  ve yakınlık alt ölçeği için  $\alpha = .63$  olarak bulunmuştur (Rosenthal ve ark., 1981). Ölçeğin Türkçe’ye uyarlama çalışması için Erikson’un psikososyal gelişim dönemlerinin ilk 5’ini ölçen alt ölçek maddeleri kullanılmış, yakınlık alt ölçeği ile ilgili maddeler kullanılmamıştır.

### **3.5. Verilerin Toplanması**

Araştırma boyunca verilerin elde edilmesinde kullanılan veri toplama aracı, Milli Eğitim Bakanlığına bağlı okullarda görev yapan rehber öğretmenler eşliğinde, veli gönüllü olur formu alınarak uygulanmıştır.

### **3.6. Verilerin Analizi**

Araştırmada kullanılacak ölçek formlarının analizinde SPSS 25.0 programı kullanılmıştır. Bireylerle yüz yüze yapılan anketler daha sonra eksik ve aşırı verilerden arındırılarak SPSS programına aktarılmış ve ham veriler üzerinde ilgili analizler yapılmıştır. Verilerin normal dağılım gösterip göstermediğini belirlemek için Kolmogrov-Smirnov değerlerine bakılmıştır. Bu değerlerin  $p < 0,05$  olması nedeniyle normal dağılım göstermediği belirlenen verilere yüzde ve frekans, Spearman Korelasyon Analizi, Mann Whitney-U ve Kruskal Wallis analizi uygulanmıştır.

## 4. BULGULAR

### 4.1. Araştırmaya Katılan Bireylerin Sosyo-Demografik Değişkenlere İlişkin Analiz Sonuçları

Yapılan araştırmada rekreasyon etkinliklerine katılan bireylerin demografik özellikleri **Tablo 4.1.**'de verilmiştir.

**Tablo: 4.1.** Araştırmaya katılan bireylerin sosyo-demografik değişkenlere ilişkin analiz sonuçları.

DEĞİŞKENLER	ALT KATEGORİLER	N	%	TOPLAM
Yaş	12	139	18.0	772
	13	120	15.5	
	14	141	18.3	
	15	90	11.7	
	16	115	14.9	
	17	118	15.3	
Cinsiyet	18	49	6.3	772
	Kadın	431	55.8	
Sınıf	Erkek	341	44.2	772
	6.Sınıf	104	13.5	
	7.Sınıf	115	14.9	
	8.Sınıf	110	14.2	
	9.Sınıf	116	15.0	
	10.Sınıf	104	13.5	
Yaşanılan Yer	11.Sınıf	116	15.0	772
	12.Sınıf	107	13.9	
	Köy	85	11.0	
Anne Eğitim Durumu	İlçe	198	25.6	772
	Büyükşehir	489	63.3	
	Okur-Yazar	27	3.5	
	İlköğretim	350	45.3	
	Lise	276	35.8	
Baba Eğitim Durumu	Lisans	104	13.5	772
	Lisansüstü	15	1.9	
	Okur-Yazar	23	3.0	
	İlköğretim	252	32.6	
	Lise	339	43.9	
Aile Gelir Durumu	Lisans	133	17.2	772
	Lisansüstü	25	3.2	
	17,002TL ve Altı	158	20.5	
	17,003TL-22,003TL	203	26.3	
	22,004TL-27,004TL	145	18.8	
27,005TL ve Üstü	266	34.5		

Çalışmaya katılan ergen bireylerin sosyo-demografik bilgileri incelendiğinde; 12 yaş 139 (% 18.0), 13 yaş 120 (%15.5), 14 yaş 141 (%18,3), 15 yaş 90 (%11.7), 16 yaş 115 (% 14.9), 17 yaş 118 (% 15.3), 18 yaş 49 (%6.3) birey, 431 (% 55.8) Kadın, 341 (%44.2) Erkek birey, 6. Sınıf 104 (% 13.5), 7. Sınıf 115 (%14.9), 8. Sınıf 110 (%14.2), 9. Sınıf 116 (%15.0), 10. Sınıf 104 (% 13.5), 11. Sınıf 116 (% 15.0), 12. Sınıf 107 (% 13.9) öğrenim gören birey, Köy 85 (%11.0), İlçe 198 (25.6), Büyükşehir 489 (% 63.3) yaşayan birey, Anne eğitim durumu Okur-Yazar 27 (% 3.5), İlköğretim 350 (% 45.3), Lise 276 (%35.8), Lisans 104 (% 13.5), Lisansüstü 15 (% 1.9), Baba eğitim durumu Okur-Yazar 23 (% 3.0), İlköğretim 252 (% 32,6), Lise 339 (%43.9), Lisans 133 (% 17.2), Lisansüstü 25 (% 3.2) mezunu olan birey, aile gelir durumu 17.002TL ve Altı 158 (% 20,05), 17.003TL-22.003TL 203 (%26.3), 22.004TL-27.004TL 145 (% 18.8), 27.005TL ve Üstü 266 (%34.5) olan toplam 772 birey bulunmaktadır (**Tablo 4.1**).

#### 4.2. Spor Etkinliklerine Yönelim Ölçeği Doğrulayıcı Faktör Analizi

DFA analizi sonucunda, Spor Etkinliklerine Yönelim Ölçeği'nin 15 madde ve 3 alt boyuttan oluştuğu belirlenmiştir ve ölçek, yeterli uyum indekslerini göstermiştir. Bununla birlikte, “Başar'a (2016) göre, regresyon katsayılarınının 0.40'ın üzerinde olması, maddelerin ait oldukları alt faktöre iyi derecede uyum sağladığını gösterir.

12 madde ve 3 alt boyuttan oluşan yeni modelin uyum indekslerine ait değerlerin yükseldiği görülmüş ve ki-kare ( $\chi^2$ )=194,343; serbestlik derecesi (df)=79; CMIN/DF=3,456; GFI=,911; CFI=,977; RMSEA=,081 ve SRMR=,041 olarak bulunmuştur (**Tablo 4.2**).

**Tablo: 4.2.** SEYÖ Ölçülen Modelin Uyum İndeksleri

Uyum İndeksi	Model Sonucu	Kabul Edilir Uyum Aralığı	Kaynak
Ki-kare ( $\chi^2$ )	194,343	-	-
Serbestlik Derecesi (df)	79	-	-
CMIN/DF ( $\chi^2/df$ )	3,456	$\chi^2/df \leq 3$	(Hair, Black, Babin Anderson & Tatham,2006)

Uyum İyiliği İndeksi (GFI)	,911	$\geq ,90$	(Schumacher Ve Lomax, 2016)
Karşılaştırmalı Uyum İndeksi (CFI)	,977	$\geq ,90$	(Tabachnick ve Fidell, 2013)
Yaklaşık Hataların Ortalama Karekökü (RMSEA)	0,81	$\leq ,08$	(Schumacher ve Lomax, 2016)
Standartlaştırılmış Hata Kareleri Ortalamasının Karekökü (SRMR)	0,41	$< ,05$	(Ulman, 1996; Akt; Adiloğulları ve Görgülü, 2015)

Spor Etkinliklerine Yönelim Ölçeği'nin path diyagramını gösteren **Şekil 1'e** göre, ölçekte yer alan maddelerin standardize edilmiş yol katsayıları, 0.73 ile 0.88 “arasında değişmektedir. Bu katsayılar, gözlenen değişkenlerin gizli (örtük) değişkenlere olan etkisini” göstermektedir. Yüksek katsayı değerleri, maddelerin ilgili faktörlere iyi bir uyum sağladığını ifade etmektedir (Başar, 2016). Ayrıca, bu katsayıların 0.10'dan küçük olması "küçük etki", 0.11 ile 0.49 arasında olması "orta etki" ve 0.50'nin üzerinde olması ise "büyük etki" olarak kabul edilir (Aksu, Eser & Güzeller, 2017).

**Şekil 4.1.** Spor Etkinliklerine Yönelim Ölçeği (SEYÖ) Path Diyagram

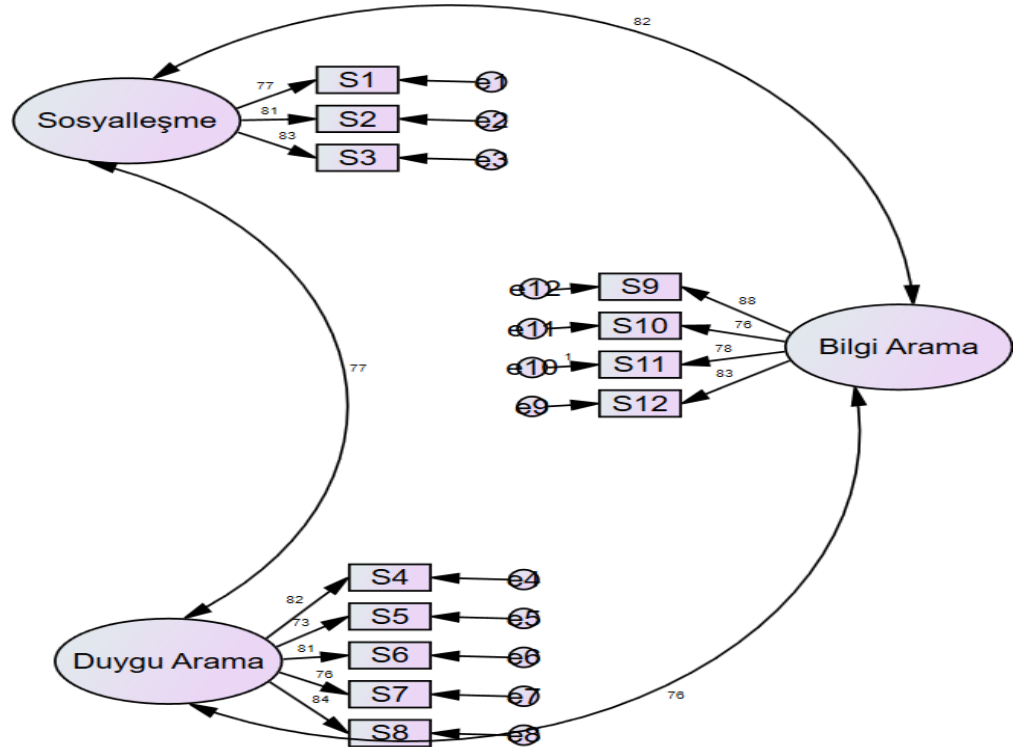

### 4.3. Erikson Psikososyal Gelişim Ölçeği Doğrulayıcı Faktör Analizi

DFA analizi sonucunda, Erikson Psikososyal Gelişim Ölçeği'nin 60 madde ve 5 alt boyuttan oluştuğu belirlenmiştir ve ölçek, yeterli uyum indekslerini göstermiştir. Bununla birlikte, “Başar'a (2016) göre, regresyon katsayılarının 0.40'ın üzerinde olması, maddelerin ait oldukları alt faktöre iyi derecede uyum sağladığını gösterir.

60 madde ve 5 alt boyuttan oluşan yeni modelin uyum indekslerine ait değerlerin yükseldiği görülmüş ve ki-kare ( $\chi^2$ )=191,256; serbestlik derecesi (df)=82; CMIN/DF=2,771; GFI=,971; CFI=,982; RMSEA=,076 ve SRMR=,046 olarak bulunmuştur (Tablo 4.3.).

**Tablo: 4.3.** EPGÖ Ölçülen Modelin Uyum İndeksleri

Uyum İndeksi	Model Sonucu	Kabul Edilir Uyum Aralığı	Kaynak
Ki-kare ( $\chi^2$ )	191,256	-	-
Serbestlik Derecesi (df)	82	-	-
CMIN/DF ( $\chi^2/df$ )	2,771	$\chi^2/df \leq 3$	(Hair, Black, Babin Anderson & Tatham,2006)
Uyum İyiliği İndeksi (GFI)	,971	$\geq ,90$	(Schumacher Ve Lomax, 2016)
Karşılaştırmalı Uyum İndeksi (CFI)	,982	$\geq ,90$	(Tabachnick ve Fidell, 2013)
Yaklaşık Hataların Ortalama Karekökü (RMSEA)	0,76	$\leq ,08$	(Schumacher ve Lomax, 2016)
Standartlaştırılmış Hata Kareleri Ortalamasının Karekökü (SRMR)	0,46	$< ,05$	(Ulman, 1996; Akt; Adiloğulları ve Görgülü, 2015)

Erikson Psikososyal Gelişim Ölçeği'nin path diyagramını gösteren Şekil 2'e göre, ölçekte yer alan maddelerin standardize edilmiş yol katsayıları, 0.74 ile 0.92 “arasında değişmektedir. Bu katsayılar, gözlenen değişkenlerin gizli (örtük) değişkenlere olan etkisini” göstermektedir. Yüksek katsayı değerleri, maddelerin ilgili faktörlere iyi bir uyum sağladığını ifade etmektedir (Başar, 2016). Ayrıca, bu katsayıların 0.10'dan küçük olması "küçük etki", 0.11 ile 0.49 arasında olması "orta etki" ve 0.50'nin üzerinde olması ise "büyük etki" olarak kabul edilir (Aksu, Eser ve Güzeller, 2017).

Şekil 4.2. Erikson Psikososyal Gelişim Ölçeği (EPGÖ) Path Diyagramı

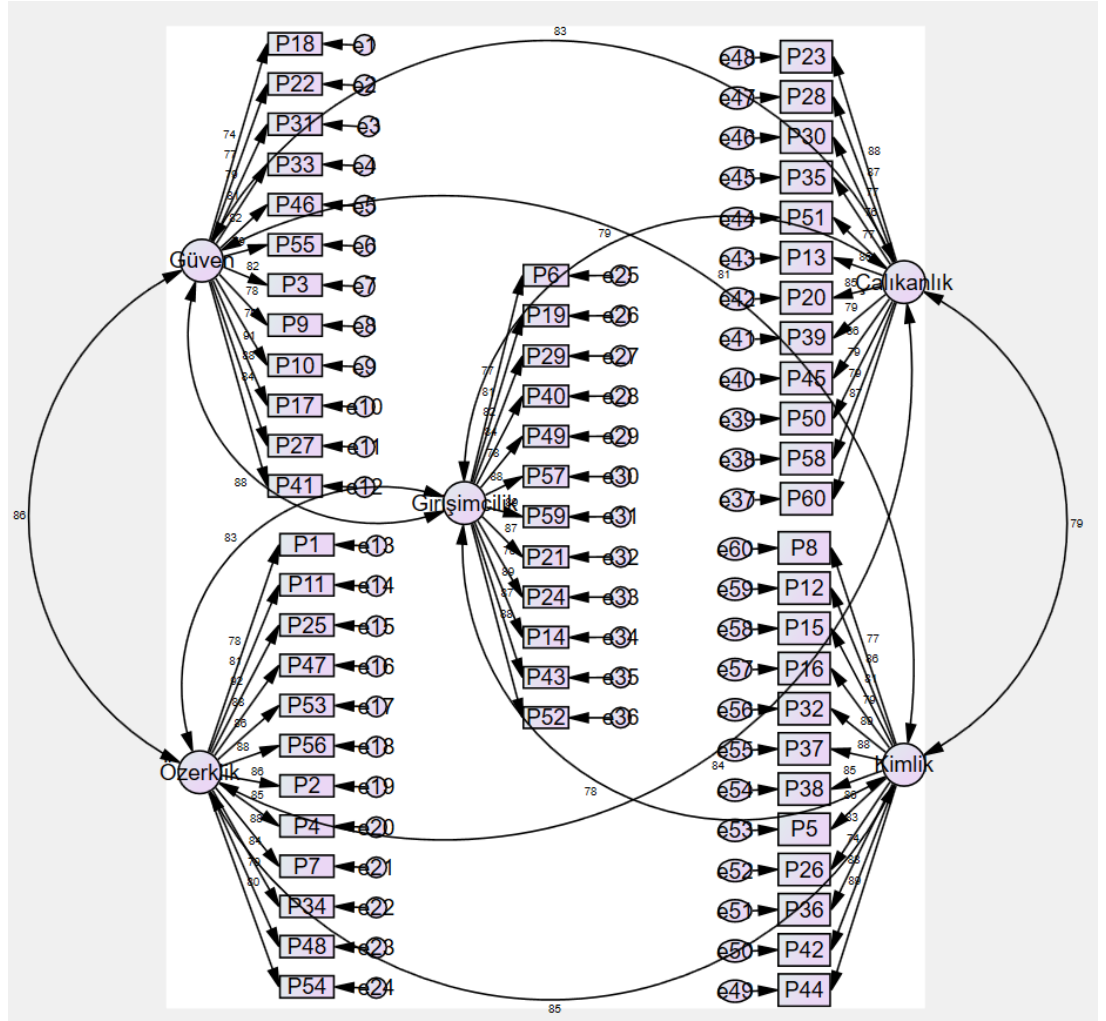

#### 4.4. Güvenirlilik Analizi

Araştırmamızın bu kısmında, elde edilen verilerin istatistiksel analizleri sonucunda çıkan bulguları içermektedir. Araştırmamızda kullanılan ölçek toplam puanlarının ve alt boyutlarının iç tutarlılık katsayıları, ayrıca ölçek toplam puanlarına ve ölçek alt boyutlarına ilişkin tanımlayıcı değerler **Tablo 4.4.**'de verilmiştir.

**Tablo: 4.4.** Ölçekler ve alt boyutları geçerlilik ve güvenilirlik analizi sonuçları.

ÖLÇEK – ALT BOYUT	CRONBACH'S ALPHA	MADDE SAYISI
Sosyalleşme	0.72	3
Duygu Arama	0.91	5
Bilgi Arama	0.75	4
Güven	0.70	12
Özerklik	0.76	12
Girişimcilik	0.71	12
Çalışkanlık	0.78	12
Kimlik	0.67	12
Spor Etkinliklerine Yönelim Ölçeği	0.72	12
Erikson Psikososyal Gelişim Dönemleri Ölçeği	0.76	60

**Tablo 4.4.**'de görüldüğü üzere yaptığımız çalışmada Milli Eğitim Bakanlığı'na bağlı ortaokul ve liselerde öğrenim gören 12-18 yaş arası bireylere uygulanan 12 maddelik “Spor Etkinliklerine Yönelim” ölçeği'nin Cronbach's Alpha güvenilirlik katsayısının 0,72, “Sosyalleşme” alt boyutunun Cronbach's Alpha güvenilirlik katsayısının 0.72, “Duygu Arama” alt boyutunun Cronbach's Alpha güvenilirlik katsayısının 0.91, “Bilgi Arama” alt boyutunun Cronbach's Alpha güvenilirlik katsayısının 0.75 olduğu görülmektedir. “Erikson Psikososyal Gelişim Dönemleri” ölçeği'nin Cronbach's Alpha güvenilirlik katsayısının 0.76, “Güven” alt boyutunun 0.70, “Özerklik” alt boyutunun Cronbach's Alpha güvenilirlik katsayısının 0.76, “Girişimcilik” alt boyutunun Cronbach's Alpha güvenilirlik katsayısının 0.71, “Çalışkanlık” alt boyutunun 0.78 ve “Kimlik” alt boyutunun Cronbach's Alpha güvenilirlik katsayısının 0.67 olduğu görülmektedir. Bu değerler ölçeklerin ve alt boyutlarının güvenilir olduğunu göstermektedir.

#### **4.5. Spor Etkinliklerine Yönelim, Erikson Psikososyal Gelişim Ölçeği ve Alt Boyutlarına İlişkin Tanımlayıcı Değerler**

Katılımcıların “Spor Etkinliklerine Yönelim Ölçeği” ve “Erikson Psikososyal Gelişim Ölçeği” ve alt boyutlarına ilişkin minimum ve maximum verdikleri puanlar **Tablo 4.5.**'te verilmiştir.

**Tablo: 4.5.** Ölçek ve alt boyutlarına ilişkin tanımlayıcı değerler.

DEĞİŞKENLER	Minimum	Maximum	$\bar{x}$	Ss
Sosyalleşme	1.00	5.00	3.5009	0.85655
Duygu Arama	1.00	5.00	3.8218	0.99333
Bilgi Arama	1.00	5.00	3.0266	0.94838
<b>SEYÖ</b>	<b>1.00</b>	<b>5.00</b>	<b>3.4765</b>	<b>0.77150</b>
Güven	1.42	4.08	2.9241	0.41109
Özerklik	1.08	5.00	3.5705	0.61177
Girişimcilik	6.08	9.33	7.9801	0.52991
Çalışkanlık	1.25	5.00	3.4907	0.63610
Kimlik	1.67	4.58	3.3002	0.43664
<b>EPGÖ</b>	<b>1.13</b>	<b>4.28</b>	<b>3.1645</b>	<b>0.30706</b>

**Tablo 4.5.**'te görüldüğü üzere katılımcıların ölçek toplam puanları ve ölçek alt boyutlarına ilişkin tanımlayıcı değerlerine bakıldığında “Spor Etkinliklerine Yönelim” ölçeğinin alt boyutları; “Sosyalleşme” (3.50), “Duygu Arama” (3.82), “Bilgi Arama” (3.02) ve ölçek toplam puanlarının (3.47) olduğu görülmektedir. Katılımcıların “Ericson Psikososyal Gelişim ” ölçeğinin alt boyutları; “Güven” (2.92), “Özerklik” (3.57), “Girişimcilik” (7.98), “Çalışkanlık” (3.49) ve “Kimlik” (3.30) ve ölçek toplam puanlarının (3.16) olduğu görülmektedir.

#### **4.6. Spor Etkinliklerine Yönelim Ölçeğinin “Yaş” Değişkenine Göre Kruskal Wallis Testi Sonuçları**

Araştırmaya katılan bireylerin spor etkinliklerine yönelim ölçeğinden ve ölçek alt boyutlarından aldıkları toplam puanların yaş değişkenine göre bir farklılık olup olmadığını tespit etmek için Kruskal Wallis Testi analizi yapılmış ve sonuçları **Tablo 4.6.**'te verilmiştir.



**Tablo: 4.6.** Spor etkinliklerine yönelim ölçeğinin yaş değişkenine göre kruskal wallis testi sonuçları.

ALT BOYUT	YAŞ	N	SIRA ORT.	SD	X <sup>2</sup>	P
SOSYALLEŞME	12	139	420.29	6	25.583	<b>0.000*</b>
	13	120	356.82			
	14	141	345.79			
	15	90	364.84			
	16	115	398.17			
	17	118	381.40			
DUYGU ARAMA	18	49	<b>505.13</b>	6	20.696	<b>0.002**</b>
	12	139	395.48			
	13	120	404.57			
	14	141	421.84			
	15	90	<b>422.86</b>			
	16	115	317.21			
BİLGİ ARAMA	17	118	374.35	6	18.293	<b>0.006**</b>
	18	49	340.17			
	12	139	382.59			
	13	120	344.03			
	14	141	418.40			
	15	90	<b>423.77</b>			
SEYÖ	16	115	417.51	6	6.738	<b>0.034*</b>
	17	118	335.65			
	18	49	391.03			
	12	139	394.27			
	13	120	367.36			
	14	141	404.70			
	15	90	<b>418.52</b>			
	16	115	369.37			
	17	118	358.95			
	18	49	406.70			

p<0.01\*\* p<0.05\*

**Tablo 4.6.**'te araştırmaya katılan ergen bireylerin yaş değişkeni “Kruskal Wallis” testi sonuçlarına göre incelendiğinde “Spor Etkinlerine Yönelim Ölçeği” alt boyutu olan “Sosyalleşme” alt boyutunda anlamlı fark gösterdiği (0.000; p<0.01) ve bu farkın 18 yaş ergen bireylerden kaynaklandığı, “Duygu Arama” alt boyutunda anlamlı fark gösterdiği (0.002; p<0.01) ve bu farkın 15 yaş ergen bireylerden kaynaklandığı, “Bilgi Arama” alt boyutunda anlamlı fark tespit edilmiş (0.006; p<0.01) ve bu farkın 15 yaş ergen bireylerden kaynaklandığı ve SEYÖ toplam puanlarında anlamlı fark gösterdiği (0.034; p<0.05) ve bu farkın 15 yaş ergen bireylerden kaynaklandığı tespit edilmiştir.

#### 4.7. Spor Etkinliklerine Yönelim Ölçeğinin “Cinsiyet” Değişkenine Göre Mann Whitney U Testi Sonuçları

Araştırmaya katılan bireylerin spor etkinliklerine yönelim ölçeğinden ve ölçek alt boyutlarından aldıkları toplam puanların cinsiyet değişkenine göre bir farklılık olup olmadığını tespit etmek için Mann Whitney U Testi analizi yapılmış ve sonuçları **Tablo 4.7.**'te verilmiştir.

**Tablo 4.7.** Spor etkinliklerine yönelim ölçeğinin cinsiyet değişkenine göre mann whitney u testi sonuçları.

ALT BOYUT	CİNSİYET	N	SIRA ORT.	SIRALAR T.	U	P
SOSYALLEŞME	Kadın	431	404.94	174527.00	65540.000	0.009**
	Erkek	341	363.20	123851.00		
DUYGU ARAMA	Kadın	431	379.42	163528.00	70432.000	0.031*
	Erkek	341	395.45	134850.00		
BİLGİ ARAMA	Kadın	431	358.47	154502.50	61406.500	0.000**
	Erkek	341	421.92	143875.50		
SEYÖ	Kadın	431	376.14	162117.00	69021.000	0.014*
	Erkek	341	399.59	136261.00		

p<0.01\*\* p<0.05\*

**Tablo 4.7.**'te araştırmaya katılan ergen bireylerin cinsiyet değişkeni “Mann Whitney U” testi sonuçlarına göre incelendiğinde “Spor Etkinlerine Yönelim Ölçeği” alt boyutu olan “Sosyalleşme” alt boyutunda anlamlı fark gösterdiği (0.009; p<0.01) ve bu farkın kadın bireylerden kaynaklandığı, “Duygu Arama” alt boyutunda anlamlı fark gösterdiği (0.031; p<0.05) ve bu farkın erkek bireylerden kaynaklandığı, “Bilgi Arama” alt boyutunda anlamlı fark gösterdiği (0.000; p<0.01) ve bu farkın erkek bireylerden kaynaklandığı, SEYÖ toplam puanlarında anlamlı fark gösterdiği (0.014; p<0.05) ve bu farkın erkek bireylerden kaynaklandığı, tespit edilmiştir.

#### 4.8. Spor Etkinliklerine Yönelim Ölçeğinin “Sınıf” Değişkenine Göre Kruskal Wallis Testi Sonuçları

Araştırmaya katılan bireylerin spor etkinliklerine yönelim ölçeğinden ve ölçek alt boyutlarından aldıkları toplam puanların sınıf değişkenine göre bir farklılık

olup olmadığını tespit etmek için Kruskal Wallis Testi analizi yapılmış ve sonuçları **Tablo 4.8.**'da verilmiştir.

**Tablo 4.8.** Spor etkinliklerine yönelim ölçeğinin sınıf değişkenine göre kruskal wallis testi sonuçları.

ALT BOYUT	SINIF	N	SIRA ORT.	SD	X <sup>2</sup>	P
SOSYALLEŞME	6.Sınıf	104	<b>430.18</b>	6	18.622	<b>0.005**</b>
	7.Sınıf	115	355.11			
	8.Sınıf	110	380.61			
	9.Sınıf	116	326.60			
	10.Sınıf	104	390.51			
	11.Sınıf	116	413.08			
DUYGU ARAMA	12.Sınıf	107	416.06	6	11.624	0.071
	6.Sınıf	104	385.79			
	7.Sınıf	115	397.67			
	8.Sınıf	110	433.36			
	9.Sınıf	116	400.47			
	10.Sınıf	104	386.17			
BİLGİ ARAMA	11.Sınıf	116	344.16	6	40.860	<b>0.000**</b>
	12.Sınıf	107	358.09			
	6.Sınıf	104	375.81			
	7.Sınıf	115	368.70			
	8.Sınıf	110	401.48			
	9.Sınıf	116	387.88			
SEYÖ	10.Sınıf	104	<b>495.14</b>	6	13.344	<b>0.038*</b>
	11.Sınıf	116	308.23			
	12.Sınıf	107	378.39			
	6.Sınıf	104	389.07			
	7.Sınıf	115	375.24			
	8.Sınıf	110	415.38			
	9.Sınıf	116	376.75			
	10.Sınıf	104	<b>436.34</b>			
	11.Sınıf	116	336.99			
	12.Sınıf	107	382.21			

p<0.01\*\*p<0.05\*

**Tablo 4.8.**'da araştırmaya katılan ergen bireylerin sınıf değişkeni “Kruskal Wallis” testi sonuçlarına göre incelendiğinde “Spor Etkinlerine Yönelim Ölçeği” alt boyutu olan “Sosyalleşme” alt boyutunda anlamlı fark gösterdiği (0.005; p<0.01) ve bu farkın 6. Sınıfta öğrenim gören bireylerden kaynaklandığı, “Bilgi Arama” alt boyutunda anlamlı fark gösterdiği (0.000; p<0.01) ve bu farkın 10. Sınıfta öğrenim gören bireylerden kaynaklandığı, SEYÖ toplam puanlarında anlamlı farkın bulunduğu (0.038; p<0.05) bu farkın 10. Sınıfta eğitim gören bireylerden kaynaklandığı, “Duygu Arama” (0.071; p>0.05) alt boyutunda ise anlamlı fark bulunmadığı tespit edilmiştir.

#### 4.9. Spor Etkinliklerine Yönelim Ölçeğinin “Yaşanılan Yer” Değişkenine Göre Kruskal Wallis Testi Sonuçları

Araştırmaya katılan bireylerin spor etkinliklerine yönelim ölçeğinden ve ölçek alt boyutlarından aldıkları toplam puanların yaşanılan yer değişkenine göre bir farklılık olup olmadığını tespit etmek için Kruskal Wallis Testi analizi yapılmış ve sonuçları **Tablo 4.9.**'de verilmiştir.

**Tablo: 4.9.** Spor etkinliklerine yönelim ölçeğinin yaşanılan yer değişkenine göre kruskal wallis testi sonuçları.

ALT BOYUT	YAŞANILAN YER	N	SIRA ORT.	SD	X <sup>2</sup>	P
SOSYALLEŞME	Köy	85	422.63	2	3.021	0.221
	İlçe	198	372.99			
	Büyükşehir	489	385.69			
DUYGU ARAMA	Köy	139	395.48	2	1.946	0.378
	İlçe	120	404.57			
	Büyükşehir	141	421.84			
BİLGİ ARAMA	Köy	139	382.59	2	8.809	0.012*
	İlçe	120	344.03			
	Büyükşehir	141	418.40			
SEYÖ	Köy	139	359.88	2	1.551	0.461
	İlçe	120	395.59			
	Büyükşehir	141	387.45			

p<0.01\*\*, p<0.05\*

**Tablo 4.9.**'de araştırmaya katılan ergen bireylerin yaşanılan yer değişkeni “Kruskal Wallis” testi sonuçlarına göre incelendiğinde “Spor Etkinlerine Yönelim Ölçeği” alt boyutu olan “Bilgi Arama” alt boyutunda anlamlı fark gösterdiği (0.012; p<0.05) ve bu farkın Büyükşehirde yaşayan bireylerden kaynaklandığı, “Sosyalleşme” (0.221; p>0.05) ve “Duygu Arama” (0.378; p>0.05) ve SEYÖ toplam puanlarında ise anlamlı fark bulunmadığı tespit edilmiştir (0.461; p>0.05).

#### 4.10. Spor Etkinliklerine Yönelim Ölçeğinin “Anne Eğitim” Durumu Değişkenine Göre Kruskal Wallis Testi Sonuçları

Araştırmaya katılan bireylerin spor etkinliklerine yönelim ölçeğinden ve ölçek alt boyutlarından aldıkları toplam puanların anne eğitim durumu değişkenine

göre bir farklılık olup olmadığını tespit etmek için Kruskal Wallis Testi analizi yapılmış ve sonuçları **Tablo 4.10.**'de verilmiştir.

**Tablo: 4.10.** Spor etkinliklerine yönelim ölçeğinin anne eğitim durumu değişkenine göre kruskal wallis testi sonuçları.

ALT BOYUT	ANNE EĞT. DUR.	N	SIRA ORT.	SD	X <sup>2</sup>	P
SOSYALLEŞME	Okur-Yazar	27	325.09	4	8.449	0.076
	İlköğretim	350	370.29			
	Lise	276	396.27			
	Lisans	104	421.70			
	Lisansüstü	15	451.47			
DUYGU ARAMA	Okur-Yazar	27	<b>446.94</b>	4	10.622	<b>0.031*</b>
	İlköğretim	350	359.89			
	Lise	276	402.03			
	Lisans	104	419.09			
	Lisansüstü	15	386.87			
BİLGİ ARAMA	Okur-Yazar	27	436.26	4	7.026	0.135
	İlköğretim	350	365.20			
	Lise	276	396.78			
	Lisans	104	412.33			
	Lisansüstü	15	425.60			
SEYÖ	Okur-Yazar	27	430.24	4	9.203	0.056
	İlköğretim	350	361.23			
	Lise	276	399.90			
	Lisans	104	419.57			
	Lisansüstü	15	421.60			

p<0.01 \*\*p<0.05\*

**Tablo 4.10.**'de araştırmaya katılan ergen bireylerin anne eğitim durumu değişkeni "Kruskal Wallis" testi sonuçlarına göre incelendiğinde "Spor Etkinlerine Yönelim Ölçeği" alt boyutu olan "Duygu Arama" alt boyutunda anlamlı fark gösterdiği (0.031; p<0.05) ve bu farkın okur-yazar annelerden kaynaklandığı, "Spor Etkinliklerine Yönelim Ölçeği" "Sosyalleşme" (0.076; p>0.05), "Bilgi Arama" (0.135; p>0.05) ve SEYÖ toplam puanlarında ise anlamlı fark bulunmadığı tespit edilmiştir (0.056; p>0.05).

#### 4.11. Spor Etkinliklerine Yönelim Ölçeğinin "Baba Eğitim Durumu" Değişkenine Göre Kruskal Wallis Testi Sonuçları

Araştırmaya katılan bireylerin spor etkinliklerine yönelim ölçeğinden ve ölçek alt boyutlarından aldıkları toplam puanların baba eğitim durumu değişkenine

göre bir farklılık olup olmadığını tespit etmek için Kruskal Wallis Testi analizi yapılmış ve sonuçları **Tablo 4.11.**'de verilmiştir

**Tablo: 4.11.** Spor etkinliklerine yönelim ölçeğinin baba eğitim durumu değişkenine göre kruskal wallis testi sonuçları.

ALT BOYUT	BABA EĞT. DUR.	N	SIRA ORT.	SD	X <sup>2</sup>	P
SOSYALLEŞME	Okur-Yazar	23	359.41	4	3.359	0.500
	İlköğretim	252	379.25			
	Lise	339	397.26			
	Lisans	133	368.83			
	Lisansüstü	25	432.58			
DUYGU ARAMA	Okur-Yazar	23	391.67	4	4.117	0.390
	İlköğretim	252	370.32			
	Lise	339	388.30			
	Lisans	133	416.44			
	Lisansüstü	25	361.20			
BİLGİ ARAMA	Okur-Yazar	23	410.57	4	1.746	0.782
	İlköğretim	252	375.19			
	Lise	339	387.14			
	Lisans	133	395.71			
	Lisansüstü	25	420.72			
SEYÖ	Okur-Yazar	23	406.98	4	1.431	0.839
	İlköğretim	252	373.69			
	Lise	339	389.93			
	Lisans	133	396.39			
	Lisansüstü	25	397.56			

p<0.01\*\*p<0.05\*

**Tablo 4.11.**'de araştırmaya katılan ergen bireylerin baba eğitim durumu değişkeni “Kruskal Wallis” testi sonuçlarına göre incelendiğinde “Spor Etkinliklerine Yönelim Ölçeği” “Sosyalleşme” (0.500; p>0.05), “Duygu Arama” (0.390; p>0.05), “Bilgi Arama” (0.782; p>0.05) alt boyutunda ve SEYÖ toplam puanlarında anlamlı fark bulunmadığı tespit edilmiştir (0.839; p>0.05).

#### 4.12. Spor Etkinliklerine Yönelim Ölçeğinin “Aile Gelir Durumu” Değişkenine Göre Kruskal Wallis Testi Sonuçları

Araştırmaya katılan bireylerin spor etkinliklerine yönelim ölçeğinden ve ölçek alt boyutlarından aldıkları toplam puanların aile gelir durumu değişkenine göre bir farklılık olup olmadığını tespit etmek için Kruskal Wallis Testi analizi yapılmış ve sonuçları **Tablo 4.12**'de verilmiştir.

**Tablo: 4.12.** Spor etkinliklerine yönelim ölçeğinin aile gelir durumu değişkenine göre kruskal wallis testi sonuçları.

ALT BOYUT	AİLE GELİR DURUMU	N	SIRA ORT.	SD	X <sup>2</sup>	P
SOSYALLEŞME	17,002TL ve Altı	158	386.15	3	3.507	0.320
	17,003TL-22.003TL	203	370.97			
	22.004TL-27.004TL	144	373.38			
	27.005TL ve Üstü	267	405.60			
DUYGU ARAMA	17,002TL ve Altı	158	416.24	3	17.582	0.001**
	17,003TL-22.003TL	203	331.12			
	22.004TL-27.004TL	144	402.38			
	27.005TL ve Üstü	267	402.45			
BİLGİ ARAMA	17,002TL ve Altı	158	423.48	3	23.329	0.000**
	17,003TL-22.003TL	203	325.29			
	22.004TL-27.004TL	144	384.69			
	27.005TL ve Üstü	267	412.13			
SEYÖ	17,002TL ve Altı	158	417.92	3	21.447	0.000**
	17,003TL-22.003TL	203	326.73			
	22.004TL-27.004TL	144	387.63			
	27.005TL ve Üstü	267	412.74			

p<0.01 \*\*p<0.05\*

**Tablo 4.12.**'de araştırmaya katılan ergen bireylerin aile gelir durumu değişkeni “Kruskal Wallis” testi sonuçlarına göre incelendiğinde “Spor Etkinlerine Yönelim Ölçeği” alt boyutu olan “Duygu Arama” alt boyutunda anlamlı fark gösterdiği (0.001; p<0.01) ve bu farkın aile gelir durumu 27.005TL ve üzeri olan bireylerden kaynaklandığı, “Bilgi Arama” alt boyutunda anlamlı fark gösterdiği (0.000; p<0.01) ve bu farkın aile gelir durumu 17.002TL ve altı olan bireylerden kaynaklandığı, SEYÖ toplam puanının anlamlı fark gösterdiği (0.000; p<0.01) bu farkın 17.002TL ve altı olan bireylerden kaynaklandığı, “Sosyalleşme” alt boyutu ise anlamlı fark bulunmadığı tespit edilmiştir (0.320; p>0.05).

#### 4.13. Psikososyal Gelişim Ölçeğinin “Yaş” Değişkenine Göre Kruskal Wallis Testi Sonuçları

Araştırmaya katılan bireylerin Erikson psikososyal gelişim ölçeğinden ve ölçek alt boyutlarından aldıkları toplam puanların yaş değişkenine göre bir farklılık olup olmadığını tespit etmek için Kruskal Wallis Testi analizi yapılmış ve sonuçları **Tablo 4.13.**'te verilmiştir.

**Tablo: 4.13.** Psikososyal gelişim ölçeğinin yaş değişkenine göre kruskal wallis testi sonuçları.

ALT BOYUT	YAŞ	N	SIRA ORT.	SD	X <sup>2</sup>	P
GÜVEN	12	139	<b>456.05</b>	6	26.205	<b>0.000**</b>
	13	120	404.85			
	14	141	341.86			
	15	90	364.11			
	16	115	405.36			
	17	118	344.94			
ÖZERKLİK	12	139	<b>441.23</b>	6	21.948	<b>0.001**</b>
	13	120	416.96			
	14	141	367.76			
	15	90	346.82			
	16	115	355.99			
	17	118	352.38			
GİRİŞİMCİLİK	12	139	441.56	6	41.067	<b>0.000**</b>
	13	120	428.77			
	14	141	351.70			
	15	90	323.78			
	16	115	360.58			
	17	118	346.84			
ÇALIŞKANLIK	12	139	<b>460.27</b>	6	32.182	<b>0.000**</b>
	13	120	413.55			
	14	141	354.89			
	15	90	335.01			
	16	115	338.20			
	17	118	377.79			
KİMLİK	12	139	415.83	6	26.306	<b>0.000**</b>
	13	120	<b>441.60</b>			
	14	141	386.78			
	15	90	329.36			
	16	115	354.95			
	17	118	343.72			
EPGÖ	12	139	344.95	6	15.025	<b>0.020*</b>
	13	120	366.65			
	14	141	397.24			
	15	90	355.67			
	16	115	406.05			
	17	118	<b>433.27</b>			
	18	49	420.20			

p<0.01\*\*p<0.05\*

**Tablo 4.13.**'te araştırmaya katılan ergen bireylerin yaş değişkeni “Kruskal Wallis” testi sonuçlarına göre incelendiğinde “Erikson Psikososyal Gelişim Ölçeği” alt boyutu olan “Güven” alt boyutunda anlamlı fark gösterdiği (0.000; p<0.01) ve bu farkın 12 yaşındaki bireylerden kaynaklandığı, “Özerklik” alt boyutunda anlamlı fark gösterdiği (0.001; p<0.01) ve bu farkın 12 yaşındaki bireylerden kaynaklandığı,



“Girişimcilik” alt boyutunda anlamlı fark gösterdiği (0.000;  $p<0.05$ ) ve bu farkın 18 yaşındaki bireylerden kaynaklandığı, “Çalışkanlık” alt boyutunda anlamlı fark gösterdiği (0.000;  $p<0.01$ ) ve bu farkın 12 yaşındaki bireylerden kaynaklandığı, “Kimlik” alt boyutunda anlamlı fark gösterdiği (0.000;  $p<0.01$ ) ve bu farkın 13 yaşındaki bireylerden kaynaklandığı, EPGÖ toplam puanının anlamlı fark gösterdiği (0.020;  $p<0.05$ ) ve bu farkın 17 yaşındaki bireylerden kaynaklandığı tespit edilmiştir.

#### 4.14. Psikososyal Gelişim Ölçeğinin “Cinsiyet” Değişkenine Göre Mann Whitney U Testi Sonuçları

Araştırmaya katılan bireylerin Erikson psikososyal gelişim ölçeğinden ve ölçek alt boyutlarından aldıkları toplam puanların cinsiyet değişkenine göre bir farklılık olup olmadığını tespit etmek için Mann Whitney U Testi analizi yapılmış ve sonuçları **Tablo 4.14.**'te verilmiştir.

**Tablo: 4.14.** Psikososyal gelişim ölçeğinin cinsiyet değişkenine göre mann whitney u testi sonuçları.

ALT BOYUT	CİNSİYET	N	SIRA ORT.	SIRALAR T.	U	P
GÜVEN	Kadın	431	375.69	161922.50	68826.500	0.129
	Erkek	341	400.16	136455.50		
ÖZERKLİK	Kadın	431	390.20	168175.00	71892.000	0.604
	Erkek	341	381.83	130203.00		
GİRİŞİMCİLİK	Kadın	431	392.85	169318.50	70748.500	0.373
	Erkek	341	378.47	129059.50		
ÇALIŞKANLIK	Kadın	431	385.13	165991.50	72895.500	0.848
	Erkek	341	388.23	132386.50		
KİMLİK	Kadın	431	371.26	160011.00	66915.000	<b>0.032*</b>
	Erkek	341	<b>405.77</b>	138367.00		
EPGÖ	Kadın	431	<b>411.32</b>	177277.50	62789.500	<b>0.001**</b>
	Erkek	341	355.13	121100.50		

$p<0.01$  \*\* $p<0.05$ \*

**Tablo 4.14.**'te araştırmaya katılan ergen bireylerin cinsiyet değişkeni “Kruskal Wallis” testi sonuçlarına göre incelendiğinde “Erikson Psikososyal Gelişim Ölçeği” alt boyutu olan “Kimlik” alt boyutunda anlamlı fark gösterdiği (0.032;  $p<0.05$ ) ve bu farkın erkek bireylerden kaynaklandığı, EPGÖ toplam puanının anlamlı fark gösterdiği (0.001;  $p<0.01$ ) ve bu farkın kadın bireylerden kaynaklandığı, “Güven” (0.129;  $p>0.05$ ), “Özerklik” (0.604;  $p>0.05$ ), “Girişimcilik”

(0.373;  $p>0.05$ ) ve “Çalışkanlık” (0.848;  $p>0.05$ ), alt boyutlarında ise anlamlı fark bulunmadığı tespit edilmiştir.

#### 4.15. Psikososyal Gelişim Ölçeğinin “Sınıf” Değişkenine Göre Kruskal Wallis Testi Sonuçları

Araştırmaya katılan bireylerin Erikson psikososyal gelişim ölçeğinden ve ölçek alt boyutlarından aldıkları toplam puanların sınıf değişkenine göre bir farklılık olup olmadığını tespit etmek için Kruskal Wallis Testi analizi yapılmış ve sonuçları **Tablo 4.15.**'te verilmiştir

**Tablo: 4.15.** Psikososyal gelişim ölçeğinin sınıf değişkenine göre kruskal wallis testi sonuçları.

ALT BOYUT	SINIF	N	SIRA ORT.	SD	X <sup>2</sup>	P
GÜVEN	6.Sınıf	104	<b>469.58</b>	6	25.965	<b>0.000**</b>
	7.Sınıf	115	383.47			
	8.Sınıf	110	358.95			
	9.Sınıf	116	405.41			
	10.Sınıf	104	324.13			
	11.Sınıf	116	393.86			
ÖZERKLİK	12.Sınıf	107	369.49	6	40.461	<b>0.000**</b>
	6.Sınıf	104	<b>465.18</b>			
	7.Sınıf	115	396.34			
	8.Sınıf	110	411.53			
	9.Sınıf	116	353.76			
	10.Sınıf	104	284.77			
GİRİŞİMCİLİK	11.Sınıf	116	381.12	6	52.520	<b>0.000**</b>
	12.Sınıf	107	413.93			
	6.Sınıf	104	<b>463.46</b>			
	7.Sınıf	115	393.82			
	8.Sınıf	110	424.29			
	9.Sınıf	116	328.57			
ÇALIŞKANLIK	10.Sınıf	104	274.93	6	71.652	<b>0.000**</b>
	11.Sınıf	116	402.19			
	12.Sınıf	107	419.22			
	6.Sınıf	104	<b>513.79</b>			
	7.Sınıf	115	362.54			
	8.Sınıf	110	420.64			
KİMLİK	9.Sınıf	116	336.46	6	44.836	<b>0.000**</b>
	10.Sınıf	104	278.38			
	11.Sınıf	116	375.42			
	12.Sınıf	107	424.79			
	6.Sınıf	104	<b>446.15</b>			
	7.Sınıf	115	396.38			

EPGÖ	6.Sınıf	104	309.63	6	30.943	0.000**
	7.Sınıf	115	395.90			
	8.Sınıf	110	388.81			
	9.Sınıf	116	359.08			
	10.Sınıf	104	392.45			
	11.Sınıf	116	470.53			
	12.Sınıf	107	381.58			

p<0.01\*\*p<0.05\*

**Tablo 4.15.**'te araştırmaya katılan ergen bireylerin sınıf değişkeni “Kruskal Wallis” testi sonuçlarına göre incelendiğinde “Erikson Psikososyal Gelişim Ölçeği” alt boyutu olan “Güven” alt boyutunda anlamlı fark gösterdiği (0.000; p<0.01) ve bu farkın 6. Sınıfta öğrenim gören bireylerden kaynaklandığı, “Özerklik” alt boyutunda anlamlı fark gösterdiği (0.000; p<0.01) ve bu farkın 6. Sınıfta öğrenim gören bireylerden kaynaklandığı, “Girişimcilik” alt boyutunda anlamlı fark gösterdiği (0.000; p<0.01) ve bu farkın 6. Sınıfta öğrenim gören bireylerden kaynaklandığı, “Çalışkanlık” alt boyutunda anlamlı fark gösterdiği (0.000; p<0.01) ve bu farkın 6. Sınıfta öğrenim gören bireylerden kaynaklandığı, “Kimlik” alt boyutunda anlamlı fark gösterdiği (0.000; p<0.01) ve bu farkın 6. Sınıfta öğrenim gören bireylerden kaynaklandığı, EPGÖ toplam puanının anlamlı fark gösterdiği (0.000; p<0.01) ve bu farkın 11. Sınıfta öğrenim gören bireylerden kaynaklandığı tespit edilmiştir.

#### 4.16. Psikososyal Gelişim Ölçeğinin “Yaşanılan Yer” Değişkenine Göre Kruskal Wallis Testi Sonuçları

Araştırmaya katılan bireylerin Erikson psikososyal gelişim ölçeğinden ve ölçek alt boyutlarından aldıkları toplam puanların yaşanılan yer değişkenine göre bir farklılık olup olmadığını tespit etmek için Kruskal Wallis Testi analizi yapılmış ve sonuçları **Tablo 4.16.**'da verilmiştir.

**Tablo 4.16.** Psikososyal gelişim ölçeğinin yaşanılan yer değişkenine göre kruskal wallis testi sonuçları.

ALT BOYUT	YAŞANILAN YER	N	SIRA ORT.	SD	X <sup>2</sup>	P
GÜVEN	Köy	139	456.05	2	3.902	0.142
	İlçe	120	404.85			
	Büyükşehir	141	341.86			
ÖZERKLİK	Köy	139	441.23	2	1.169	0.558
	İlçe	120	416.96			
	Büyükşehir	141	367.76			
GİRİŞİMCİLİK	Köy	139	441.56	2	2.844	0.241
	İlçe	120	428.77			
	Büyükşehir	141	351.70			
ÇALIŞKANLIK	Köy	139	460.27	2	4.222	0.121
	İlçe	120	413.55			
	Büyükşehir	141	354.89			
KİMLİK	Köy	139	415.83	2	.537	0.765
	İlçe	120	441.60			
	Büyükşehir	141	386.78			
EPGÖ	Köy	139	423.68	2	2.907	0.234
	İlçe	120	388.59			
	Büyükşehir	141	379.19			

p<0.01\*\*p<0.05\*

**Tablo 4.16.**'da araştırmaya katılan ergen bireylerin yaşanılan yer değişkeni “Kruskal Wallis” testi sonuçlarına göre incelendiğinde “Erikson Psikososyal Gelişim Ölçeği” alt boyutu olan “Güven” (0.142; p>0.05), “Özerklik” (0.558; p>0.05), “Girişimcilik” (0.241; p>0.05), “Çalışkanlık” (0.121; p>0.05), “Kimlik” (0.765; p>0.05) alt boyutlarında ve EPGÖ toplam puanında (0.234; p>0.05) anlamlı fark bulunmadığı tespit edilmiştir.

#### 4.17. Psikososyal Gelişim Ölçeğinin “Anne Eğitim Durumu” Değişkenine Göre Kruskal Wallis Testi Sonuçları

Araştırmaya katılan bireylerin Erikson psikososyal gelişim ölçeğinden ve ölçek alt boyutlarından aldıkları toplam puanların anne eğitim durumu değişkenine göre bir farklılık olup olmadığını tespit etmek için Kruskal Wallis Testi analizi yapılmış ve sonuçları **Tablo 4.17.**'e verilmiştir.

**Tablo: 4.17.** Psikososyal gelişim ölçeğinin anne eğitim durumu değişkenine göre kruskal wallis testi sonuçları.

ALT BOYUT	ANNE EĞT. DUR.	N	SIRA ORT.	SD	X <sup>2</sup>	P
GÜVEN	Okur-Yazar	27	333.46	4	8.881	0.064
	İlköğretim	350	372.95			
	Lise	276	394.80			
	Lisans	104	405.47			
	Lisansüstü	15	513.80			
ÖZERKLİK	Okur-Yazar	27	338.33	4	19.905	<b>0.001**</b>
	İlköğretim	350	354.88			
	Lise	276	405.28			
	Lisans	104	439.56			
	Lisansüstü	15	<b>497.67</b>			
GİRİŞİMCİLİK	Okur-Yazar	27	366.44	4	22.495	<b>0.000**</b>
	İlköğretim	350	347.97			
	Lise	276	412.32			
	Lisans	104	<b>445.73</b>			
	Lisansüstü	15	435.80			
ÇALIŞKANLIK	Okur-Yazar	27	383.39	4	15.778	<b>0.003**</b>
	İlköğretim	350	358.58			
	Lise	276	396.51			
	Lisans	104	437.57			
	Lisansüstü	15	<b>505.17</b>			
KİMLİK	Okur-Yazar	27	309.56	4	19.764	<b>0.001**</b>
	İlköğretim	350	361.50			
	Lise	276	422.70			
	Lisans	104	376.72			
	Lisansüstü	15	<b>510.00</b>			
EPGÖ	Okur-Yazar	27	356.09	4	2.322	0.677
	İlköğretim	350	394.91			
	Lise	276	388.18			
	Lisans	104	368.04			
	Lisansüstü	15	342.17			

p<0.01 \*p<0.05\*\*

**Tablo 4.17.**'e araştırmaya katılan ergen bireylerin anne eğitim durumu değişkeni “Kruskal Wallis” testi sonuçlarına göre incelendiğinde “Erikson Psikososyal Gelişim Ölçeği” alt boyutu olan “Özerklik” alt boyutunda anlamlı fark gösterdiği (0.001; p<0.01) ve bu farkın ergen bireylerin lisansüstü mezunu olan annelerinden kaynaklandığı, “Girişimcilik” alt boyutunda anlamlı fark gösterdiği (0.000; p<0.01) ve bu farkın ergen bireylerin lisans mezunu olan annelerinden kaynaklandığı, “Çalışkanlık” alt boyutunda anlamlı fark gösterdiği (0.003; p<0.01) ve bu farkın ergen bireylerin lisansüstü mezunu olan annelerinden kaynaklandığı, “Kimlik” alt boyutunda anlamlı fark gösterdiği (0.001; p<0.01) ve bu farkın ergen bireylerin lisansüstü mezunu olan annelerinden kaynaklandığı, “Güven” alt boyutu

ve EPGÖ toplam puanında anlamlı fark bulunmadığı tespit edilmiştir ( 0,064; 0.677;  $p>0.05$ ).

#### 4.18. Psikososyal Gelişim Ölçeğinin “Baba Eğitim Durumu” Değişkenine Göre Kruskal Wallis Testi Sonuçları

Araştırmaya katılan bireylerin Erikson psikososyal gelişim ölçeğinden ve ölçek alt boyutlarından aldıkları toplam puanların baba eğitim durumu değişkenine göre bir farklılık olup olmadığını tespit etmek için Kruskal Wallis Testi analizi yapılmış ve sonuçları **Tablo:4.18**'de verilmiştir.

**Tablo: 4.18.** Psikososyal gelişim ölçeğinin baba eğitim durumu değişkenine göre kruskal wallis testi sonuçları.

ALT BOYUT	BABA EĞT. DUR.	N	SIRA ORT.	SD	X <sup>2</sup>	P
GÜVEN	1-Okur-Yazar	23	370.72	4	6.476	0.166
	İlköğretim	252	360.00			
	Lise	339	399.87			
	Lisans	133	395.68			
	Lisansüstü	25	437.94			
ÖZERKLİK	Okur-Yazar	23	340.37	4	13.005	<b>0.011*</b>
	İlköğretim	252	352.46			
	<b>Lise</b>	<b>339</b>	<b>415.39</b>			
	Lisans	133	380.47			
	Lisansüstü	25	412.42			
GİRİŞİMCİLİK	Okur-Yazar	23	362.07	4	4.949	0.293
	İlköğretim	252	365.74			
	Lise	339	404.73			
	Lisans	133	380.68			
	Lisansüstü	25	402.02			
ÇALIŞKANLIK	Okur-Yazar	23	401.67	4	5.784	0.216
	İlköğretim	252	363.17			
	Lise	339	393.32			
	Lisans	133	398.18			
	Lisansüstü	25	453.06			
KİMLİK	Okur-Yazar	23	222.57	4	20.123	<b>0.000**</b>
	İlköğretim	252	377.15			
	Lise	339	409.94			
	Lisans	133	361.65			
	<b>Lisansüstü</b>	<b>25</b>	<b>445.94</b>			
EPGÖ	Okur-Yazar	23	278.11	4	6.697	0.153
	İlköğretim	252	396.94			
	Lise	339	386.39			
	Lisans	133	392.32			
	Lisansüstü	25	351.48			

$p<0.01$  \*\* $p<0.05$ \*

**Tablo 4.18.**'de arařtırmaya katılan ergen bireylerin baba eđitim durumu deđiřkeni “Kruskal Wallis” testi sonularına gre incelendiđinde “Erikson Psikososyal Geliřim leđi” alt boyutu olan “zerklik” alt boyutunda anlamlı fark gsterdiđi (0.011;  $p < 0.05$ ) ve bu farkın ergen bireylerin lise mezunu olan babalarından kaynaklandıđı, “Kimlik” alt boyutunda anlamlı fark gsterdiđi (0.000;  $p < 0.01$ ) ve bu farkın ergen bireylerin lisansst mezunu olan babalarından kaynaklandıđı, “Gven” (0.166;  $p > 0.05$ ), “Giriřimcilik” (0.293;  $p > 0.05$ ), “alıřkanlık” (0.216;  $p > 0.05$ ) alt boyutu ve EPG toplam puanında anlamlı fark bulunmadıđı tespit edilmiřtir (0.153;  $p > 0.05$ ).

#### 4.19. Psikososyal Geliřim leđinin “Aile Gelir Durumu” Deđiřkenine Gre Kruskal Wallis Testi Sonuları

Arařtırmaya katılan bireylerin Erikson psikososyal geliřim leđinden ve lek alt boyutlarından aldıkları toplam puanların aile gelir durumu deđiřkenine gre bir farklılık olup olmadıđını tespit etmek iin Kruskal Wallis Testi analizi yapılmıř ve sonuları **Tablo 4.19.**'da verilmiřtir

**Tablo: 4.19.** Psikososyal geliřim leđinin aile gelir durumu deđiřkenine gre kruskal wallis testi sonuları.

ALT BOYUT	AİLE GELİR DURUMU	N	SIRA ORT.	SD	X <sup>2</sup>	P
GVEN	17,002TL ve Altı	158	343.11	3	12.729	<b>0.005**</b>
	17,003TL-22.003TL	203	<b>422.54</b>			
	22.004TL-27.004TL	144	367.79			
	27.005TL ve st	267	394.87			
ZERKLİK	17,002TL ve Altı	158	352.84	3	13.879	<b>0.003**</b>
	17,003TL-22.003TL	203	392.77			
	22.004TL-27.004TL	144	350.69			
	27.005TL ve st	267	<b>420.97</b>			
GİRİřİMCİLİK	17,002TL ve Altı	158	347.47	3	24.849	<b>0.000**</b>
	17,003TL-22.003TL	203	378.31			
	22.004TL-27.004TL	144	344.39			
	27.005TL ve st	267	<b>438.53</b>			
ALIřKANLIK	17,002TL ve Altı	158	371.34	3	9.194	<b>0.027*</b>
	17,003TL-22.003TL	203	385.62			
	22.004TL-27.004TL	144	350.08			
	27.005TL ve st	267	<b>415.78</b>			
KİMLİK	17,002TL ve Altı	158	330.98	3	20.904	<b>0.000**</b>
	17,003TL-22.003TL	203	381.34			
	22.004TL-27.004TL	144	373.09			
	27.005TL ve st	267	<b>430.51</b>			

EPGÖ	17,002TL ve Altı	158	405.70	3	2.349	0.503
	17,003TL-22.003TL	203	376.19			
	22.004TL-27.004TL	144	396.74			
	27.005TL ve Üstü	267	377.46			

p<0.01\*\*p<0.05\*

**Tablo 4.19.**'da araştırmaya katılan ergen bireylerin aile gelir durumu değişkeni “Kruskal Wallis” testi sonuçlarına göre incelendiğinde “Erikson Psikososyal Gelişim Ölçeği” alt boyutu olan “Güven” alt boyutunda anlamlı fark gösterdiği (0.005; p<0.01) ve bu farkın aile geliri 17.003TL-22.003TL olan bireylerden kaynaklandığı, “Özerklik” alt boyutunda anlamlı fark gösterdiği (0.003; p<0.01) ve bu farkın aile gelir durumu 27.005TL ve Üstü bireylerden kaynaklandığı, “Girişimcilik” alt boyutunda anlamlı fark gösterdiği (0,000; p<0.01) ve bu farkın aile gelir durumu 27.005TL ve Üstü bireylerden kaynaklandığı, “Çalışkanlık” alt boyutunda anlamlı fark gösterdiği (.027; p<0.05) ve bu farkın aile gelir durumu 27.005TL ve Üstü bireylerden kaynaklandığı, “Kimlik” alt boyutunda anlamlı fark gösterdiği (0.000; p<0.01) ve bu farkın aile gelir durumu 27.005TL ve Üstü bireylerden kaynaklandığı, EPGÖ toplam puanında anlamlı fark bulunmadığı tespit edilmiştir (0.503; p>0.05).

#### **4.20. Spor Etkinliklerine Yönelim Ölçeğinden Alınan Puanlarla Psikososyal Gelişim Alt Boyutları Puanları Arasındaki Korelasyon Analizi Sonuçları**

Araştırmaya katılan bireylerin “SEYÖ”, ve “EPGÖ” ölçeklerinin alt boyutları arası ilişkinin olup olmadığını tespit etmek için Spearman Korelasyon analizi yapılmış ve sonuçları **Tablo 4.20.**'de verilmiştir.



**Tablo: 4.20.** Spor etkinliklerine yönelim ölçeğinden alınan puanlarla psikososyal gelişim alt boyutları puanları arasındaki korelasyon analizi sonuçları

DEĞİŞKEN	N	ORT.	SS	1	2	3	4
<b>SPOR ETKİNLİKLERİNE KATILIM</b>	772	3.47	.771	1			
<b>SOSYALLEŞME</b>	772	3.50	.856	.644**	1		
<b>DUYGU ARAMA</b>	772	3.82	.993	.881**	.453**	1	
<b>BİLGİ ARAMA</b>	772	3.02	.948	.802**	.305**	.557**	1
<b>PSİKOSOSYAL GELİŞİM</b>	772	3.16	.307	.271**	.136**	.304**	.169**
<b>GÜVEN</b>	772	2.92	.411	-.155**	.099**	-.141**	-.257**
<b>ÖZERKLİK</b>	772	3.57	.611	.275**	.345**	.270**	.110**
<b>GİRİŞİMCİLİK</b>	772	7.98	.529	.316**	.435**	.306**	.085*
<b>ÇALIŞKANLIK</b>	772	3.49	.636	.276**	.324**	.277**	.099**
<b>KİMLİK</b>	772	3.30	.436	.112**	.,235**	.132**	-.062

P>0.01\*\* - P>0.05\*

Spor etkinliklerine katılım ile “Psikososyal Gelişim” arasında düşük düzeyde pozitif yönde anlamlı bir ilişki tespit edilmiştir ( $r_s=.27$ ). Spor etkinliklerine katılım ile “Güven” alt boyutu arasında çok düşük düzeyde negatif yönde anlamlı bir ilişki tespit edilmiştir ( $r_s= -.15$ ).

Spor etkinliklerine katılım ile “Özerklik” alt boyutu arasında düşük düzeyde pozitif yönde anlamlı bir ilişki tespit edilmiştir ( $r_s=.27$ ). Spor etkinliklerine katılım ile “Girişimcilik” alt boyutu arasında düşük düzeyde pozitif yönde anlamlı bir ilişki tespit edilmiştir ( $r_s=.31$ ). Spor etkinliklerine katılım ile “Çalışkanlık” alt boyutu arasında düşük düzeyde pozitif yönde anlamlı ( $r_s=.27$ ). Spor etkinliklerine katılım ile “Kimlik” alt boyutu arasında çok düşük düzeyde pozitif yönde anlamlı ( $r_s=.11$ ) bir ilişki olduğu tespit edilmiştir.

Sosyalleşme alt boyutu ile “Psikososyal Gelişim” arasında çok düşük düzeyde pozitif yönde anlamlı ( $r_s=.13$ ), sosyalleşme alt boyutu ile “Güven” alt boyutu arasında çok düşük düzeyde pozitif yönde anlamlı bir ilişki tespit edilmiştir ( $r_s=.09$ ). Sosyalleşme alt boyutu ile “Özerklik” alt boyutu arasında düşük düzeyde pozitif yönde anlamlı bir ilişki tespit edilmiştir ( $r_s=.34$ ). Sosyalleşme alt boyutu ile “Girişimcilik” alt boyutu arasında düşük düzeyde pozitif yönde anlamlı bir ilişki

tespit edilmiştir ( $r_s=.43$ ). Sosyalleşme alt boyutu ile “Çalışkanlık” alt boyutu arasında düşük düzeyde pozitif yönde anlamlı bir ilişki tespit edilmiştir ( $r_s=.32$ ). Sosyalleşme alt boyutu ile “Kimlik” alt boyutu arasında çok düşük düzeyde pozitif yönde anlamlı bir ilişki tespit edilmiştir ( $r_s=.23$ ).

Duygu arama alt boyutu ile “Psikososyal Gelişim” arasında düşük düzeyde pozitif yönde anlamlı bir ilişki tespit edilmiştir ( $r_s= .30$ ). Duygu arama alt boyutu ile “Güven” alt boyutu arasında çok düşük düzeyde negatif yönde anlamlı bir ilişki tespit edilmiştir ( $r_s= -.14$ ). Duygu arama alt boyutu ile “Özerklik” alt boyutu arasında düşük düzeyde pozitif yönde anlamlı bir ilişki tespit edilmiştir ( $r_s=.27$ ). Duygu arama alt boyutu ile “Girişimcilik” alt boyutu arasında düşük düzeyde pozitif yönde anlamlı bir ilişki tespit edilmiştir ( $r_s=.30$ ). Duygu arama alt boyutu ile “Çalışkanlık” alt boyutu arasında düşük düzeyde pozitif yönde anlamlı bir ilişki tespit edilmiştir ( $r_s=.27$ ). Duygu arama alt boyutu ile “Kimlik” alt boyutu arasında çok düşük düzeyde pozitif yönde anlamlı bir ilişki tespit edilmiştir ( $r_s=.13$ ).

Bilgi arama alt boyutu ile “Psikososyal Gelişim” arasında çok düşük düzeyde pozitif yönde anlamlı bir ilişki tespit edilmiştir ( $r_s= .16$ ). Bilgi arama alt boyutu ile “Güven” alt boyutu arasında düşük düzeyde negatif yönde anlamlı bir ilişki tespit edilmiştir ( $r_s= -.25$ ). Bilgi arama alt boyutu ile “Özerklik” alt boyutu arasında çok düşük düzeyde pozitif yönde anlamlı bir ilişki tespit edilmiştir ( $r_s=.11$ ). Bilgi arama alt boyutu ile “Girişimcilik” alt boyutu arasında çok düşük düzeyde pozitif yönde anlamlı bir ilişki tespit edilmiştir ( $r_s=.08$ ). Bilgi arama alt boyutu ile “Çalışkanlık” alt boyutu arasında çok düşük düzeyde pozitif yönde anlamlı bir ilişki tespit edilmiştir ( $r_s=.09$ ). Bilgi arama alt boyutu ile “Kimlik” alt boyutu arasında anlamlı bir ilişki olmadığı tespit edilmiştir ( $r_s= -.06$ ).

## 5. TARTIŞMA

Balıkesir ili genelinde öğrenim gören 12-18 yaş arası, ortaokul 6, 7, 8, lise 9, 10, 11, 12. Sınıf adolesan (ergen) dönem içerisinde bulunan bireylerin yaş, cinsiyet, sınıf, yaşanılan yer, anne, baba eğitim durumu, aile gelir durumu demografik değişkenlerine göre spor etkinliklerine yönelim düzeyleri ve psikososyal gelişim arasındaki ilişkinin incelenmesi amaçlanmıştır.

Spor etkinliklerine yönelim ölçeğinin yaş, cinsiyet, sınıf, yaşanılan yer, anne, baba eğitim durumu, aile gelir durumuna göre değerlendirilmesi;

Çalışmamızda, ergen bireylerin spor etkinliklerine yönelimleri yaş değişkenine göre incelendiğinde **Tablo 4.6.**'te elde edilen bulgular “Sosyalleşme” alt boyutunda anlamlı fark gösterdiği (0.000;  $p<0.01$ ) ve bu farkın 18 yaş ergen bireylerden kaynaklandığı, bu durumun ergen bireylerin dönemin son aşamasında olmaları ve bunun sonucunda yeni çevre edinme ihtiyacının olduğu söylenebilir. “Duygu Arama” alt boyutunda anlamlı fark gösterdiği (0.002;  $p<0.01$ ) ve bu farkın 15 yaş ergen bireylerden kaynaklandığı, bu durumun orta ergenlik sürecinde olan bireyin ailesi ve arkadaş çevresi arasında duygu karmaşası yaşaması sonucunda spor etkinliklerine bu karmaşanın içerisinde çıkmaya çalıştığı, “Bilgi Arama” alt boyutunda anlamlı fark tespit edilmiş (0.006;  $p<0.01$ ) ve bu farkın 15 yaş ergen bireylerden kaynaklandığı, “SEYÖ” toplam puanlarında anlamlı fark gösterdiği (0.034;  $p<0.05$ ) ve bu farkın 15 yaş ergen bireylerden kaynaklandığı, bu durumun spor etkinliklerine yaş itibarıyla daha ilgili hale gelmeleri ve branş seçimine geçme aşamasına geçmeleri söylenebilir. Yapılan çalışmalar incelendiğinde, Giresun gençlik spor il müdürlüğünde yapılan çalışmada 27-31 yaş aralığında yer alan bireylerin alt boyutların tümünde diğer yaş gruplarına oranla daha yüksek bir ortalamaya sahip oldukları görülmektedir. Bu sonuç itibarıyla 27-31 yaş aralığı grubundaki bireylerin çalıştıkları kurumda sporun içerisinde buldukları

düşünülürse, spor etkinliklerine yönelimin bu yaş grubunda diğer yaş gruplarına oranla normal karşılandığı söylenebilir (Turan, 2021). Baysal 2019 yılında okul sporlarına katılan ortaokul öğrencilerinin spora katılım motivasyonlarının incelendiği çalışmada spora katılım motivasyonu ve alt boyutlarında yaşa göre anlamlı bir farklılık bulunmamıştır. Erpehlivan (2008), yılında spora yönelim envanterinin Türk sporcular için geçerlik ve güvenilirlik çalışmasında, yaş değişkeni alt boyutlarında anlamlı farklılık bulunmuş, 26-30 yaş ve 30 yaş üstü sporcuların diğer yaş gruplarına göre daha yüksek ortalamaya sahip olduğu tespit edilmiştir. Çebi (2016), ortaokulda öğrenim gören 11-14 yaş arası bireylerin duygu kontrol seviyeleri yaş değişkenine göre değerlendirildiğinde anlamlı bir fark bulunamamıştır. Ergen bireyler olgunlaştıkça duygularını kontrol etme seviyelerinin yükseleceği ön görülse de erken ergenlik dönemi içerisindeki ergenlerin duygularını kontrol açısından anlamlı bir farklılık yaşamayacakları söylenebilir. Bu durumda yaş gruplarının birbirine yakınlığı ve ergenlik döneminin ilk yılları olmasının etkili olduğu yorumu yapılabilir. Memiş (2007) yapmış olduğu araştırmaya katılan 41 yaş ve üzerindeki bireylerin ilkökul ve ortaokulda öğrenim gördüğü yıllarda fiziksel aktivitelerin tamamına orta seviyede katıldıkları, 40 yaş altındakilerin ise yüksek seviyede katıldıkları, yalnızca 31-40 yaş arası olan öğretim elemanlarının lise döneminde yüksek seviyede fiziksel aktivitelere katılım sağladıkları diğer yaş gruplarındaki öğretim elemanlarının orta seviyede, üniversitede ise fiziksel aktiviteye katılımın 31-40 yaş ile 60 yaş ve üzerindeki için orta seviyede, diğerlerinin ise düşük seviyede olduğu görülmektedir.

Spor etkinliklerine yönelim ölçeği, H<sub>1</sub> hipotezine göre yaş değişkeni sosyalleşme, duygu arama ve bilgi arama alt boyutu ve SEYÖ toplam puanı açısından farklılık gösterdiği tespit edilmiştir.

Çalışmamızda, ergen bireylerin spor etkinliklerine yönelimleri cinsiyet değişkenine göre incelendiğinde **Tablo 4.7.**'de "Mann Whitney U" testi sonuçlarına göre "Spor Etkinlerine Yönelim Ölçeği" alt boyutu olan "Bilgi Arama" alt boyutunda anlamlı fark gösterdiği (0.000; p<0.01) ve bu farkın erkek bireylerden kaynaklandığı, bu durumun erkek bireylerin yaptıkları spor etkinliğiyle ilgili fiziksel

aktivitenin yanı sıra bilgi sahibi olma isteğinin önemli olduğu, kadınlarda ise yapılan fiziksel aktivitenin yeterli olacağı yorumu yapılabilir. “Sosyalleşme” alt boyutunda anlamlı fark gösterdiği (0.009;  $p < 0.01$ ) ve bu farkın kadın bireylerden kaynaklandığı, “Duygu Arama” alt boyutunda anlamlı fark gösterdiği (0.031;  $p < 0.05$ ) ve bu farkın erkek bireylerden kaynaklandığı, bu durumun özellikle futbol branşının erkekler üzerindeki etkisi düşünüldüğünde, kendilerini kanıtlama çabaları olduğu söylenebilir. “SEYÖ” toplam puanlarında anlamlı fark gösterdiği (0.014;  $p < 0.05$ ) ve bu farkın erkek bireylerden kaynaklandığı, bu farkın futbol branşının erkek bireyler tarafından ağırlıklı olarak tercih edilmesinin ve kadın bireylerin fiziksel değişimlerinden dolayı bu dönem içerisinde spor etkinliklerine katılım göstermedikleri söylenebilir. Memiş (2007) tarafından yapılan çalışmada cinsiyet değişkeni incelendiğinde erkek öğretim elemanlarının ortaokul, kadınların ise ilkokulda fiziksel aktivitelere katılım düzeylerinin en üst seviyede olduğu belirlenmiştir. Lise ve ortaokul öğrenimlerinde fiziksel aktivitelere katılım düzeyinde erkekler farkı oluşturmaktadır. Turan (2021) cinsiyet değişkenine göre spor etkinliklerine yönelim tutum alt boyutlarının bilgi arama ve toplam puanda anlamlı fark bulunurken, alt boyutların diğerlerinde ise anlamlı fark bulunmamıştır. Bunun sonucunda bilgi arama alt boyutunda erkeklerin kadın katılımcılara göre daha yüksek bir ortalamaya sahip oldukları görülmektedir, bu durumun kadın katılımcıların spor etkinliklerine yönelim ölçeğinin bilgi arama alt boyutunda erkek katılımcılar kadar bilgi ihtiyacı bulunmadığı ve bu bakımdan erkek bireyler gibi bilgi aramadıkları biçiminde yorumlanabilir. Bir diğer sonuç ise alt boyutların tümünde erkek bireylerin kadın bireylere göre daha yüksek ortalamaya sahip oldukları tespit edilmiştir. Bu durumun spora zaman ayırmanın iş yaşamının dışındaki zamanlarda olduğu düşünüldüğünde erkeklerin kadın katılımcılara göre hem serbest zamanlarının bulunması hem de spora daha ilgili oldukları söylenebilir. Kadınların ev işleri ve çocukları ile ilgili sorumluluklarının olması erkek katılımcılar kadar serbest zamanlarının olmadığı yorumunun yapılmasına sebep olmaktadır. Yıldırım, 2017 yılında “Üniversite Takım Sporcularında Spor Yapma Motivasyonunu Etkileyen Faktörlerin Belirlenmesi” başlıklı araştırmasında motivasyon ve spora katılım alt parametrelerinde cinsiyete göre istatistiksel olarak anlamlı bir farklılık bulmuştur. Çalışmada kadın katılımcıların erkek katılımcılara göre daha yüksek ortalamaya sahip olduğu görülmektedir. Baysal'ın (2019), okul

sporlarına katılan ortaokul öğrencilerinin spora katılım motivasyonlarını incelediği çalışmada cinsiyete göre spora katılım motivasyonları ve alt boyutlarında anlamlı bir farklılık bulunmuş ve erkek katılımcıların kadın katılımcılara göre daha yüksek ortalamaya sahip olduğu görülmüştür.

Spor etkinliklerine yönelim ölçeği, H<sub>2</sub> hipotezine göre cinsiyet değişkeni bilgi arama, sosyalleşme, duygu arama alt boyutu açısından ve SEYÖ toplam puanında farklılık gösterdiği tespit edilmiştir.

Çalışmamızda, ergen bireylerin spor etkinliklerine yönelimleri sınıf değişkenine göre incelendiğinde **Tablo 4.8.**'de “Kruskal Wallis” testi sonuçlarına göre “Spor Etkinlerine Yönelim Ölçeği” alt boyutu olan “Sosyalleşme” alt boyutunda anlamlı fark gösterdiği (0.005;  $p < 0.01$ ) ve bu farkın 6. Sınıfta öğrenim gören bireylerden kaynaklandığı, bu durumun ortaokul kademesinin ikinci yılında olan bireyin bu seviyeye alışması ve akranlarıyla okul dışı etkinliklere katılmasının sebep olduğu söylenebilir. “Bilgi Arama” alt boyutunda anlamlı fark gösterdiği (0.000;  $p < 0.01$ ) ve bu farkın 10. Sınıfta öğrenim gören bireylerden kaynaklandığı, bu durumun ergen bireyin dönem gereği merak duygusunun gelişimi ve araştırma çabası içerisinde olduğu yorumu yapılabilir. “SEYÖ” toplam puanlarında anlamlı farkın bulunduğu (0.038;  $p < 0.05$ ) bu farkın 10. Sınıftan eğitim gören bireylerden kaynaklandığı, bu durumun sınav dönemine yaklaşması ve buradan arta kalan vakitte sosyal ve spor etkinliklere yönelme isteği yorumu yapılabilir. “Duygu Arama” alt boyutunda ise anlamlı fark bulunmadığı tespit edilmiştir (0.071;  $p > 0.05$ ). Turan (2021) katılımcıların eğitim durumlarına göre spor faaliyetlerine yönelik tutum alt boyutu olan sosyalleşme alt boyutunda istatistiksel olarak anlamlı bir fark bulunurken, diğer alt boyutlarda ve toplam puanlarda anlamlı bir fark bulunmamıştır. Lisansüstü mezunu bireylerin Lise mezunu bireylere göre sosyalleşme alt boyutu ortalamasının daha yüksek olması eğitim seviyesi gereği sosyalleşebileceği ortamlarındaki seçeneklerin fazla olmasından kaynaklandığı söylenebilir. Duygu arama ve bilgi arama alt boyutunda ise eğitim durumu değişkeni açısından anlamlı bir fark olmadığı tespit edilmiştir. Çamlıyer (1992) orta yaşlı kadınlarda aerobik cimmnastiğin psiko-sosyal boyutları adlı çalışmada eğitim değişkeni açısından

anlamli bir fark bulamamis ancak eđitim dűzeyindeki artişın spora olan talebi olumlu yűnde etkileyen faktűrler arasında sayılabileceđini belirtmiřtir. ebi (2016) arařtırmasında 11-14 yař arası ortaokul űđrencilerinin duygu kontrol dűzeylerinin sınıf dűzeyine (6, 7, 8) gűre anlamlı bir farklılık gűstermediđi gűrűlműřtir. űnkű bireylerin eđitim dűzeyi yűkseldike duygularını kontrol etme dűzeylerinin artabileceđi dűřűnűlse de ergenlik űncesi dűnemdeki ergenlerin duygu kontrolűne iliřkin tutarsızlıkları duygu durumlarında anlamlı bir farklılıđın olmadıđını ortaya koymaktadır. Akıncı (2007) bulgular lise 2. sınıf űđrencilerinin bařarılı okul takımlarında (%48.9) yer aldıđını ortaya koymaktadır. Bu sonucun nedeninin 1. sınıf űđrencilerinin rekabet ortamına yabancı olmaları, lise 3. sınıf űđrencilerinin ise űSS'ye hazırlık durumunda olmaları olduđu sűylenebilir.

Spor etkinliklerine yűnelim űleđi, H<sub>3</sub> hipotezine gűre sınıf deđiřkeni sosyalleřme ve bilgi arama alt boyutu ve SEYű toplam puanı aısından farklılık gűsterdiđi, duygu arama alt boyutunda ise farklılık gűstermediđi tespit edilmiřtir.

alıřmamızda, ergen bireylerin spor etkinliklerine yűnelimleri yařanılan yer deđiřkenine gűre incelendiđinde **Tablo 4.9.**'da "Kruskal Wallis" testi sonularına gűre "Spor Etkinlerine Yűnelim űleđi" alt boyutu olan "Bilgi Arama" alt boyutunda anlamlı fark gűsterdiđi (0.012; p<0.05) ve bu farkın Bűyűkřehirde yařayan bireylerden kaynaklandıđı, bu farkın oluřmasında yařamına Bűyűkřehirde devam eden bireylerin elindeki spor etkinlik imkanların fazlalıđından dolayı olduđu sűylenebilir. "Sosyalleřme" (0.221; p>0.05), "Duygu Arama" (0.378; p>0.05) alt boyutunda ve SEYű (0.461; p>0.05) toplam puanlarında ise anlamlı fark bulunmadıđı tespit edilmiřtir. Akıncı (2007) Bařarılı okul takımlarının (%81.2) il merkezindeki okullar olduđu bulgulardan anlařılmaktadır. Bunun sebebinin řehir merkezinde spor ve sosyal alternatiflerin daha fazla olması ve velilerin bilinli olmasından kaynaklandıđını yorumu yapılabilir.

Spor etkinliklerine yűnelim űleđi, H<sub>4</sub> hipotezine gűre yařanılan yer deđiřkeni bilgi arama alt boyutu aısından farklılık gűsterdiđi, sosyalleřme, duygu arama ve SEYű toplam puanında ise farklılık gűstermediđi tespit edilmiřtir.

Çalışmamızda, ergen bireylerin spor etkinliklerine yönelimleri anne eğitim durumu değişkenine göre incelendiğinde **Tablo 4.10.**'da "Kruskal Wallis" testi sonuçlarına göre "Spor Etkinlerine Yönelim Ölçeği" alt boyutu olan "Duygu Arama" alt boyutunda anlamlı fark gösterdiği (0.031;  $p < 0.05$ ) ve bu farkın Okur-yazar annelerden kaynaklandığı, bu durumun ise düşük eğitim seviyesine sahip olan annenin çocuğuna daha iyi bir gelecek hazırlama düşüncesiyle bireyi spor etkinliklerine teşvik etmesi olduğu söylenebilir. "Sosyalleşme" (0,076;  $p > 0.05$ ), "Bilgi Arama" (0.135;  $p > 0.05$ ) alt boyutu ve SEYÖ (0.056;  $p > 0.05$ ) toplam puanlarında ise anlamlı fark bulunmadığı tespit edilmiştir. Gümüş (2014) araştırmasında, annesi ilkokul eğitim düzeyine sahip bireyler, annesi lise veya üniversite eğitim düzeyine sahip bireylere göre daha fazla boş zaman fiziksel aktivite kısıtlaması ile karşılaşmaktadır. Ergün (2013) tarafından öğrencilere yapılan çalışmada anne eğitim düzeyi ile fiziksel aktivite arasında pozitif yönde bir ilişki olduğu, anne eğitim düzeyi arttıkça öğrencilerin fiziksel aktivite düzeylerinin de arttığı belirlenmiştir. Amman ve ark., (2000) çocuklarını spora teşvik eden annelerin eğitim durumunun yükseldikçe gerçekleştiğini tespit etmişlerdir. Türkmen ve ark., (2016) Bartın Üniversitesi İslami İlimler Fakültesi öğrencileri üzerinde spora yönelik tutumları araştırmasında öğrencilerin anne eğitim durumları ile spora yönelik tutumları arasında anlamlı bir fark olmadığını belirlemişlerdir. Akıncı (2007) bulgular, başarılı öğrenci grubunun annelerinin çoğunlukla (%46.6) ilkokul mezunu olduğunu ortaya koymaktadır. Anne eğitim durumlarının düşük olma nedeni; toplumsal değerlerimiz, dini baskılar ve düşük ekonomik durum gösterilebilir. Annelerin bireylere kendilerini örnek göstererek çocuklarına eğitimlerini ileri seviyeye götürmeleri konusunda etkili olduğu yorumu yapılabilir.

Spor etkinliklerine yönelim ölçeği,  $H_5$  hipotezine göre anne eğitim durumu değişkeni duygu arama alt boyutu açısından farklılık gösterdiği, sosyalleşme, bilgi arama ve SEYÖ toplam puanında ise farklılık göstermediği tespit edilmiştir.

Çalışmamızda, ergen bireylerin spor etkinliklerine yönelimleri baba eğitim durumu değişkenine göre incelendiğinde **Tablo 4.11.**'de "Kruskal Wallis" testi sonuçlarına göre "Spor Etkinliklerine Yönelim Ölçeği" "Sosyalleşme"



(0.500;p>0.05), “Duygu Arama” (0.390; p>0.05) “Bilgi Arama” (0.782; p>0.05) alt boyutunda ve SEYÖ (0.839; p>0.05) toplam puanlarında anlamlı fark bulunmadığı tespit edilmiştir. Akıncı (2007) yaptığı çalışmada görüleceği üzere öğrenci grubunun babaları (%30.7) ilkokul mezunu iken, öğrenci grubunun büyük çoğunluğu (%29.4) lise mezunudur. Bu durumun babanın içinde büyüdüğü sosyal çevreden kaynaklandığı söylenebilir. Amman ve ark. (2000) baba eğitim düzeyi yükseldikçe çocuğu da spor yapmaya teşvik ettiklerini tespit etmişlerdir. Aslan'ın (2007) okulda Sosyal Etkinliklere Katılımda Ebeveyn-Çocuk Etkileşimi (Kültürlerarası Karşılaştırma) başlıklı çalışmasında, babanın eğitim durumu dikkate alınarak, anne babanın okul dışındaki boş zaman etkinliklerinde çocuğa eşlik edip etmediği; Türk ebeveynlerde sadece babaları üniversite mezunu olan ailelerde boş zaman aktivitelerinde çocuklara eşlik edilmektedir (%12.7). Türk ebeveynlerin sadece üçte biri (%29.5) boş zaman aktivitelerinde çocuklarına eşlik etmekte ve onlarla vakit geçirmektedir. Diğerleri (%68.0) eğitim durumu ne olursa olsun çocuklarına bu konuda tavsiyelerde bulunuyor. Hollandalı ailelerde ise babanın eğitim düzeyi arttıkça çocukları ile boş zaman etkinliklerine katılma (%80.0); babaların sadece %20'si bu konuda tavsiye veriyor. Bu durumun iki kültür arasındaki farkı çok iyi yansıttığı tespit edilmiştir.

Spor etkinliklerine yönelim ölçeği, H<sub>6</sub> hipotezine göre baba eğitim durumu değişkeni sosyalleşme, bilgi arama, duygu arama ve SEYÖ toplam puanında farklılık göstermediği tespit edilmiştir.

Çalışmamızda, ergen bireylerin spor etkinliklerine yönelimleri aile gelir durumu değişkenine göre incelendiğinde **Tablo 4.12.**'de “Kruskal Wallis” testi sonuçlarına göre “Spor Etkinlerine Yönelim Ölçeği” alt boyutu olan “Duygu Arama” alt boyutunda anlamlı fark gösterdiği (0.001; p<0.01) ve bu farkın aile gelir durumu 27.005TL ve üzeri olan bireylerden kaynaklandığı, bu durumun ise çalışan anne babanın çocuklarını spor etkinliklerine yönlendirerek onların kaliteli zaman geçirmesini sağlamak olduğu söylenebilir. “Bilgi Arama” alt boyutu (0.000; p<0.01) ve SEYÖ toplam puanının (0.000; p<0.01) anlamlı fark gösterdiği ve bu farkın aile gelir durumu 17.002TL ve altı olan bireylerden kaynaklandığı, bu durumun gelir

durumu düşük olan ailelerin çocuklarının spor etkinlikleriyle sosyal faaliyet içerisinde olmaları ve bilgi arayışı içerisinde girmelerini sağlayıp arkadaş edinmelerini sağlamak olduğu söylenebilir. “Sosyalleşme” alt boyutunda ise anlamlı fark bulunmadığı tespit edilmiştir (0.320;  $p>0.05$ ). Akıncı (2007) bulgular, deneklerin ailelerinin gelir düzeylerinin çoğunlukla alt gruptan olduğunu göstermektedir. Bu durumun baba mesleklerinin ağırlıklı olarak memurluk, anne mesleklerinin ise ev hanımlığı olmasından kaynaklandığı söylenebilir. Ardahan (2013) sağlık ve rekreasyonel sporlara katılım alt boyutunda gelir ile eğitim arasında pozitif bir ilişki olduğunu, yani gelir ve eğitim düzeyi yükseldikçe bireylerin rekreasyonel sporlara daha fazla katıldığını belirtmektedir. rekreasyonel sporlara katılım yarışma ve sosyal/eğlence alt boyutlarında yer almaktadır. Rekreasyonel sporlara katılım ile gelir arasında ters doğrusal bir ilişki vardır. Diğer bir deyişle, gelir düzeyi düştükçe bireyler diğerleriyle rekabet etmek, sosyalleşmek ve eğlenmek için rekreasyonel sporlara daha fazla katılmaktadır. Liu ve ark., (2005) genel olarak gelir ve eğitim düzeyi arttıkça koruyucu ve tedavi edici sağlık harcamaları da artmakta, dolayısıyla sağlığa ayrılan gelir payı artmaktadır. Daha iyi sağlık beklentisi, hemen hemen her gelir ve eğitim sektöründe, özellikle yüksek gelirlili ve iyi eğitilmiş kesimlerde önemli bir ihtiyaçtır. Mevcut araştırma sonuçları, sağlık ihtiyaçları nedeniyle rekreasyonel sporlara katılım ile örtüşmektedir. Lee ve ark., (2001) gelir ile eğitim ve rekreasyona katılım arasındaki ilişkiyi ortaya çıkarmak için bir çalışma yapmıştır. Onlara göre gelir ve eğitim düzeyindeki artış bireyleri daha fazla bireyselleştirirken, gelir veya eğitim düzeyindeki düşüş ise bireyleri başkalarıyla ortaklaşa katılabilecekleri etkinliklere yönlendirmektedir. Düşük gelir grubundaki ve eğitim piramidinin alt sıralarında yer alan bireyler aile ve arkadaş gruplarıyla bir araya gelerek etkinliklere katılırken, yüksek gelir grubundaki ve iyi eğitilmiş bireyler yakın ve/veya uzak etkinlikleri tercih edebilirler. Kendilerini üst gelir grubunda gören (gelirlerinin çok iyi olduğunu söyleyen) bireyler, özellikle sağlık ve beceri kazanma düzeyi düşük sebeplerden dolayı diğer gelir gruplarına göre rekreasyonel spor faaliyetlerine daha fazla katılmaktadırlar.

Spor etkinliklerine yönelim ölçeği, H<sub>7</sub> hipotezine göre aile gelir durumu değişkeni duygu arama, bilgi arama alt boyutu ve SEYÖ toplam puanı açısından

farklılık gösterdiği, sosyalleşme alt boyutunda ise farklılık göstermediği tespit edilmiştir.

Erikson psikososyal gelişim ölçeğinin yaş, cinsiyet, sınıf, yaşanılan yer, anne, baba eğitim durumu, aile gelir durumuna göre değerlendirilmesi;

Çalışmamızda, ergen bireylerin psikososyal gelişim yaş değişkenine göre incelendiğinde **Tablo 4.13.**'te "Kruskal Wallis" testi sonuçlarına göre "Erikson Psikososyal Gelişim Ölçeği" alt boyutu olan "Güven" alt boyutunda anlamlı fark gösterdiği (0.000;  $p<0.01$ ) ve bu farkın 12 yaşındaki bireylerden kaynaklandığı, ergen bireylerin ergenliğin ilk evresinde bulunmaları bu sonucun ortaya çıkmasına sebep olabilir. "Özerklik" alt boyutunda anlamlı fark gösterdiği (0.001;  $p<0.01$ ) ve bu farkın 12 yaşındaki bireylerden kaynaklandığı, bu durumun ergenlik döneminin ilk aşamasında olan bireyin eylemlerini ortaya koyup, becerilerini kontrol etmesiyle ilgili olduğu söylenebilir. "Girişimcilik" alt boyutunda anlamlı fark gösterdiği (0.000;  $p<0.01$ ) ve bu farkın 18 yaşındaki bireylerden kaynaklandığı, bu durumu bireylerin lise sonrası planlarından kaynaklandığı söylenebilir. "Çalışkanlık" alt boyutunda anlamlı fark gösterdiği (0.000;  $p<0.01$ ) ve bu farkın 12 yaşındaki bireylerden kaynaklandığı, bu durumun ortaokula yeni uyum sağlamaya başlayan bireylerin kendilerini kanıtlama yolunu ders başarı olarak görmeleri söylenebilir. "Kimlik" alt boyutunda anlamlı fark gösterdiği (0.000;  $p<0.01$ ) ve bu farkın 13 yaşındaki bireylerden kaynaklandığı, bu durumun bu yaştaki bireylerin kendi benliğini yeni yeni oluşturma çabası içerisinde olması olduğu söylenebilir. EPGÖ toplam puanının anlamlı fark gösterdiği (0.020;  $p<0.05$ ) ve bu farkın 17 yaşındaki bireylerden kaynaklandığı, bu durumun ergenlik döneminin son evresi içerisinde olan bireyin dönem içerisindeki gelişimini tamamlamaya yakın olduğu yorumu yapılabilir. Akgüneş (2020), Yaş grupları incelendiğinde 16-17 yaş arası bireylerin güven ortalaması 14-15 yaş bireylere göre daha yüksektir. Bu dönemde hem çocuğun kendine ve dünyaya ilişkin algısı hem de diğer insanların çocuğa ilişkin algısı eskisi gibi değildir. Geçmişte hep "çocuk" olarak kabul görürken, günümüzde bazen "çocuk", bazen de "yetişkin" olarak kabul görmektedir. Tüm bu faktörler çocuğu kimlik arayışına iter ve bunun sonucunda çocuk ya "kimliğini kazanır" ya da

ergenlik döneminden “kimlik karmaşası” içinde çıkar. Özellikle lise öğrencilerinin bir kısmı karar verme kaygısı, cinsel roller konusunda kafa karışıklığı ve hatta psikososyal erteleme süreci nedeniyle derslere karşı ilgilerini kaybedebilmektedir. Öğretmenlerin öğrencilere karşı anlayışlı tutumu ve okul-aile işbirliği ile gençlere verilen psikolojik destek ve rehberlik, gençlerin bu dönemde olumsuz bir kimlik kazanmasına neden olabilir (Erden ve Akman, 2005).

Erikson psikososyal gelişim ölçeği, H<sub>8</sub> hipotezine göre yaş durumu değişkeni güven, özerklik, girişimcilik, çalışkanlık, kimlik alt boyutu ve EPGÖ toplam puanı açısından farklılık gösterdiği belirlenmiştir.

Çalışmamızda, ergen bireylerin psikososyal gelişim cinsiyet değişkenine göre incelendiğinde **Tablo 4.14.**'te Psikososyal Gelişim ölçeği alt boyutu olan “Kimlik” alt boyutunda anlamlı fark tespit edilmiştir (0.032; p<0.05). “Kimlik” alt boyutu ortalamasının erkeklerde daha yüksek olması, kızların fiziksel değişimlerinin erkeklere göre daha belirgin olmasının utanma duygusunun daha fazla ortaya çıkmasına, bunun da kimlik karmaşasına sebebiyet verdiği, erkeklerin ise yeni kimliklerinden mutlu oldukları yorumu yapılabilir. EPGÖ toplam puanının anlamlı fark gösterdiği (0.001; p<0.01) ve bu farkın Kadın bireylerden kaynaklandığı, bu durumun kadınların duygusal olarak naif olmaları ve sosyal ortamlarının erkeklere oranla daha sakin olması söylenebilir. Güven, özerklik, girişimcilik ve çalışkanlık alt boyutlarında ise anlamlı fark tespit edilmemiştir (p>0.05). Özdamar (2016), Beden Eğitimi Öğretmen Adaylarının Erikson'un Psiko-Sosyal Gelişim Dönemlerine Ait Kazanımlarının İncelenmesi yapmış olduğu çalışmada, Girişimcilik, Çalışkanlık ve Kimlik alt boyutlarında farklılık elde edilmiştir. Kadın adayların erkek adaylara göre olumlu kazanımlar elde ettiği görülmüştür. Erikson kuramda, bireylerin girişimcilik durumları desteklenmezse suçluluk duygusunun ortaya çıkabileceğini vurgulamıştır. Toplumumuzda kadınlar erkeklerden daha az onaylanma yaşarlar. Erkeklerin birçok davranışı öncelikle aile olmak üzere çevresi açısından kolay bir biçimde desteklenirken; kadınlar daha çok baskı altında büyütülüyor (Özçatal, 2011). Çalışkanlık alt boyutunda kadın katılımcıların ortalama puanları erkek adayların ortalamalarından anlamlı olarak farklılık göstermektedir. Bu durum kadın adayların

Erikson'un psiko-sosyal gelişim dönemlerindeki "çalışkanlığa karşı aşağılık duygusu" dönemini erkek adaylara göre olumlu kazanımlarla aştığını göstermektedir Özdamar (2016). Dönemin ihtiyacı olan merak duygularının giderilmesi; Bireyin öğrenmeye ve sorduğu sorulara cevap almaya yönelik olumlu tutumu olarak tanımlanmaktadır. Hatta çabaları desteklenen bireylerde çalışma ve başarıma duygusunun geliştiği ifade edilmiştir (Senemoğlu, 2005). Ayrıca araştırma sonuçlarına bağlı olarak kadınların genel olarak erkeklerden daha yüksek akademik başarıya sahip olma eğiliminde oldukları birçok kez vurgulanmıştır (Woolfolk, 2001). Bu bulgu, kadın adayların erkek adaylara göre çalışma becerilerinin daha pozitif çıktılarla ilişkilendirebilecekleri ortamda yetiştiklerini göstermektedir. Araştırmada, Kimlik alt boyutunda da kadınların lehine bir sonuca ulaşılmıştır Özdamar (2016). Buna göre Erikson'un aşamalı oluşum ilkesinden yola çıkarak ortaya koyduğu psiko-sosyal gelişimin ilk dört aşamasında kazanılan güçlerin, "kimlik kazanımına karşı kimlik karmaşası" dönemini etkilediği belirtildi Erikson (1984). Kadın öğretmen adaylarının kimlik alt boyutunda farklılık; Daha önceki dönemlerde "Girişimcilik" ve "Çalışkanlık" alt boyutlarındaki olumlu kazanımlardan kaynaklanmış olabilir. Erikson'un psiko-sosyal gelişim evrelerinin üst üste gelen evreler halinde gerçekleştiğini ve hiyerarşik bir düzen izlediğini hatırlayacak olursak; Kadınların Kimlik boyutundaki farklılık, önceki süreçleri başarıyla geçtiklerini ve bir sonraki boyutta bu kazanımları daha kolay elde ettiklerini teyit etmektedir. Ayrıca kız çocuklarının toplumumuzdaki sosyal rolleri ve erkeklere göre cinsiyet ayrımcılığı nedeniyle mücadele duygusu edinmelerinin kimlik gelişimlerinde olumlu etkisi olduğu düşünülmektedir (Özçatal, 2011). Ayrıca Morsünbül'ün (2005) çalışmasında; cinsiyete göre ve benzer şekilde karşılaştırılan kimlik durumları; Başarılı kimlik statüsü boyutunda kadınların başarılı kimlik puanlarının erkeklerin başarılı kimlik puanlarından daha yüksek olduğu belirlenmiştir.

Erikson psikososyal gelişim ölçeği, H<sub>9</sub> hipotezine göre cinsiyet durumu değişkeni kimlik alt boyutu ve EPGÖ toplam puanı açısından farklılık gösterdiği, güven, özerklik, girişimcilik, çalışkanlık alt boyutunda ise farklılık göstermediği tespit edilmiştir.

Çalışmamızda, ergen bireylerin psikososyal gelişim sınıf değişkenine göre incelendiğinde **Tablo 4.15.**'te psikososyal gelişim ölçeği alt boyutları olan güven, özerklik, girişimcilik, çalışkanlık ve kimlik alt boyutlarında anlamlı fark tespit edilmiştir ( $p<0.01$ ). Alt boyutlarda 6.sınıfta öğrenim gören ergen bireylerin ortalamalarının diğer bireylere göre daha yüksek olduğu belirlenmiştir. Bu sonuç bireylerin yeni bir döneme başladıktan sonra ortaokul düzeyinde ikinci yılları olmasından dolayı ders başarılarını arttırarak kendilerini gösterme çabaları, akranlarıyla sosyal ortam oluşturma isteği ve yeni kimlik ediniminin olması yorumu yapılabilir. EPGÖ toplam puanının anlamlı fark gösterdiği (0.000;  $p<0.01$ ) ve bu farkın 11. Sınıfta öğrenim bireylerden kaynaklandığı bu durumun ergenlik döneminin son psikososyal gelişimini tamamlama aşamasına gelmesi ve genç yetişkinlik dönemine hazırlık içerisinde olduğu söylenebilir. Özdamar (2016), Sınıf değişkenine göre yapılan analizlerde; “Girişimcilik” alt boyutunda üniversite 1. sınıf öğrencileri lehine sonuçlar elde edilmiştir. Bu durum, üniversite yıllarının başındaki katılımcıların, üst sınıflardaki katılımcılara göre duyuşsal özelliklerinin daha yüksek, öğrenci ve meslek hayatına ilişkin daha sosyal ve daha heyecan verici fikirlere sahip olduklarını göstermektedir. Genel olarak son sınıfa yaklaşan öğretmen adaylarının mesleki ve atanma kaygıları nedeniyle bu süreci atlatmak için yoğun bir şekilde ders çalışmaya yöneldikleri ve sosyal paylaşımlarının en aza indirildiği görülmüştür. “Girişimcilik” alt boyutunda ortaya çıkan bu anlamlı farklılık, beden eğitimi öğretmeni adaylarının yaşadıkları kaygıların önemli bir açıklayıcısı olabileceğini düşündürmektedir. Bu çalışmada beden eğitimi öğretmenliği bölümünde öğrenim gören kadın öğretmen adaylarının Girişimcilik, Çalışkanlık ve Kimlik alt boyutları; Birinci sınıf öğrencileri ise girişimcilik alt boyutunda diğer sınıflara göre daha olumlu kazanımlar elde etmişlerdir. Sülek (2015), üniversite öğrencilerinin sosyal uyum düzeylerinin sınıf düzeyine göre farklılık gösterip göstermediğini incelediği çalışmasında ortaya çıkan sonuçlara göre üniversite öğrencilerinin sosyal uyum düzeyi puanlarının sınıf düzeyine göre anlamlı bir şekilde farklılaşmadığı görülmüştür. Ancak sosyal kaynaşmanın en yüksek olduğu sınıfların sırasıyla birinci, dördüncü, ikinci ve üçüncü sınıflar olduğu tespit edilmiştir. Şahin ve Tunçel (2008) yaptıkları çalışmada üniversite birinci sınıf öğrencilerinin sosyal uyum düzeylerinin dördüncü sınıf öğrencilerine göre daha düşük olduğunu belirtmiş ve bunu birinci

sınıf öğrencilerinin yeni bir sosyo-kültürel çevreye girdikleri için kendilerini ifade etmekte zorlanmaları olarak yorumlamışlardır.

Erikson psikososyal gelişim ölçeği, H<sub>10</sub> hipotezine göre sınıf durumu değişkeni güven, özerklik, girişimcilik, çalışkanlık, kimlik alt boyutu ve EPGÖ toplam puanı açısından farklılık gösterdiği belirlenmiştir.

Çalışmamızda, ergen bireylerin psikososyal gelişim yaşanılan yer değişkenine göre incelendiğinde **Tablo 4.16.**'te psikososyal gelişim ölçeği alt boyutları olan güven, özerklik, girişimcilik, çalışkanlık, kimlik alt boyutlarında ve EPGÖ toplam puanında anlamlı fark tespit edilmemiştir ( $p>0.05$ ). Bireyler genellikle il merkezinde ikamet etmektedirler. Erikson (1968) kuramında, yetişkinliğe ulaşmadan önce sağlıklı kimlik gelişimi için yaşanılan yerin çok önemli bir yere sahip olduğunu belirtmiştir. Bu dönemde özellikle ileri ergenlik döneminde bireyler hayatın birçok alanında farklı roller üstlenirler. Üniversite eğitim yıllarına denk gelen ara dönem, başarılı bir kimliğin oluşması için adeta bir ön koşul gibidir. Bu sürenin uzamasının temel nedenlerinden biri, içinde yaşadıkları toplumun çok fazla seçenek sunması, toplumsal baskıların kendi kimliklerini kendi kendilerine oluşturması ve bireylere bu konularda yeterli destek ve rehberlik imkanların sağlanamamasıdır. Çuhadaroğlu ve ark., (2004) Adana ve Ankara'da yaşayan ergenleri çeşitli değişkenlere göre karşılaştırmıştır. Araştırma sonuçlarına göre Ankara'da yaşayan ergenlerin benlik kavramının sürekliliği Adana'da yaşayan ergenlere göre anlamlı düzeyde düşük bulunmuştur. Bu durum Ankara'da yaşayan ergenlerin kimlik oluşturma sürecinde daha fazla zorlandıklarını göstermektedir. Bunun nedeninin Ankara'da gençler için daha fazla kimlik seçeneğinin olması ve gençlere yönelik yeterli desteğin ve rehberliğin bulunmaması olabileceği söylenebilir.

Erikson psikososyal gelişim ölçeği, H<sub>11</sub> hipotezine göre yaşanılan yer durumu değişkeni güven, özerklik, girişimcilik, çalışkanlık, kimlik alt boyutu ve EPGÖ toplam puanı açısından farklılık göstermediği tespit edilmiştir

Çalışmamızda, ergen bireylerin psikososyal gelişim anne eğitim durumu değişkenine göre incelendiğinde **Tablo 4.17.**'te psikososyal gelişim ölçeği alt boyutları olan, özerklik, girişimcilik, çalışkanlık ve kimlik alt boyutlarında anlamlı fark tespit edilmiştir ( $p<0.01$ ). Güven alt boyutu ve EPGÖ toplam puanında ise anlamlı fark tespit edilmemiştir ( $p>0.05$ ). Anne eğitim durumunda, özerklik, çalışkanlık ve kimlik alt boyutlarında lisansüstü, girişimcilik alt boyutunda lisans mezuniyet ortalamalarının yüksek olması ergen bireylerin yönlendirilmesinin bilgi düzeyi yüksek anneler tarafından daha yönlendirici yapıldığı yorumunu yapmamıza sebep olmaktadır. Yapılan çalışmalarda başarılı öğrenci grubunun annelerinin büyük çoğunluğunun (%46.6) ilkokul mezunu olduğu görülmektedir. Anne eğitim durumunun düşük olma nedeni; toplumsal değerlerimiz, dini baskılar ve düşük ekonomik durum gösterilebilir (Akıncı, 2007). Uçar (2020), araştırmasında ergenlik çağındaki bireylerin anne eğitim düzeylerine göre dışadönüklük, sorumluluk, gelişime açıklık ve olumsuz değerlik alt boyutlarında anlamlı bir farklılık bulmuştur. Uçar (2020), annesi lise, üniversite ve lisansüstü mezunu olan bireylerin dışadönük kişilik özelliklerinin, annesi ortaokul mezunu olan bireylere göre anlamlı düzeyde yüksek olduğunu tespit etmiştir.

Erikson psikososyal gelişim ölçeği, H<sub>12</sub> hipotezine göre anne eğitim durumu değişkeni özerklik, girişimcilik, çalışkanlık ve kimlik alt boyutu açısından farklılık gösterdiği, güven alt boyutu ve EPGÖ toplam puanında ise farklılık göstermediği tespit edilmiştir.

Çalışmamızda, ergen bireylerin psikososyal gelişim baba eğitim durumu değişkenine göre incelendiğinde **Tablo 4.18.**'de psikososyal gelişim ölçeği alt boyutları olan, özerklik ve kimlik alt boyutunda anlamlı fark tespit edilmiş ( $p<0.05$ ;  $p<0.01$ ), güven, girişimcilik, çalışkanlık alt boyutu ve EPGÖ toplam puanlarında anlamlı fark tespit edilmemiştir ( $p>0.05$ ). Özerlik alt boyutunda lise mezunu ortalamasının yüksek olması ergen bireyin babasının çevresinin özerlik düzeyinin artmasına sebep olduğu söylenebilir. Kimlik alt boyutunda ise lisansüstü düzeyde eğitim durumu olan babanın ergen bireyin kişisel gelişimde etken olduğu söylenebilir. Akıncı (2007), yaptığı çalışmada, gençbireylerin babaları (%30.7)



ilkokul mezunu, (%29.4)'lük kısmı lise mezunudur. Bu durumda babanın gençlik dönemini geçirdiği sosyal çevrenin etkin olduğu söylenebilir. Uçar (2020), ergen bireyler baba eğitim düzeyleri açısından incelendiğinde sorumluluk, gelişime açıklık ve olumsuz değerlik alt boyutlarında anlamlı fark tespit etmiştir. Babalarının mezuniyeti ilkokul ve ortaokul olan ergen bireylerin sorumluluk duyguları, babası üniversite mezunu olanlara göre daha yüksek bulunmuştur. Bunun yanı sıra yüksek lisans mezunu olan babaların ergen gelişime açıklık özellikleri lise ve üniversite mezunu olanlara oranla yüksek bulunurken, eğitim düzeyi ortaokul mezunu babaların ergen bireylerin olumsuz değerlik kişilik özellikleri, babası üniversite ve yüksek lisans derecesinde olan ergen bireylere göre daha yüksek tespit edilmiştir. Ulusoy'un (2018) araştırmasında baba eğitim düzeyi üniversite mezunu olan ergen bireylerin dışadönüklük düzeylerinin anlamlı olarak daha yüksek bulunmasının araştırma sonuçlarından farklılık gösterdiğini belirlemiştir. Güngör'ün (2007) çalışmasında, baba eğitim durumu yüksek lisans olan çocuklar yaratıcılık açısından anlamlı olarak daha yüksek puan aldıklarını tespit etmiştir. Anne babanın eğitim düzeyi arttıkça bireylerin gelişime açıklık düzeylerinin anlamlı olarak daha yüksek olacağı öngörülmektedir.

Erikson psikososyal gelişim ölçeği, H<sub>13</sub> hipotezine göre baba eğitim durumu değişkeni özerklik ve kimlik alt boyutu açısından farklılık gösterdiği, güven, girişimcilik, çalışkanlık alt boyutları ve EPGÖ toplam puanında ise farklılık göstermediği tespit edilmiştir.

Çalışmamızda, ergen bireylerin psikososyal gelişim aile gelir durumu değişkenine göre incelendiğinde **Tablo 4.19.**'da psikososyal gelişim ölçeği alt boyutları olan güven, özerklik, girişimcilik, çalışkanlık ve kimlik alt boyutlarında anlamlı fark tespit edilmiş ( $p < 0.01$  ;  $p < 0.05$ ), EPGÖ toplam puanında anlamlı fark tespit edilmemiştir ( $p > 0.05$ ). Geliri orta seviyede olan ailelerde yetişen bireylerin güvenlerinin yüksek olması hayat içerisinde kendilerine yer bulma çabası içerisinde olmaları, özerklik alt boyutunda geliri yüksek olan bireylerin ortalamasının yüksek olması ergen bireylerin gelirinin yüksek olmasından dolayı daha bireysel hareket etmeleri, girişimcilik alt boyutunda gelir seviyelerinin yüksek olmasının özgüveni

ortaya çıkarması, çalışkanlık alt boyutunda aile geliri yüksek olan bireylerin aile ortamındaki imkanlarının daha fazla olması çalışkanlık derecelerini de arttırdığı, yine aynı şekilde kimlik alt boyutunda maddi geliri yüksek olan ailelerde yetişen ergen bireylerin sosyal etkinliklere fazla katılım gerçekleştirerek kişisel gelişimlerini daha sağlıklı bir şekilde oluşturdukları yorumu yapılabilir. Çalışma, bireylerin ailelerinin gelir düzeylerinin çoğunlukla alt gruptan olduğunu göstermektedir. Bu durumun baba mesleklerinin ağırlıklı olarak memurluk, anne mesleklerinin ise ev hanımlığı olmasından kaynaklandığı söylenebilir (Akıncı, 2007). Fakirlik, ekonomik olarak alt gelir grubunda yer almak, travmatik yaşam olayları deneyimlemek ile ruh sağlığının bozukluğu arasında güçlü ilişkiler tespit edilmiştir (Westen, 1999). Sosyal ve çevresel risk faktörleri açısından daha fazla korumasız olan çocukların ve ergenlerin psikopatoloji açısından daha korumasız olduğu ifade edilmiş ve çevresel şartlar arasında cinsiyet ve sosyoekonomik durum sayılmıştır (Sameroff,1987). Conger'de (1992) ekonomik durum ile ruhsal durum arasında ters yönlü korelasyon tespit etmiştir (McCurdy, 1996).

Erikson psikososyal gelişim ölçeği, H<sub>14</sub> hipotezine göre aile gelir durumu değişkeni güven, özerklik, girişimcilik, çalışkanlık ve kimlik alt boyutu açısından farklılık gösterdiği, EPGÖ toplam puanında ise farklılık göstermediği tespit edilmiştir.

Spor Etkinliklerine Yönelim ve Erikson Psikososyal Gelişim ölçekleri arasındaki ilişkinin değerlendirilmesi.

Araştırmaya katılan ergen bireylerin, Spor Etkinliklerine Yönelim Ölçeği'nden aldıkları puanlar ile Psikososyal Gelişim Ölçeği'nden ve alt boyutlarından aldıkları puanlar arasında yapılan spearman korelasyon analizine göre; **Tablo 4.20.**'de spor etkinliklerine katılım ile psikososyal gelişim arasında düşük düzeyde pozitif yönde anlamlı bir ilişki tespit edilmiştir. Ergen bireylerin spor etkinliklerine katılım göstermeleri, bireylerin psikososyal gelişimlerine olumlu yönden katkı sağlamaktadır. Pons ve ark., (2006) bireyin spor etkinlikleri öncesinde, sırasında ve sonrasında sosyalleştiğini ve spor etkinliklerinin buna imkan

verdiğini belirtmişlerdir. Funk ve ark., (2009) ise spor etkinliğinin bireye ailesiyle, arkadaşlarıyla ve diğer çevresiyle sosyalleşme fırsatı sunduğunu belirtmektedir. Pits ve Stotlar (2002) sporun ekonomik boyutunun görünen maddi kısmı olduğunu, önemli etkisinin sporun temel amacı olan sosyalleşme isteği olduğunu belirtmişlerdir. Bundan dolayı sosyalleşmenin spor faaliyetlerine yönelmede rol oynayan önemli bir faktör olduğu söylenebilir. Cilga (1986), SZE'ne katılımı olumlu kişilik özelliklerindeki artışı, sosyalleşmenin kişilik edinme sürecine olumlu etkisiyle açıklamaktadır. Kilbaş (2001), SZE'nin eğlendirme ve dinlendirme işlevinin yanı sıra toplumsal değişmeyi ve gelişmeyi destekleyen eğitsel işlevinin önem kazandığını, gençlerin yetiştirilmesinde özellikle sosyalleşme ve kişilik gelişimi açısından kurumsal bir nitelik kazandığını belirtmektedir. Gençlerin psikososyal becerileri SZE öncesi %4-33 arasında iken, SZE sonrası %67-95 arasında değişmektedir. Psikososyal gelişimlerdeki bu gelişme dikkat çekici bir artış göstermektedir. SZE ve bu etkinliklerdeki etkileşimler, gençlerin yaşam deneyimlerini zenginleştirmekte ve farkındalıklarını artırmaktadır.

Spor etkinliklerine katılım ile güven alt boyutu arasında çok düşük düzeyde negatif yönde anlamlı bir ilişki tespit edilmiştir. Ergen bireylerin bu dönemde fiziksel, duygusal ve sosyal değişim içerisinde olmaları spor etkinliklerine katılımın güven duygusunun açığa çıkmasını ötelemiştir. SZE gençlerin yeteneklerini ve güçlü yanlarını ortaya çıkararak kendilerine olan güven duygusu, kabul görme ve başarı duygusunu geliştirmekle birlikte, kendilerini daha iyi tanıyabilmelerine yardımcı olmaktadır. Erikson'a (1984) göre, yaşam boyu süren güven zayıflığı, içe kapanıklığın ve depresif durumlara çekilmenin yaygın olduğu kişilik tiplerinde belirgindir. Dereboy (1993) ise yaşamın ilk evresinden itibaren özümseyen güven duygusunun kimlik bağlamındaki biçiminin, yakın ilişkilerde karşılıklı benimseme deneyiminin hakim olacağını belirtmektedir. Öte yandan, güvensizlik duygularının baskın olması yakın ilişkilerde güvensizliğe yol açacak ve bunun sonucunda yakın ilişkilerden kaçınma ve içe kapanma eğilimi hakim olacaktır. Kesitsel bir çalışmada, bir spor kulübünde haftanın her günü ya da haftada 2-3 kez spor yapan 15-20 yaş arası ergenler ile haftada bir gün spor yapan ya da hiç yapmayan ergenler incelenmiştir. Spor yapanlar intihar girişimi açısından karşılaştırıldığında, haftada

her gün veya günde 2-3 kez spor yapan grupta intihar girişiminin az ya da hiç spor yapmayanlara göre daha az görüldüğü belirlenmiştir (Ferron, 1999).

Spor etkinliklerine katılım ile özerklik alt boyutu arasında düşük düzeyde pozitif yönde anlamlı bir ilişki tespit edilmiştir. Ergen bireylerin kendilerini kanıtlama isteği spor etkinliklerine katılımları sonrasında daha da belirginlik göstermekte, yapılan spor dalında başarı elde ederek özerkliğin kazanılması düşüncesi ortaya çıkmaktadır. Özerklik duygusu, çocuğun hem kendisinde uyandırdığı isteklerin hem de çevrenin isteklerinin koşulsuz uygulayıcısı olmaktan çıkıp kendi kontrolünü kendi eline almasını anlatır. Özerklik evresinde ortaya çıkan kimlik duygusu, “özgür irademle ne istersem oyum ben” şeklinde ifade edilen “kendim olma iradesi” olarak karşımıza çıkmaktadır. Spor etkinlikleriyle bu özellik daha çok ön plana çıkmaktadır (Dereboy, 1993).

Spor etkinliklerine yönelim ile girişimcilik alt boyutu arasında düşük düzeyde pozitif yönde anlamlı bir ilişki tespit edilmiştir. Spor etkinliklerinde yer alan ergen birey iletişim gücünü arttırarak girişimci bir kişilik haline gelmektedir. Girişimcilik döneminde atılganlık ve girişkenlik çocuğun davranışlarına hakimdir. Girişimcilik duygusu, benliğin olumlu gelişmesinde önemli bir rol oynar (Güngör, 1993). Bu anlamda çocukların, başarılı bir girişimcilik duygusuna sahip olmalarının aynı zamanda kendi becerilerine ve yapabileceklerine olan olumlu düşüncelerle ilişkili olduğu söylenebilir.

Spor etkinliklerine yönelim ile çalışkanlık alt boyutu arasında düşük düzeyde pozitif yönde anlamlı bir ilişki tespit edilmiştir. Spor etkinlerine katılan ergen bireylerin okulda ve toplum içerisinde verimli, derslerinde başarılı bir kişilik olduğu söylenebilir. Unutulmamalıdır ki spor, insanların psiko-sosyal gelişiminde önemli bir yere sahiptir ve insanları sosyal ve psikolojik olarak aktif hale getirmenin en kolay yolu spordan geçmektedir. Marsh ve Kleitman (2003) yaptıkları araştırmada, spor faaliyetlerine katılan öğrencilerin akademik başarılarının daha yüksek olduğunu ve bu öğrencilerin okulda daha motive olduklarını bulmuşlardır. Sporun, öğrencilerin zaman yönetimi ve çalışma disiplinine katkıda bulunduğu ve bu becerilerin akademik

başarının artmasında önemli bir rol oynadığı belirtilmiştir. Trudeau ve Shephard (2008) sporun akademik başarı üzerindeki etkilerini incelemişlerdir. Araştırmaları, düzenli fiziksel aktiviteye katılan öğrencilerin yalnızca fiziksel sağlık açısından değil, aynı zamanda akademik performans açısından da faydalar sağladığını göstermektedir. Sporun, öğrencilerin bilişsel işlevlerini geliştirdiği ve okulda daha iyi performans göstermelerine yardımcı olduğu sonucuna varmışlardır.

Spor etkinliklerine katılım ile kimlik alt boyutu arasında çok düşük düzeyde pozitif yönde anlamlı bir ilişki olduğu tespit edilmiştir. Ergenlik döneminde kimlik karmaşası yaşayan birey, sportif faaliyetlere katılım göstererek sosyalleşmiş olacak bunun sonucunda da kişilik gelişimine fayda sağlayıp kimliğini oluşturacaktır. Erikson (1968)'a göre her gelişim dönemi bir önceki gelişim dönemlerinin üzerine kurulmaktadır. Ayrıca kimlik kazanmaya karşı kimlik karmaşası dönemi daha önceki dönemlerde kazanılan duyguların ve kazanımların yeniden değerlendirildiği ve bütünleştirildiği bir dönemdir. Baillie ve Danish (1992) sporun gençlerin kimlik gelişiminde önemli bir rol oynadığını vurgulamışlardır. Araştırmalarında, spor faaliyetlerine katılan gençlerin özgüvenlerinin arttığını, sosyal becerilerinin geliştiğini ve olumlu bir kimlik algısı oluşturduklarını belirtmişlerdir. Eccles ve Barber (1999) spor faaliyetlerinin ergenlerin kimlik gelişimindeki etkisini incelemiş ve sporun, gençlerin sosyal kabul görme, aidiyet duygusu geliştirme ve sosyal ağlarını genişletme gibi konularda pozitif etkileri olduğunu bulmuşlardır .

Sosyalleşme alt boyutu ile güven alt boyutu arasında çok düşük düzeyde pozitif yönde anlamlı bir ilişki tespit edilmiştir. Ergen bireyler spor etkinliklerine katılım gösterdikten itibaren akranlarıyla iletişim halinde bulunmaları sonrasında kendilerine olan güvenlerinin arttığı söylenebilir. Spor faaliyetlerine katılan bireyler çevrelerinde olumlu tepkilen alan davranışlar sergilerler. Bulgular, sosyal çevrelerindeki insanlara karşı sadık oldukları, söz ve vaatlerini tuttukları sonucunu ortaya çıkarmıştır. Bu sonuçtan hareketle beden eğitimi ve spor etkinliklerinin bireylere güvenilirlik kazandırdığı söylenebilir (Akıncı, 2007). Rubin, Bukowski ve Parker (2006) tarafından yapılan bir çalışma, çocukların ve gençlerin sosyal becerilerinin gelişmesinin özgüvenlerini ve güven duygularını pekiştirdiğini

göstermiştir. Sosyal etkileşimler, bireylerin kendilerini daha değerli ve kabul edilmiş hissetmelerine katkıda bulunur, bu da genel güven duygusunu artırır. Bu çalışma, sosyal ilişkilerin kalitesinin ve derinliğinin, bireylerin kendilerine olan güvenlerini doğrudan etkilediğini belirtmektedir . Baumeister ve Leary (1995), insanın ait olma ihtiyacının temel psikolojik bir gereksinim olduğunu ve bu ihtiyacın karşılanmasının özgüven ve güven duygusu üzerinde derin etkileri olduğunu öne sürmektedir. Araştırmalarında, güçlü ve güvenilir sosyal bağların bireylerin duygusal sağlıklarını ve güven duygularını olumlu yönde etkilediğini bulmuşlardır. Bu bağlamda, sosyal etkileşimlerin bireylerin kendilerine ve sosyal çevrelerine olan güvenlerini artırdığı vurgulanmaktadır .

Sosyalleşme alt boyutu ile özerklik alt boyutu arasında düşük düzeyde pozitif yönde anlamlı bir ilişki tespit edilmiştir. Spor etkinliklerine katılımları sonucunda sosyalleşen ergen bireylerin hedeflerini netleştirmeye başladığı söylenebilir. Öğrencilerin bireysel olarak kendilerine belirli hedefler belirlediklerini ve bu hedeflerin odağında kendilerinin yer aldığı tespit edilmiştir. Bireylerin her zaman mükemmellik ve en iyi için çabaladıkları ancak bu aşamada baskı altında olmayı sevmedikleri ve kendilerini sürekli disiplin altında tutmayı sevmedikleri sonucuna ulaşılmıştır. Aktif spor yapan öğrenciler çevrelerinde takdir edilen davranışlar sergilerler (Akıncı, 2007). Ryan ve Deci (2000) tarafından geliştirilen Öz-Belirleme Teorisi, bu ilişkiyi açıklayan önemli bir çerçeve sunar. Teori, bireylerin üç temel psikolojik ihtiyaca sahip olduğunu öne sürer: bağlılık, yeterlik ve özerklik. Sosyal etkileşimler, bu ihtiyaçların karşılanmasında önemli bir rol oynar. Özellikle, sosyal destek ve kabul, bireylerin özerkliklerini geliştirmelerine katkıda bulunur. Bu bağlamda, sağlıklı sosyal ilişkiler, bireylerin kendilerini daha yeterli ve bağımsız hissetmelerine olanak tanır . Reis, Sheldon, Gable, Roscoe ve Ryan (2000) tarafından yapılan bir araştırma, sosyal etkileşimlerin bireylerin özerklik duygusunu nasıl etkilediğini incelemiştir. Araştırma, sosyal destek ve olumlu sosyal ilişkilerin, bireylerin özerkliklerini ve genel iyilik hallerini artırdığını bulmuştur. Sosyal ilişkiler yoluyla elde edilen duygusal destek ve onay, bireylerin kendilerini daha bağımsız ve özgür hissetmelerine yardımcı olur .

Sosyalleşme alt boyutu ile girişimcilik alt boyutu arasında düşük düzeyde pozitif yönde anlamlı bir ilişki tespit edilmiştir. Spor etkinliklerinde yer alan bireylerde dışa dönük bir kişilik gelişir. (Tezcan, 1977). Benzer bir çalışmada Bayar (2003), sporcuların kişiliklerini MMPI kişilik envanteri ile incelemişler ve spor yapan erkeklerin yapmayan erkeklere göre daha uyumlu, daha iddialı, daha özyönetimli, daha meraklı ve hoşgörülü olduklarını bulmuşlardır. Welty Peachey, Cohen, Borland ve Lyras (2018) tarafından yapılan bir çalışma, sporun sosyal girişimcilik üzerindeki etkilerini incelemiştir. Araştırma, sporun, gençlerin liderlik ve girişimcilik becerilerini geliştirmelerine yardımcı olduğunu ve spor yoluyla oluşturulan sosyal ağların, gençlerin iş dünyasında daha başarılı olmalarına katkıda bulunduğunu göstermektedir. Spor, gençlerin işbirliği, iletişim ve problem çözme becerilerini pekiştirerek, onları sosyal girişimcilik faaliyetlerine hazırlamaktadır . Ratten (2011) tarafından yapılan araştırmada, sporun girişimcilik üzerindeki etkileri ele alınmıştır. Ratten, spor girişimciliğinin, spor etkinlikleri ve organizasyonları yoluyla sosyal ağları ve sermayeyi nasıl artırdığını incelemiştir. Sporun, girişimcilerin yenilikçi fikirler geliştirmelerine ve bu fikirleri iş fırsatlarına dönüştürmelerine olanak tanıdığı, ayrıca spor ağları aracılığıyla kaynaklara ve destekleyici ilişkiler geliştirmelerine yardımcı olduğu belirtilmiştir .

Sosyalleşme alt boyutu ile çalışkanlık alt boyutu arasında düşük düzeyde pozitif yönde anlamlı bir ilişki tespit edilmiştir. Sosyal faaliyetlerde bulunan bireylerin, günlük yoğun tempolarından uzaklaşarak bu tür faaliyetlerde bulunmaları başarı düzeylerini de yükseltecektir. Spor aktivitelerine katılan üniversite öğrencilerinin ‘pratik olma’ ve ‘atılgan olma’ gibi kişilik özelliklerini olumlu yönde geliştirdiğini göstermektedir (Yaman, 2003). Durlak, Weissberg, Dymnicki, Taylor ve Schellinger (2011) tarafından yapılan bir meta-analiz, sosyal ve duygusal öğrenme programlarının akademik başarı üzerindeki etkilerini incelemiştir. Araştırma, sosyal etkileşimlerin artmasıyla birlikte öğrencilerin çalışkanlık, motivasyon ve akademik başarılarında iyileşmeler olduğunu göstermiştir. Spor, sosyal etkileşimlerin yoğun olduğu bir ortam sağlayarak, bu olumlu etkilerin gerçekleşmesine katkıda bulunur .

Sosyalleşme alt boyutu ile kimlik alt boyutu arasında çok düşük düzeyde pozitif yönde anlamlı bir ilişki tespit edilmiştir. Erikson'un psikososyal gelişim dönemlerinde kazanılan ya da kazanılmayan özelliklerin önemli olduğu ve bu dönemlerde kazanılan özelliklerin “kimlik kazanmaya karşı kimlik karmaşası” döneminde etkili olduğu görüşünü desteklemektedir. Bu anlamda çocukların eğitiminde önemli bireyler olan anne-baba, öğretmen ve diğer bireylerin sağlıklı bireyler yetiştirebilmeleri için bu durumu dikkate almaları gerektiği görülmektedir. Özellikle çocukların özerk davranışlarının, girişimcilik duygularının ve başarı fikirlerinin pekiştirilmesi ve desteklenmesi onların daha sağlıklı bir kimlik gelişim süreci geçirmelerini ve kendileri için doğru seçimler yapabilen bireyler olmalarını sağlayacaktır (Erikson, 1984).

Duygu arama alt boyutu ile psikososyal gelişim arasında düşük düzeyde pozitif yönde anlamlı bir ilişki tespit edilmiştir. Spor etkinliklerine katılım ile beraber ergen birey okul ortamındaki stresli yaşamdan kurtularak duygu kontrolünü sağlar ve sağlıklı bir psikolojik gelişimin ortaya çıktığı söylenebilir. Spor faaliyeti doğası gereği bireyi günlük rutin hayatın dışına çıkarıp duygusal bir alana çeker. Spor faaliyeti, halka açık yerlerde yaşanan duyguların meşru kabul edildiği sınırlı ortamlardan biri olduğu için duygu arama boyutu, spor etkinliklerine yönelim üzerinde etkisi olan bir boyut olarak değerlendirilebilir (Mutz, 2016).

Duygu arama alt boyutu ile güven alt boyutu arasında çok düşük düzeyde negatif yönde anlamlı bir ilişki tespit edilmiştir. Toplum içerisinde kendine yer bulmaya çalışan ergen bireyler, duygu dünyasındaki değişimlerden dolayı güven sorunu yaşamaktadır. Yapılan çalışmada, kendi sınırlı yaşantısının dışına çıkarak başka ortamlar, başka insanlarla etkileşimi, grup normlarına uygun davranma zorunluluğu sorumluluk duygusunun geliştirilmesi ve toplumsal bilincin oluşmasını sağlayabilmektedir. Kendilerini gerçekleştirmeleri, artan güven duygusu, zorluklarla baş etme gücünü artırmaktadır (Büküşoğlu, 2005). Diener ve ark. (1999), çalışmalarında, duygu aramanın bireylerin genel mutluluğunu ve duygusal iyilik hallerini artırdığını belirtmişlerdir. Ayrıca, güven duygusunun, duygu arama



sürecinde önemli bir etken olduğunu ve bireylerin duygusal deneyimlerini daha sağlıklı bir şekilde yönetmelerine yardımcı olduğunu vurgulamışlardır.

Duygu arama alt boyutu ile özerklik alt boyutu arasında düşük düzeyde pozitif yönde anlamlı bir ilişki tespit edilmiştir. Duygu arama becerilerinin artması, bireylerin duygusal deneyimlerini daha iyi anlamalarına ve yönetmelerine yardımcı olabilir. Bu da bireylerin kendi ihtiyaçlarını daha etkin bir şekilde karşılamalarına ve kendi hayatları üzerinde daha fazla kontrole sahip olmalarına olanak tanır. Dolayısıyla, duygu arama becerileri ile özerklik arasındaki düşük düzeyde pozitif ilişki, duygusal farkındalık ve duygusal yönetim becerilerinin özerklik duygusunu desteklediğini düşündürülebilir. Larson, gençlerin zamanlarının çoğunu okul hayatında ve yapılandırılmamış "boş zamanlarında" geçirirken, bunun özellikle 21. yüzyılda kişisel gelişimleri için yetersiz kaldığını belirtiyor. Spor ve sanat gibi yapılandırılmış etkinliklere katılmanın sadece gelişmeye başlamakta değil, yeni bir dil edinilmesinde de etkili olduğunu bildiriyor (Larson, 2000). Mayer, Salovey ve Caruso (2004) tarafından geliştirilen duygusal zeka modeli, duygusal farkındalık, duygu yönetimi, duygusal motivasyon ve başkalarının duygularını anlama gibi alt boyutları içerir. Bu alt boyutlardan biri olan duygu yönetimi, bireylerin duygusal deneyimlerini anlama, değerlendirme ve yönetme becerisini içerir ve özerklik duygusu ile ilişkilendirilebilir.

Duygu arama alt boyutu ile girişimcilik alt boyutu arasında düşük düzeyde pozitif yönde anlamlı bir ilişki tespit edilmiştir. Düşük düzeyde pozitif yönde anlamlı bir ilişki bulgusu, duygu arama becerilerinin gelişmesiyle birlikte bireylerin girişimcilik eğilimlerinin arttığını gösterebilir. Duygu arama, bireylerin risklerle başa çıkma, yenilik yapma ve yeni fırsatları değerlendirme becerilerini geliştirebilir. Bu da girişimcilik ruhunu ve eylemlerini teşvik edebilir. Duygusal farkındalık ve duygusal yönetim becerileri, girişimcilerin karar alma süreçlerini etkileyebilir ve başarılı girişimcilik faaliyetleri için önemli bir temel oluşturabilir. SZE'ne katılan gençlerin etkinliklerde kendilerini ifade etme becerilerinin geliştirilmesi sonuçta kendi düşüncelerini ifade etmelerini kolaylaştırmaktadır. Aynı zamanda arkadaş çevrelerinin gelişmesi ve kendi çevrelerinde sevmeleri,

arkadaşlıklar kurmalarına ve sürdürmelerine yardımcı olur. Gencin kendini tanınması, disiplinli ve hedef odaklı bir ortamda büyümesi, gelecek için plan yapmasını kolaylaştırır (Büküşođlu, 2005).

Duygu arama alt boyutu ile alıřkanlık alt boyutu arasında düşük düzeyde pozitif yönde anlamlı bir iliřki tespit edilmiřtir. Duygu arama, bireylerin kendi duygusal durumlarını fark etmelerini ve bu duygularını anlamalarını içerir. Bu farkındalık, bireylerin motivasyonlarını ve alıřma azimlerini artırabilir. Örneđin, stres ve kaygı gibi olumsuz duygularla bařa çıkmayı öđrenen bireyler, daha verimli ve disiplinli alıřabilirler. Birok aile, ocukların ve gençlerin SZE'ye katılımının okul bařarılarını olumsuz etkileyeceđinden endiře duymaktadır. Bu endiřelerden dolayı zaman zaman SZE'ye katılmalarını engelleyebilmektedirler. Yapılan bu alıřmada ise gençler SZE'nin okul bařarısı üzerindeki olumsuz etkisini sadece %11 oranında algılamaktadır. Bu gençlerin yarısı okul bařarılarının SZE'den hi etkilenmediđini, SZE öncesi durumlarının sonrasında da devam ettiđini bildirirken, %36'sı olumlu bir geliřme olduđunu belirtiyor (Büküşođlu, 2005). Duygu arama, bireylerin duygusal tepkilerini yönetmelerine olanak tanır. Bu, özellikle stresli ve yoğun alıřma dönemlerinde duygusal dengeyi koruyarak verimliliđi artırabilir. Duygularını iyi yöneten bireyler, zorluklar karřısında daha direnli olabilirler ve bu da alıřkanlıklarını sürdürebilmelerini sađlar (Bar-On, R., 2006).

Duygu arama alt boyutu ile kimlik alt boyutu arasında ok düşük düzeyde pozitif yönde anlamlı bir iliřki tespit edilmiřtir. Duygu arama, bireylerin kendi duygularını tanıma ve anlama sürecidir. Bu süreç, bireylerin kimlik geliřimi üzerinde etkili olabilir. Duygularını anlayan bireyler, kim oldukları ve ne istedikleri konusunda daha net bir anlayıřa sahip olabilirler. Kılbař, SZE'nin eđlendirme ve dinlendirme iřlevinin yanı sıra toplumsal deđiřim ve geliřimi destekleyen eđitici iřlevinin de önem kazandıđını, gençlerin yetiřtirilmesinde özellikle sosyalleřme ve kiřilik geliřimi aısından kurumsal bir nitelik kazandıđını belirtiyor. Gençlerin psikososyal becerileri SZE öncesi %4-33 arasında iken, SZE sonrası %67-95 arasında deđiřmektedir. Psikososyal geliřimlerindeki bu geliřme dikkat ekici bir artıř göstermektedir. SZE ve bu etkinliklerdeki etkileřimler, gençlerin yařam

deneyimlerini zenginleştirmekte ve farkındalıklarını artırmaktadır (Kılbaş, 2001). Duygusal zeka, bireylerin kendi duygularını ve başkalarının duygularını anlama ve yönetme becerisini ifade eder. Duygusal zekanın bir parçası olan duygu arama, bireylerin kimlik gelişiminde önemli bir rol oynayabilir. Bireyler, duygusal zekalarını geliştirdikçe, kendi kimliklerini daha iyi anlama ve bu kimliği yaşamlarının farklı alanlarında daha etkin bir şekilde ifade etme becerisine sahip olabilirler (Mayer, 2004).

Bilgi arama alt boyutu ile psikososyal gelişim arasında çok düşük düzeyde pozitif yönde anlamlı bir ilişki tespit edilmiştir. Spor etkinliği tüketicileri, ilgilendikleri spor dalında uzmanlaşmak için de bilgi aramaktadırlar. Sporun teknik yönlerinin daha iyi anlaşılması ve sporun aktörlerini tanımak, spor etkinliği tüketicilerinin spora yönelmesinde motive edici bir faktör olarak değerlendirilmektedir (Pons, 2013). Polat ve Yalçın (2014), tarafından yapılan çalışmada spor dalını her yönüyle anlama, algılama, oyunun kuralları hakkında bilgi sahibi olma ve öğrenme maddelerini içeren oyun bilgisi boyutu, spor izleyicileri için dışsal motivasyon faktörü biçimde değerlendirilmektedir.

Bilgi arama alt boyutu ile güven alt boyutu arasında düşük düzeyde negatif yönde anlamlı bir ilişki tespit edilmiştir. Bilgi arayan bireyler genellikle daha eleştirel düşünme eğilimindedirler ve daha fazla bilgi edinmek için sürekli sorgulama halinde olabilirler. Bu, onların mevcut bilgiye veya kaynaklara olan güvenlerinin düşük olmasına neden olabilir. Eğitim ve iş ortamlarında, bilgi arama becerilerini teşvik etmek, bireylerin eleştirel düşünme yeteneklerini geliştirebilir. Ancak, bu aynı zamanda güven duygusunu da etkileyebilir. Bu nedenle, dengeli bir yaklaşım benimsemek önemlidir (Tseng, 1999). Spor, çocukların psikolojik ve sosyal gelişiminde önemli bir rol oynamaktadır. Çünkü çocuk bu etkinliklere katılırken grup içinde hareket etmeyi, kazanmayı ya da kaybetmeyi, kurallara uymayı da öğrenir. Bunlardan en önemlisi özgüven duygusu kazanması ve toplumun bir üyesi olduğunun anlaşılmasıdır. Bu bakımdan çocukların yetiştirilmesinde hazırlanan spor programları, onların gelişim özelliklerine uygun hazırlanmalı ve sosyal olarak

büyümlerine yardımcı olmalıdır. Sağlıklı bir toplum oluşturmanın ön koşulunun çocukların ve gençlerin eğitimi olduğu unutulmamalıdır (Küçük, 2004).

Bilgi arama alt boyutu ile özerklik alt boyutu arasında çok düşük düzeyde pozitif yönde anlamlı bir ilişki tespit edilmiştir. Bilgi arama, bireylerin eleştirel düşünme becerilerini geliştirir. Eleştirel düşünme, bireylerin bağımsız olarak değerlendirme yapmalarına ve kendi kararlarını almalarına olanak tanır. Bu da özerkliği artırır. Özerklik döneminde kazanılan birey olma duygusuyla çocuklar üç yaşına doğru nasıl bir insan olacaklarını araştırmaya başlarlar ve rol denemeleri yaparlar. Özerklik duygusu, çocuğun hem kendi içinde uyandırdığı isteklerin hem de çevrenin taleplerinin koşulsuz uygulayıcısı olmaktan çıkıp kendi kontrolünü ele almasını anlatır. Özerklik evresinde ortaya çıkan kimlik duygusu, "özgür irademle ne istersem oyum ben" şeklinde ifade edilen "kendim olma iradesi" olarak karşımıza çıkar (Dereboy, 1993). Bilgi arama, bireylerin daha bilinçli ve bilgiye dayalı kararlar almalarını sağlar. Bu süreç, bireylerin kendi kararlarını alırken daha özgüvenli ve bağımsız olmalarına yardımcı olabilir. Bilgi arayan bireyler, kararlarını alırken daha fazla bilgiye ve alternatife sahip olduklarından, daha bağımsız hareket etme eğiliminde olabilirler. Bu durum, özerklik duygusunu destekler (Leung, 2009).

Bilgi arama alt boyutu ile girişimcilik alt boyutu arasında çok düşük düzeyde pozitif yönde anlamlı bir ilişki tespit edilmiştir. Spor yapan bireylerin bilgi arama davranışları, onların girişimcilik yeteneklerini geliştirebilir. Bilgi arama düzeyi yüksek olan sporcular, yenilikçi fikirler geliştirme ve bu fikirleri hayata geçirme konusunda daha başarılı olabilirler. Girişimcilik, hayalleri gerçekleştirmek, amaçlara ulaşmak ve girişimde bulunmak için işe girmektir (Dereboy, 1993). Girişimciliğin dengeli ve uyumlu sonucu "amaçtır". Bir amaç duygusu, insanların kendi hedeflerini belirleyebilmeleri anlamına gelir (Bacanlı, 2002). Girişimcilik evresinden çıkarılan kimlik duygusu "Gelecekte olmayı hayal edebileceğim kişiyim" şeklinde ifade edilir (Dereboy, 1993). Bu anlamda çocukların başarılı girişimcilik algısının kendi becerileri ve neler yapabilecekleri ile ilgili olumlu düşüncelerle de ilişkili olduğu söylenebilir. Spor yapan bireylerin bilgi arama süreçleri, onları yeni fırsatları görmeye ve bu fırsatları değerlendirmeye teşvik eder. Bu, girişimcilik faaliyetlerini

destekler ve bireylerin spor dışında da başarılı olmalarına yardımcı olur (Welty, 2011).

Bilgi arama alt boyutu ile çalışkanlık alt boyutu arasında çok düşük düzeyde pozitif yönde anlamlı bir ilişki tespit edilmiştir. Spor yapan bireyler, performanslarını artırmak ve başarılı olmak için sürekli olarak en iyi antrenman tekniklerini, beslenme stratejilerini ve mental dayanıklılık yöntemlerini öğrenmeye çalışırlar. Bu bilgi arama süreci, sporcuların çalışkanlıklarını destekler. Çalışkanlık dönemi toplumsal olarak çok belirleyici bir dönemdir, çalışkanlık başkalarıyla bir şeyler yapmayı içerdiğinden, işbölümü duygusu ilk olarak bu dönemde gelişir (Erikson, 1984). Dönem içerisinde bireyin ilgisi öğrenme ve sosyal ilişkilerde olmuştur (Aydın, 2005). Sporcuların bilgi arama davranışları, onların çalışkanlıklarının temelini oluşturabilir. Bilgiye ulaşma ve bu bilgiyi uygulama isteği, sporcuların çalışma disiplinini pekiştirir (Baker, 2003).

Bilgi arama alt boyutu ile kimlik alt boyutu arasında anlamlı bir ilişki olmadığı tespit edilmiştir. Sporcuların kimlikleri, genellikle spor yapmanın getirdiği deneyimlere, sosyal etkileşimlere ve başarılarına dayanır. Bilgi arama, bu deneyimlerin bir parçası olabilir, ancak kimlik gelişiminde tek başına belirleyici bir faktör değildir. Çocuk ve gençlerin kişiliklerinin gelişmesinde sporun eğitici işlevinden yararlanılarak duygusal ve sosyal yönden daha sağlıklı bir toplum oluşturulması daha kolay olacaktır (Küçük, 2004). Sporcular, spor yaparken elde ettikleri başarılar, karşılaştıkları zorluklar ve yaşadıkları deneyimlerle kimliklerini şekillendirirler. Bu süreç, bilgi arama davranışlarından daha karmaşık ve çok boyutludur (Horton, 2000).

## 6. SONUÇ VE ÖNERİLER

Araştırmamızın bu bölümünde, elde edilen sonuçlar ve öneriler sunulmuştur. Araştırmamızın sonuçları, yaş, cinsiyet, sınıf, yaşanan yer, anne eğitim durumu, baba eğitim durumu, aile gelir durumu bağımsız değişkenlerinin spor etkinliklerine katılım ve psikososyal gelişime etkisini ve bağımlı değişkenlerimiz olan spor etkinliklerine yönelim ve psikososyal gelişim arasındaki ilişki şeklinde ele alınmıştır.

“*Spor Etkinliklerine Yönelim*” ölçek ve alt boyutlarının yaş, cinsiyet, sınıf, yaşanan yer, anne eğitim durumu, baba eğitim durumu ve aile gelir durumu açısından sonuçları;

Yaş değişkenine göre incelendiğinde; sosyalleşme alt boyutunun anlamlı fark gösterdiği, bu farkın 18 yaş ergen bireylerden, duygu arama, bilgi arama alt boyutlarında ve SEYÖ toplam puanlarında anlamlı fark gösterdiği, bu farkın 15 yaş ergen bireylerden kaynaklandığı görülmektedir.

Cinsiyet değişkenine göre incelendiğinde; bilgi arama, duygu arama alt boyutu ve SEYÖ toplam puanlarında anlamlı fark gösterdiği, bu farkın, erkek bireylerin ortalama puanlarından kaynaklandığı görülmektedir. Sosyalleşme, alt boyutunda anlamlı fark gösterdiği bu farkın erkek bireylerden kaynaklandığı tespit edilmiştir.

Sınıf değişkenine göre incelendiğinde; sosyalleşme alt boyutunun anlamlı fark gösterdiği ve bu farkın 6. sınıfta öğrenim gören bireylerden kaynaklandığı, bilgi arama alt boyutunda anlamlı fark gösterdiği ve bu farkın 10. Sınıfta öğrenim gören bireylerden kaynaklandığı, SEYÖ toplam puanlarında anlamlı farkın bulunduğu ve bu farkın 10. Sınıfta öğrenim gören bireylerden kaynaklandığı, duygu arama alt boyutunda ise anlamlı fark bulunmadığı tespit edilmiştir.

Yaşanılan yer değişkenine göre incelendiğinde; bilgi arama alt boyutunda anlamlı fark gösterdiği, bu farkın büyükşehirde yaşayan bireylerden kaynaklandığı görülmektedir. Sosyalleşme, duygu arama alt boyutlarında ve SEYÖ toplam puanlarında ise anlamlı farklılık göstermediği görülmektedir.

Anne eğitim durumu değişkenine göre incelendiğinde; duygu arama alt boyutunda anlamlı fark gösterdiği ve bu farkın, okur-yazar annelerden kaynaklandığı görülmektedir. Sosyalleşme, bilgi arama alt boyutlarında ve SEYÖ toplam puanlarında anlamlı fark bulunmamıştır.

Baba eğitim durumu değişkenine göre incelendiğinde; sosyalleşme, bilgi arama, duygu arama alt boyutlarında ve SEYÖ toplam puanlarında anlamlı fark bulunmamıştır.

Aile gelir durumu değişkenine göre incelendiğinde; duygu arama alt boyutunda anlamlı fark gösterdiği ve bu farkın, aile gelir durumu 27.005tl ve üzeri olan bireylerden kaynaklandığı, bilgi arama alt boyutunda anlamlı fark gösterdiği ve bu farkın aile gelir durumu 17.002tl ve altı olan bireylerden kaynaklandığı, SEYÖ toplam puanının anlamlı fark gösterdiği ve bu farkın 17.002TL ve altı olan bireylerden kaynaklandığı görülmektedir. Sosyalleşme, alt boyutunda anlamlı fark tespit edilmemiştir.

Ayrıca “Spor Etkinliklerine Yönelim” ölçeğinin tanımlayıcı değerlerine bakıldığında en yüksek ortalamanın duygu arama alt boyutunun ve en düşük ortalamanın bilgi arama alt boyutunun aldığı görülmektedir.

- ❖ Sosyalleşme alt boyutu 18 yaş duygu arama alt boyutu 15 yaş ergen bireyleri daha fazla etkilemektedir. Ergenliğin son sürecinde olan bireylerin kendilerine toplum içerisinde yer bulma çabaları varlıklarını hissettirmek istemeleri bu durumun ortaya çıkmasına sebep olduğu söylenebilir. Bu aşamada ergen bireyin sosyal faaliyetler içerisinde yer alıp etkin hale getirilmesi sağlanmalıdır.

- ❖ Bilgi arama alt boyutunda erkek ergen bireylerin farklılık göstermesi spor etkinliklerine ilginin erkekler tarafından daha fazla gösterildiğini kadınların fizyolojik değişimleri sebebiyle katılım konusunda çekingen davrandıkları söylenebilir. Kadın ergen bireylerin spor faaliyetleri ve ergenlik döneminde gelişime katkı sağlayan özellikleri anlatılarak bilinçlendirilmeli ve spor etkinliklerine yönelmeleri sağlanmalıdır.
- ❖ Spor etkinliklerine katılımında ergen bireylerin öğrenim gördükleri okul ve buldukları sınıf önemli faktörlerdir. Bireyin sınıfı derslerin seviyesini bize göstererek spor etkinliklerine hangi aşamada katılması gerektiğini göstermektedir. Ayrıca bireyin bulunduğu sınıf ergenlik döneminin hangi aşamasında olduğunu ortaya koyduğu için spor etkinliklerine yönelim noktasında yol gösterici olur. Bu özelliklerin dikkate alınarak bireyin spor faaliyetlerine katılımı sağlanmalıdır.
- ❖ Spor etkinlikleri yoğun olarak Büyükşehirde ilgi görmekte, kırsal kesimlere gidildikçe spor etkinliklerine yönelimin azaldığı görülmektedir. İlçe ve köylerde öğrenim gören ergen bireylerin spor etkinliklerine katılımı doğrultusunda gerek onların bu faaliyetlere ulaşımının sağlanması gerekse buldukları bölgelerde bu faaliyetlerin yapılmasının gerekli olduğu ortaya çıkmaktadır.
- ❖ Eğitim durumu düşük olan annelerin kendi gençlik dönemlerinde imkan bulamadıkları veya yapmadıkları spor etkinlikleri gibi sosyal faaliyetlere çocuklarını yönlendirerek sosyal ortamlarının gelişmesine katkıda bulunmak istemeleri duygu arama alt boyutunun anlam göstermesine sebep olduğu söylenebilir. Ayrıca bireylerin eğitim durumu düşük olan anneleri için de etkinlik alanı oluşturarak geçmişte yapamadıklarını çocuklarıyla yapmaları sağlanabilir.
- ❖ Babalar, spor etkinlikleri başta olmak üzere farklı sosyal faaliyetler hakkında bilinçlendirilmeli genç birey açısından önemi anlatılmalıdır.
- ❖ Çalışan anne babalar çocuklarıyla iş yaşamları gereği kaliteli zaman geçirmekte zorluk yaşayabilir ve duygusal bağ kurma noktasında sıkıntı çekebilirler, bunu da çocuklarını sosyal faaliyetlere



yönlendirerek telafi etmeye çalışırlar. Gelir düzeyi alt seviyede olan aileler özellikle belediyelerin ve gençlik ve spor müdürlüklerinin spor faaliyetlerine çocuklarını göndererek gerek bilgi düzeylerini gerekse fiziksel aktivite yapmalarını sağlamaktadırlar.

“*Erikson Psikososyal Gelişim*” ölçek ve alt boyutlarının yaş, cinsiyet, sınıf, yaşanılan yer, anne eğitim durumu, baba eğitim durumu ve aile gelir durumu açısından sonuçları;

Yaş değişkenine göre değerlendirildiğinde; “Güven” alt boyutunda anlamlı fark gösterdiği ve bu farkın 12 yaşındaki bireylerden kaynaklandığı, “Özerklik” alt boyutunda anlamlı fark gösterdiği ve bu farkın 12 yaşındaki bireylerden kaynaklandığı, “Girişimcilik” alt boyutunda anlamlı fark gösterdiği ve bu farkın 18 yaşındaki bireylerden kaynaklandığı, “Çalışkanlık” alt boyutunda anlamlı fark gösterdiği ve bu farkın 12 yaşındaki bireylerden kaynaklandığı, “Kimlik” alt boyutunda anlamlı fark gösterdiği ve bu farkın 13 yaşındaki bireylerden kaynaklandığı, EPGÖ toplam puanının anlamlı fark gösterdiği ve bu farkın 17 yaşındaki bireylerden kaynaklandığı görülmektedir.

Cinsiyet değişkenine göre incelendiğinde; “Kimlik” alt boyutunda anlamlı fark gösterdiği ve bu farkın erkek bireylerden kaynaklandığı, EPGÖ toplam puanının anlamlı fark gösterdiği ve bu farkın kadın bireylerden kaynaklandığı, “Güven”, “Özerklik”, “Girişimcilik” ve “Çalışkanlık” alt boyutlarında ise anlamlı fark bulunmadığı belirlenmiştir.

Sınıf değişkenine göre incelendiğinde; “Güven” alt boyutunda anlamlı fark gösterdiği ve bu farkın 6. Sınıfta öğrenim gören bireylerden kaynaklandığı, “Özerklik” alt boyutunda anlamlı fark gösterdiği ve bu farkın 6. Sınıfta öğrenim gören bireylerden kaynaklandığı, “Girişimcilik” alt boyutunda anlamlı fark gösterdiği ve bu farkın 6. Sınıfta öğrenim gören bireylerden kaynaklandığı, “Çalışkanlık” alt boyutunda anlamlı fark gösterdiği ve bu farkın 6. Sınıfta öğrenim gören bireylerden kaynaklandığı, “Kimlik” alt boyutunda anlamlı fark gösterdiği ve

bu farkın 6. Sınıfta öğrenim gören bireylerden kaynaklandığı, EPGÖ toplam puanının anlamlı fark gösterdiği ve bu farkın 11. Sınıfta öğrenim gören bireylerden kaynaklandığı tespit edilmiştir.

Yaşanılan yer değişkenine göre incelendiğinde; “Güven”, “Özerklik”, “Girişimcilik”, “Çalışkanlık”, “Kimlik” alt boyutlarında ve EPGÖ toplam puanında anlamlı fark bulunmadığı tespit edilmiştir.

Anne eğitim durumu değişkenine göre incelendiğinde; “Özerklik” alt boyutunda anlamlı fark gösterdiği ve bu farkın ergen bireylerin lisansüstü mezunu olan annelerinden kaynaklandığı, “Girişimcilik” alt boyutunda anlamlı fark gösterdiği ve bu farkın ergen bireylerin lisans mezunu olan annelerinden kaynaklandığı, “Çalışkanlık” alt boyutunda anlamlı fark gösterdiği ve bu farkın ergen bireylerin lisansüstü mezunu olan annelerinden kaynaklandığı, “Kimlik” alt boyutunda anlamlı fark gösterdiği ve bu farkın ergen bireylerin lisansüstü mezunu olan annelerinden kaynaklandığı, “Güven” alt boyutu ve EPGÖ toplam puanında anlamlı fark bulunmadığı tespit edilmiştir.

Baba eğitim durumu değişkenine göre incelendiğinde; “Özerklik” alt boyutunda anlamlı fark gösterdiği ve bu farkın ergen bireylerin lise mezunu olan babalarından kaynaklandığı, “Kimlik” alt boyutunda anlamlı fark gösterdiği ve bu farkın ergen bireylerin lisansüstü mezunu olan babalarından kaynaklandığı, “Güven”, “Girişimcilik”, “Çalışkanlık” alt boyutu ve EPGÖ toplam puanında anlamlı fark bulunmadığı tespit edilmiştir.

Aile gelir durumu değişkenine göre incelendiğinde; “Güven” alt boyutunda anlamlı fark gösterdiği ve bu farkın aile geliri 17.003-22.003 bireylerden kaynaklandığı, “Özerklik” alt boyutunda anlamlı fark gösterdiği ve bu farkın aile gelir durumu 27.002TL ve Üstü bireylerden kaynaklandığı, “Girişimcilik” alt boyutunda anlamlı fark gösterdiği ve bu farkın aile gelir durumu 27.002TL ve Üstü bireylerden kaynaklandığı, “Çalışkanlık” alt boyutunda anlamlı fark gösterdiği ve bu farkın bu farkın aile gelir durumu 27.002TL ve Üstü bireylerden kaynaklandığı,

“Kimlik” alt boyutunda anlamlı fark gösterdiği ve bu farkın aile gelir durumu 27.002TL ve Üstü bireylerden kaynaklandığı, EPGÖ toplam puanında ise anlamlı fark bulunmadığı tespit edilmiştir.

Ayrıca “Erikson Psikososyal Gelişim” ölçeğinin tanımlayıcı değerlerine bakıldığında en yüksek ortalamanın Girişimcilik alt boyutunun ve en düşük ortalamanın Güven alt boyutunun olduğu görülmektedir.

- ❖ Ergenlik döneminin başlangıç sürecinde bulunan birey, içerisinde bulunduğu dönemi anlamaya çalışmaktadır. Birey bu durumu kavramaya çalıştığı süre içerisinde güven, özerklik, çalışkanlık ve kimlik özelliklerinin benliğine yerleşmesi için çaba göstermektedir. Ergen birey, dönemin son sürecine geldiğinde ise eğitim veya iş hayatında planlamalar yaparak, girişimcilik özelliğini ortaya koymaktadır. Bireyleri, ergenlik döneminin ilk aşamasından son aşamasına kadar takip etmek, onları bireysel özelliklerine göre yönlendirmek gerekmektedir.
- ❖ Ergenlik döneminin başlangıcından yetişkinlik dönemine geçen sürece kadar kadın bireylere pozitif ayrımcılık yapılmalıdır. Kadın bireylerin fiziksel değişiminin erkek bireylere göre daha fark edilir olması onların utanma duygusunun ön plana çıkarmaktadır. Bundan dolayı öncelikli olarak kadın bireylerle hemcins olan eğitimcilerin diyalog kurması gelişimleri açısından büyük önem taşımaktadır.
- ❖ Ergenlik dönemine yeni giren bireyin, ortaokul kademesinin ikinci yılında olması ders başarısını arttırarak kendilerini gösterme çabaları, akranlarıyla sosyal ortam oluşturma isteği, yeni kimliğine alışma gibi durumlar dikkate alınarak bireyin gelişim göstermesi sağlanmalıdır. Ergenlik döneminin son sürecinde olan bireyin psikososyal gelişimini tamamlama aşamasına gelmesi ve genç yetişkinlik dönemine hazırlık içerisinde olması bireyin çevresel iletişimini kolaylıkla sağlamasına sebep olduğu söylenebilir.

- ❖ Öğrenim düzeyi yüksek olan anneler, ergenlik dönemi içerisinde bulunan çocuklarını sosyallik, eğitim ve benlik açısından daha doğru yönlendirmektedir. Öğrenim düzeyi düşük olan annelerin, ergenlik dönemi içerisinde çocuklara nasıl davranılması ile ilgili bilgilendirmenin okullar başta olmak üzere devletin farklı kurumları tarafından yapılması gerekmektedir.
- ❖ Lise öğrenim düzeyinde olan babanın, ergenlik dönemi içerisinde bulunan çocuğunun özerklik özelliğinin yüksek seviyeye çıkarması için özveride bulunmalıdır. Öğrenim düzeyi yüksek olan babalar ise çocuklarını bilimsel teoriler ve geleneksel yöntemlerle yön vererek çocukların benliklerinin oluşumuna katkı sağlamalıdır.

*“Spor Etkinliklerine Yönelim”* ve *“Erikson Psikososyal Gelişim”* ölçekleri arasındaki ilişkiye ilişkin korelasyon analizi sonuçları;

Spor etkinliklerine katılım ile psikososyal gelişim arasında düşük düzeyde pozitif yönde anlamlı bir ilişki tespit edilmiştir.

Spor etkinliklerine katılım ile güven alt boyutu arasında çok düşük düzeyde negatif yönde anlamlı, özerklik alt boyutu arasında düşük düzeyde pozitif yönde anlamlı, girişimcilik alt boyutu arasında düşük düzeyde pozitif yönde anlamlı, çalışkanlık alt boyutu arasında düşük düzeyde pozitif yönde anlamlı, kimlik alt boyutu arasında çok düşük düzeyde pozitif yönde anlamlı bir ilişki olduğu tespit edilmiştir.

Sosyalleşme alt boyutu ile güven alt boyutu arasında çok düşük düzeyde pozitif yönde anlamlı, özerklik alt boyutu arasında düşük düzeyde pozitif yönde anlamlı, girişimcilik alt boyutu arasında düşük düzeyde pozitif yönde anlamlı, çalışkanlık alt boyutu arasında düşük düzeyde pozitif yönde anlamlı, kimlik alt boyutu arasında çok düşük düzeyde pozitif yönde anlamlı bir ilişki vardır.

Duygu arama alt boyutu ile psikososyal gelişim arasında düşük düzeyde pozitif yönde anlamlı, güven alt boyutu arasında çok düşük düzeyde negatif yönde

anlamli, özerklik alt boyutu arasında düşük düzeyde pozitif yönde anlamli, girişimcilik alt boyutu arasında düşük düzeyde pozitif yönde anlamli, çalışkanlık alt boyutu arasında düşük düzeyde pozitif yönde anlamli, kimlik alt boyutu arasında çok düşük düzeyde pozitif yönde anlamli bir ilişki tespit edilmiştir.

Bilgi arama alt boyutu ile psikososyal gelişim arasında çok düşük düzeyde pozitif yönde anlamli, güven alt boyutu arasında düşük düzeyde negatif yönde anlamli, özerklik alt boyutu arasında çok düşük düzeyde pozitif yönde anlamli, girişimcilik alt boyutu arasında çok düşük düzeyde pozitif yönde anlamli, çalışkanlık alt boyutu arasında çok düşük düzeyde pozitif yönde anlamli ve kimlik alt boyutu arasında ise anlamli bir ilişki olmadığı tespit edilmiştir.

- ❖ Çalışmamızda yaş, cinsiyet, sınıf, yaşanan yer, anne eğitim durumu, baba eğitim durumu, aile gelir durumu ve spor etkinliklerinin psikososyal gelişime etkisi göz önünde bulundurularak çalışmamızın başlıca değişkenleri olarak incelenmiştir. Spor etkinliklerinin ergen bireylerin gelişimlerine sağladığı katkılar fizyolojik, sosyolojik ve psikolojik açıdan daha farklı bakış açılarıyla incelenmelidir.

## KAYNAKLAR

- Ada, E. N., Özdamar, G. ve Pehlivan, Z. (2016). Beden eğitimi öğretmen adaylarının erik erikson'un psiko-sosyal gelişim dönemlerine ait kazanımlarının incelenmesi. *Spor ve Performans Araştırmaları Dergisi*, 7(2), 103-111. <https://doi.org/10.17155/spd.35148>
- Adiloğulları, İ, Görgülü, R . (2015). Sporda Duygusal Zeka Envanteri'nin uyarlama çalışması. *International Journal of Sport Exercise and Training Sciences - IJSETS* , 1 (2) , 83-94 . DOI:10.18826/ijsets.05333.
- Akbay, S. E. (2021). Kişilik Gelişimi. İçinde A. Kaya (Ed.), *Eğitim Psikolojisi* (13. Baskı, ss. 119-144). Pegem Atıf İndeksi. <https://doi.org/10.14527/9789944919500>
- Akgüneş, S., ve Kolburan, Ş. G. (2020). 14-18 yaş arası ergenlerin psikososyal gelişim dönemleri kazanımları ile benlik saygısı arasındaki ilişkinin değerlendirilmesi. *Biruni Sağlık ve Eğitim Bilimleri Dergisi (BSEBD)*.
- Akıncı, A. Y. (2007). *Ortaöğretim kurumlarında beden eğitimi ve spor etkinliklerinin, sosyalleşme süreci ve şahsiyetin oluşmasında katkısı*. [Yayınlanmamış Yüksek Lisans Tezi] Dumlupınar Üniversitesi.
- Aksu, G., Eser, M.T., Güzeller, C. O. (2017). Açımlayıcı ve Doğrulayıcı Faktör Analizi ile Yapısal Eşitlik Modeli Uygulamaları, Detay Yayıncılık, Ankara.
- Aksoy, N. (2008). *Tarihteki Ünlü Bilim Adamları*, Karma Kitaplar. 46-58.
- Akyüz, Y. (2013). *Türk Eğitim Tarihi*, Pegem Akademi Yayınları, 67-78.
- Alpaslan, A. H. (2012). Ergen Ruh Sağlığı ve Spor. *Kocatepe Tıp Dergisi*, 13(3), 181-185. <https://doi.org/10.18229/kttd.69386>.
- Amman, M. T., ve İkizler, H. C., Karagözoğlu, C. (2000). *Sporda Sosyal Bilimler*, Alfa Yayınevi., 88-92.
- Aracı, H. (1999), *Okullarda Beden Eğitimi*, Bağırın Yayınevi, 116-118.

- Ardahan, F. (2013). Bireyleri rekreatif spor etkinliklerine motive eden faktörlerin remm ölçeğini kullanarak çeşitli demografik değişkenlere göre incelenmesi: antalya örneği . *Pamukkale Journal of Sport Sciences*, 4(2), 1-15. <https://doi.org/20580/219268>
- Arı, R. (2005). *Gelişim ve Öğrenme*. Nobel Yayın Dağıtım..113-114.
- Arnett, J. J. (2006). Emerging adulthood: Understanding the new way of coming of age. In J. J. Arnett and J.L. Tanner (Eds.), *Emerging adults in America*. American Psychological Association. <https://doi.org/10.1037/11381-001>
- Arslan, E. (2008). Erikson'un Psikososyal Gelişim Dönemleri Ölçeğinin Türkçe'ye Uyarlama, Güvenirlilik ve Geçerlik Çalışması . *Selçuk Üniversitesi Sosyal Bilimler Enstitüsü Dergisi* , (19) , 53-60 . <https://doi.org/61795/924168>
- Ataç, F. (1999). *İnsan Yaşamında Psikolojik Gelişim*, Beta Bas. Yay. AŞ. 28-38.
- Atak H. (2011). Kimlik gelişimi ve kimlik biçimlenmesi: kuramsal bir değerlendirme. *Psikiyatride Güncel Yaklaşımlar*. 3(1): 163-213.
- Atkinson, R.L., Atkinson, R.C., Smith, E.E., and Daryl, J.B. (1990). Introduction to psychology. *Harcourt Brace Jovanovich College Publishers*.
- Avcı, M. (2010). Ergenlikte toplumsal uyum sorunları . *Atatürk Üniversitesi Sosyal Bilimler Enstitüsü Dergisi*,7 (1) , 39-63. <https://doi.org/2817/37925>
- Aydın B. (2005). *Çocuk ve Ergen Psikolojisi*, Atlas Yayın Dağıtım .4-18.
- Aydın, B. (2002). *Gelişim ve Öğrenme Psikolojisi*. İçinde B.Yeşilyaprak (Ed.), *Eğitim Psikolojisi*. Pegem Akademi Yayıncılık 4-20.
- Aydın, B. (2005). *Çocuk ve Ergen Psikolojisi*. Atlas Yayın Dağıtım. 23-28.
- Aydınlı, Y. (2008). *Farabi*, İsam Yayınları,,14-16.
- Aydoğan, D. (2015). Gelişimle İlgili Temel Kavramlar. İçinde Ş.I Terzi (Ed). *Eğitim Psikolojisi*, (26-40). Pegem Akademi.
- Bacanlı H.(1999), *Gelişim ve Öğrenme*, Nobel Yayın Dağıtım.22-26.

- Bacanlı, H. (2002). *Gelişim ve Öğrenme*. Nobel Yayın Dağıtım. 14-16.
- Bacanlı, H. (2007). *Eğitim Psikolojisi*. Pegem A Yayıncılık.43-45.
- Baillie, P. H., & Danish, S. J. (1992). Understanding the psychology of sport injury: A grief process model. *Journal of Sport and Exercise Psychology*, 14(3), 205-221.
- Baker, J., Côté, J., & Abernethy, B. (2003). Sport-specific practice and the development of expert decision-making in team ball sports. *Journal of Applied Sport Psychology*, 15(1), 12-25.
- Balkaya A., ve Ceyhan E (2007). Lise Öğrencilerinin Kimlik Duygusu Kazanım Düzeylerinin Bazı Değişkenler Açısından İncelenmesi. *Anadolu Üniversitesi Sosyal Bilimler Dergisi*, 7(1), 433 - 446.
- Bar-On, R. (2006). The Bar-On Model of Emotional-Social Intelligence (ESI). *Psicothema*, 18, 13-25.
- Basaran, I. E. (2005). *Eğitim psikolojisi: gelişim, öğrenme ve ortam*.(6. basım). Nobel Yayın Dağıtım. 33-38.
- Başal, H. A. (2004). *Gelişim ve psikoloji: nasıl mutlu bir çocuk yetiştirebilirim?*. Morpa Kültür Yayınları. 25-28.
- Başar E.E. (2016). Hane Halklarının Sürdürülebilir Tüketim Davranışlarının Ölçülmesine Yönelik Bir Ölçek Geliştirme Çalışması, Atatürk Üniversitesi, Sosyal Bilimler Enstitüsü, İşletme Anabilim Dalı. Doktora Tezi, Erzurum.
- Başaran, İ. E. (1996). *Eğitim psikolojisi, eğitimin psikolojik temelleri* (5. Basım). Gül Yayınevi. 43-46
- Başaran, İ. E. (2005). *Eğitim psikolojisi: Gelişim, öğrenme ve ortam*. Nobel.67-73.
- Baumeister, R. F., & Leary, M. R. (1995). The need to belong: Desire for interpersonal attachments as a fundamental human motivation. *Psychological Bulletin*, 117(3), 497-529.
- Bayar, P. (2003). Spor yapan ve yapmayan bayanların kişilik özelliklerinin karşılaştırılması. *Spor Bilimleri Dergisi*, 14(3), 133-143. <https://doi.org/16414/171509>



- Bayhan, P.S., ve Artan, İ. (2004). *Çocuk gelişimi ve eğitimi*. Morpa Kültür Yayınları. 53-58
- Bayrak, C. (2019). *Eğitim Psikolojisi*. TC Anadolu Üniversitesi Açıköğretim Fakültesi Yayınları. 33-42.
- Bayraktar, O. (2022). Eğitimin sosyal hayat ve toplumla ilişkisi: temel kavram ve görüşler. *Eğitim ve Bilim 2022-II* .22-28.
- Baysal, Ş. (2019). *Okul sporlarına katılan ortaöğretim öğrencilerinin spora katılım güdüsü ve başarı motivasyonlarının incelenmesi (Gaziantep ili örneği)* [Yüksek Lisans Tezi, Ağrı İbrahim Çeçen Üniversitesi, Sosyal Bilimler Enstitüsü].
- Bengochea G., Sabiston, C. M. and Wilson, P. M. (2017). Assessing practice-based influences on adolescent psychosocial development in sport: the activity context in youth sport questionnaire. *Journal of Sports Sciences*. <https://doi.org/10.1080/02640414.2016.1154980>
- Brown, B. B. (2004). Adolescents' relationships with peers. In R. M. Lerner & L. Steinberg (Eds.), *Handbook of Adolescent Psychology* (pp. 363-394). Wiley.
- Burger, J. M. (2006). *Kişilik*. Kaknüs Yayınları.42-46.
- Büküşoğlu, N., ve Bayturan, A. F. (2005). Serbest zaman etkinliklerinin gençlerin psiko-sosyal durumlarına ilişkin algisi üzerindeki rolü. *Ege Tıp Dergisi*. 44(3): 173-177.
- Cılga İ. (1986). Toplumla Çalışma İlkeleri Açısından Gençlik Merkezi Faaliyetlerinin Geliştirilmesi, Gençlik Merkezi Yöneticileri Semineri, *MEB Basımevi*. 7-11.
- Corey, G., (2008). *Psikolojik danışma ve psikoterapi kuram ve uygulamaları*. (T.Ergene, Çev.). Mentis yayıncılık. 9-12.
- Curtis, R. L. (1975). Adolescent orientations toward parents and peers: Variations by sex, age, and socioeconomic status. *Adolescence*, 10(40), 483–494.
- Cüceloğlu, D. (2021). *İnsan ve davranışı* (Vol. 96). Remzi Kitap Evi. 27-29.
- Çakır, Y. ve Palabıyıkoglu, R. (1997). Gençlerde sosyal destek-çok boyutlu algılanan sosyal destek ölçeğinin güvenilirlik ve geçerlik çalışması. *Kriz Dergisi*, 5, 15-24.

- Çebi, M. , Yamak, B., ve Öztürk, M. (2016). 11-14 Yaş Çağındaki Çocukların Spor Yapma Alışkanlığının Duygu Kontrolü Üzerine Etkilerinin İncelenmesi . *Amasya Üniversitesi Eğitim Fakültesi Dergisi* , 5 (2) , 468-482 . <https://doi.org/27423/288460>
- Çelik (Gül), G. (2007). *Çocuk ve Ergen Ruh Sağlığı ve Hastalıkları Kliniğine Başvuran Ergenlerin Özellikleri*. [Yayınlanmamış Uzmanlık Tezi] Çukurova Üniversitesi Tıp Fakültesi Çocuk Ruh Sağlığı ve Hastalıkları Anabilim Dalı.
- Çelikkaleli, Ö. (2014). Bilim, eğitim psikolojisi ve gelişimle ilgili kavramlar. İçinde, R.Ç. Eroğul (Ed.). *Eğitim Psikolojisi El Kitabı*. Mentis Yayıncılık.12-18.
- Çevik, H. , Şimşek, K. Y. , Mercanoğlu, A. O. ve Bayram, A. (2019). Spor Etkinliklerine Yönelim Ölçeğinin Türkçe Geçerlik Ve Güvenirlik Çalışması . *Spor ve Performans Araştırmaları Dergisi* , 10 (2) , 149-163 . <https://doi.org/10.17155/omuspd.472169>
- Çiftçi, N. (2003). Kohlberg'in bilişsel ahlak gelişimi teorisi: Ahlak ve demokrasi eğitimi . *Değerler Eğitimi Dergisi* , 1 (1) , 43-77 . <https://doi.org/29200/312608>.
- Çuhadaroğlu, F., Canat, S., Kılıç, E., Şenol, S., Rugancı, N., Öncü, B., ve Avcı, A. (2004). *Ergen ve ruhsal sorunları: Durum saptama çalışması*. Tubitak Matbaası.
- Daban K. (2019). *Bitmeyen Ergenlik*, Konya: Morena Yayınevi. 22-26.
- Dereboy, I. F. (1993). *Kimlik bocalaması, Anlamak, Tanımak, Ele Almak*. Özmert Ofset.33-39.
- Derman, O. (2008). Ergenlerde psikososyal gelişim. Adolesan Sağlığı II Sempozyum Dizisi, 63(1).
- Dönmezer, İ. (2003). Ergenlik döneminde özerkleşme/bağımsızlaşma . *Sosyoloji Dergisi* , (10) , 0-0 . <https://doi.org/40980/495055>
- Driscoll, M. P., and Burner, K. J. (2005). Psychology of learning for instruction.
- Durkheim, E. (1956). *Education and sociology*. Simon and Schuster. 49-56.
- Durlak, J. A., Weissberg, R. P., Dymnicki, A. B., Taylor, R. D., & Schellinger, K. B. (2011). The impact of enhancing students' social and emotional learning: A meta-analysis of school-based universal interventions. *Child Development*, 82(1), 405-432.

- Eccles, J. S., & Barber, B. L. (1999). Student council, volunteering, basketball, or marching band: What kind of extracurricular involvement matters?. *Journal of Adolescent Research*, 14(1), 10-43.
- Ekinci, N. E., Demirel, M., Harmandar Demirel, D., ve Işık, U. (2015). Lise öğrencilerinin yalnızlık algılarının rekreasyonel etkinliklere katılımları ve bireysel değişkenlere göre incelenmesi. *Sportif Bakış: Spor ve Eğitim Bilimleri Dergisi*, 2(2), <https://www.researchgate.net/publication/323280018>.
- Elkind, D. (1976). *Child development and education: A Piagetian perspective*. Oxford University Press.
- Erbil, N., Divan, Z., ve Önder, P. (2006). Ergenlerin benlik saygısına ailelerinin tutum ve davranışlarının etkisi. *Aile ve Toplum*, 3(10), 7-15.
- Ercan, Ç. (2010). *Ergenlerin Spor Yapma Alışkanlıklarının Kişilik Ve Atılganlık Özellikleri Açısından İncelenmesi*. [Doktora Tezi, Ege Üniversitesi, Sağlık Bilimleri Enstitüsü]. [https://tez.yok.gov.tr/UlusalTezMerkezi/tezDetay.jsp?id=rDe31jStf3m5AVBXyro2oA&n\\_o=IHjP1d7csR7i7R5IoLpV\\_Q](https://tez.yok.gov.tr/UlusalTezMerkezi/tezDetay.jsp?id=rDe31jStf3m5AVBXyro2oA&n_o=IHjP1d7csR7i7R5IoLpV_Q)
- Erden, M., ve Akman, Y.(2005).*Gelişim ve Öğrenme*. Arkadaş Yayıncılık.43-45.
- Ergün S (2013). *Okul Çağı Çocuklarında Egzersizden Hoşlanma İle Fiziksel Aktivite Arasındaki İlişki*. [Yüksek Lisans Tezi, Marmara Üniversitesi Sağlık Bilimleri Enstitüsü]. <https://www.proquest.com/docview/2583988789?pq-origsite=gscholar&fromopenview=true>
- Ergün, M. (1994). *Eğitim sosyolojisi*. Ocak Yayınları.36-38.
- Erikson E.H. (1984). *İnsanın sekiz çağı*. (T. B. Üstün ve V. Şar, Çev.). Birey ve toplum yayıncılık. 12-17.
- Erikson, E. H. (1994). *Identity and the life cycle*. WW Norton and company.
- Erikson, E.H., (2019)., *İnsanın 8 Evresi*, (G. Akkaya, Çev.). Okyanus Yayınevi. 18-56.
- Erkal, M. (1996), *Sosyoloji*, Der Yayınları. 23-26.

- Erođul, A.R.Ç. (2007). *Eđitim psikolojisi el kitabı, ahlak geliřimi*. Mentis Yayıncılık.17-19.
- Erpehlivan, Z. (2008). *Spora yönelim envanterinin türk sporcuları için geçerlilik ve güvenilirlik çalışması*. [Yüksek Lisans Tezi, Ege Üniversitesi Sağlık Bilimleri Enstitüsü, Sporda Psikososyal Alanlar Anabilim Dalı].
- Feldman, S. S., and Elliott, G. R. (1990). Progress and promise of research on normal adolescent development. İçinde S. S. Feldman, and G. Elliott (Eds.), *At the threshold: The developing adolescent*. Cambridge, MA: Harvard University Press.
- Ferron, C. F. N. A., Narring, F., Caudeyay, M., and Michaud, P. A. (1999). *Sport activity in adolescence: associations with health perceptions and experimental behaviours*. Health education research, 14(2), 225-233. <https://doi.org/10.1093/her/14.2.225>
- Fidan, S. (2002). *Türkiye'deki ve Dünya'daki elit cimmastikçilerin sosyo-ekonomik analizi*. Yüksek Lisans Tezi. Marmara Üniversitesi, Sağlık Bilimleri Enstitüsü. İstanbul.
- Funk, D. C., Filo, K., Beaton, A. A., and Pritchard, M. (2009). *Measuring the motives of sport event attendance: Bridging the academic-practitioner divide to understanding behavior*. Sport Marketing Quarterly.18 (3).
- Gander M. J., and Gardiner W. H. (1993). *Çocuk ve ergen geliřimi*. (B. Onur, Çev.). İmge Kitabevi Yayınları. 22-44.
- Gökalp, Z. (1992). *Terbiyenin sosyal ve kültürel temelleri*. R. Kardař (Ed.). Milli Eğitim Basımevi.22-26.
- Gümüş, H., Iřık, Ö., Karakullukçu, Ö., ve Yıldırım, İ. (2014). Ortaöğretim Kurumlarında Serbest Zaman Fiziksel Aktivite Kısıtlayıcıları. *International Journal Of Sport Culture And Science*, 2(Special Issue 1). 814-825. <https://doi.org/10.14486/IJSCS152>
- Gündüz Hořgör A, Iřıklı S. ve Avcı A. (2004). *Ergen ve Ruhsal Sorunları: Durum Saptama Çalışması*. Tübitak Matbaası. 22-28.
- Güngör, A. (1993). *Çocukta benliđin geliřimi*. Ya-Pa okulöncesi eğitimi ve yaygınlaştırılması semineri kitabı. Ya-Pa Yayınları. 44-46.

- Güngör, A. (2007). *Toplumsal ve duygusal gelişim*. İçinde A.Ulusoy (Ed.), Eğitim Psikolojisi, Anı Yayıncılık.58-65.
- Gürses, İ. ve Kılavuz, M. A. (2011). Erikson'un psiko-sosyal gelişim dönemleri teorisi açısından kuşaklararası din eğitimi ve iletişiminin önemi. *Uludağ Üniversitesi İlahiyat Fakültesi Dergisi*, 20(2), 153-166.
- Hair, J.F., Black, W.C., Babin, B., Anderson, R. E., Tatham, R.L. (2006). *Multivariate Data Analysis (Sixth Edition)*. Upper Saddle River, NJ: Prentice-Hall.
- Hamburg, D. A. and Takanishi, R. (1989). Preparing for life: The critical transition of adolescence. *American Psychologist*, 44(5), 825. <https://doi.org/10.1037/0003-066X.44.5.825>
- Haran, S. (2003). Ergenlerde gelişimsel kriz üzerine bir klinik örnek. *Kriz Dergisi*, 12(1), 47-53. [https://doi.org/10.1501/Kriz\\_0000000201](https://doi.org/10.1501/Kriz_0000000201)
- Henson, K. T. and Eller, B. F. (1999). Educational psychology for effective teaching: insructor's edition. *Wadsworth Publishing Company*. 49-88.
- Ingule, F. O., R. C. Rono. and P. W. Ndambuki. (1996). *Introduction to Educational Psychology*. East African Education Publishers. 211-223.
- İlter, İ. (2021). *Ergen Sporcuların Sportif Karakter Yapıları İle Hedef Yönelimleri Arasındaki İlişkinin İncelenmesi*, [Yüksek Lisans Tezi, Sivas Cumhuriyet Üniversitesi Sağlık Bilimleri Enstitüsü].
- Kail, R.V. and Cavanaugh, J.C. (2007). *Human Development, A Life-Span View*. Fourth Edition. Belmont: Thomson Wadsworth.
- Karasar, N. (2006). *Bilimsel araştırma yöntemi: Kavramlar, İlkeler, Teknikler*. Nobel Yayın Dağıtım.
- Kaya, A. (Ed.) (2021). *Eğitim psikolojisi* Pegem Akademi.43-48. <https://doi.org/10.14527/9789944919500>
- Kaya, A. (Ed.). (2017). *Eğitim psikolojisi*. Pegem Atıf İndeksi. 77-82.

- Kılbaş, Ş., (2001). *Gençlik ve Boş zaman Değerlendirme*, AnacaYayımları. 55-58.
- Koçak, Ç. V. ve Çakır, F. (2020). Ergenlerde spor, sosyal kaygı ve okul tükenmişliği ilişkisi. *Sportmetre Beden Eğitimi Ve Spor Bilimleri Dergisi*, 18(4).
- Kroger, J. (2017). Identity development in adolescence and adulthood. In *Handbook of Identity Theory and Research* (pp. 65-90). Springer.
- Krueger, J. I., Vohs, K. D. and Baumeister, R. F. (2008). Is the allure of self-esteem a mirage after all? *American Psychologist*, 63(1), 64–65. <https://doi.org/10.1037/0003-066X.63.1.64>
- Kuhn, D. (2009). Adolescent thinking. İçinde R. M. Lerner and L. Steinberg (Eds.), *Handbook of adolescent psychology: Individual bases of adolescent development* (ss. 152–186). John Wiley and Sons, Inc. <https://doi.org/10.1002/9780470479193.adlpsy001007>.
- Kulaksızoğlu, A. (1998). *Ergenlik Psikolojisi*. Remzi Yayınevi: 23-26.
- Kulaksızoğlu, A. (2019). *Ergenlik Psikolojisi*. Remzi Kitabevi, 43-48.
- Küçük, V. ve Koç, H. (2015). Psiko - sosyal gelişim süreci içerisinde insan ve spor ilişkisi . *Dumlupınar Üniversitesi Sosyal Bilimler Dergisi*, (9) , <https://doi.org/4751/65276>
- Laker, A. (2000). *Beyond the boundaires of physical education*. 1.st published. Routledge Falmer. 77-88. <https://doi.org/10.4324/9780203135792>
- Larson, R. W. (2000). Toward a psychology of positive youth development. *American psychologist*, 55(1), 170.
- Lee, J. H., Scott, D. and Floyd, M. F. (2001). Structural inequalities in outdoor recreation participation: A multiple hierarchy stratification perspective. *Journal of leisure research*, 33(4), 427-449. <https://doi.org/10.1080/00222216.2001.11949953>
- Lerner, R. M. and Steinberg, L. (Eds.). (2009). *Handbook of adolescent psychology, volume 1: Individual bases of adolescent development (Vol. 1)*. John Wiley and Sons.
- Lerner, R. M., Roeser, R. W. and Phelps, E. (Eds.). (2008). *Positive youth development and spirituality: From theory to research*. Templeton Foundation Press.

- Liu, Y., Çelik, Y. ve Şahin, B. (2005). Türkiye'de Sağlık ve İlaç Harcamaları. [www.suvak.org.tr](http://www.suvak.org.tr).
- Manning, M. L. (2002). Havighurst's developmental tasks, young adolescents, and diversity. *The Clearing House*, 76(2), 75-78. <https://doi.org/10.1080/00098650209604953>
- Marcia, J. E. (1994). The empirical study of ego identity. İçinde H. A. Bosma, T. L. G. Graafsma, H. D. Grotevant, and D. J. de Levita (Eds.), *Identity and development: An interdisciplinary approach* (ss. 67–80). Sage Publications, Inc.
- Mart, F. G. (2018). Ziya Gökalp sosyolojisi (Doctoral dissertation, Necmettin Erbakan University (Turkey)).
- Mayer, J. D., Salovey, P., & Caruso, D. R. (2004). Emotional Intelligence: Theory, Findings, and Implications. *Psychological Inquiry*, 15(3), 197-215.
- Mayer, R. E. (2008). Applying the science of learning: Evidence-based principles for the design of multimedia instruction. *American Psychologist*, 63(8), 760–769. <https://doi.org/10.1037/0003-066X.63.8.760>.
- McCurdy, S. J. and Scherman, A. (1996). *Effects of family structure on the adolescent separation–individuation process*. *Adolescence*, 31(122), 307–319.
- McLoyd, V. C., Kaplan, R., Purtell, K. M., Bagley, E., Hardaway, C. R. and Smalls, C. (2009). Poverty and socioeconomic disadvantage in adolescence. İçinde R. M. Lerner and L. Steinberg (Eds.), *Handbook of adolescent psychology: Contextual influences on adolescent development* (ss. 444–491). John Wiley and Sons, Inc. <https://doi.org/10.1002/9780470479193.adlpsy002014>
- Medeni, M. B. ve Göktaş, Z. (2022). Genç Bireylerin Bilgelik Gelişiminin Psikososyal Gelişim Açısından İncelenmesi (Balıkesir Üniversitesi Spor Bilimleri Fakültesi Örneği). *International Social Sciences Studies Journal*, 2348-2354. <https://doi.org/10.29228/sssj.63229>
- Mendle, J., Turkheimer, E., & Emery, R. E. (2007). Detrimental psychological outcomes associated with early pubertal timing in adolescent girls. *Developmental Review*, 27(2), 151-171.

- Miller, P. H. (2008). *Gelişim Psikolojisi Kuramları*. (Z. Gültekin, Çev.). İmge Kitabevi Yayınları, 202-227.
- Mirzeoğlu, N., (2014), *Spor Bilimlerine Giriş*, Spor Yayınevi ve Kitabevi Spor Kuram Dizisi:3, 6. Baskı, 38-46.
- Morsünbül Ü. ve Tümen B. (2008). Ergenlik döneminde kimlik ve bağlanma ilişkileri: kimlik statüleri ve bağlanma stilleri üzerinden bir inceleme. *Çocuk ve Gençlik Ruh Sağlığı Dergisi*.
- Morsünbül, Ü. (2013). Ergenlikte kimlik statüleri ve risk alma arasındaki ilişki . *İlköğretim Online* , 12 (2) , 347-355 . <https://doi.org/8585/106645>
- Mount, M. K., Barrick, M. R., Scullen, S. M. and Rounds, J. (2005). Higher-order dimensions of the big five personality traits and the big six vocational interest types. *Personnel psychology*, 58(2), 447-478. <https://doi.org/10.1111/j.1744-6570.2005.00468.x>
- Mutz, M. and Wahnschaffe, K. (2016). The television viewer's quest for excitement—does the course of a soccer game affect TV ratings. *European Journal for Sport and Society*, 13(4), 325-341. <https://doi.org/10.1080/16138171.2016.1248096>
- Newman, B. M. and Newman, P. R. (2017). *Development through life: A psychosocial approach*. Cengage Learning.
- Noddings, N. (2006). *Eğitim ve Mutluluk*. (Z. Bilgin, Çev.). Kitap Yayınevi. 28-32.
- Onur, B. (1995). *Gelişim Psikolojisi: Yetişkinlik, yaşlılık, ölüm*. İmge Kitabevi. 43-48.
- Orhun, A. A. (1998). Spor, estetik ve estetik eğitim. *Gazi Beden Eğitimi ve Spor Bilimleri Dergisi*, 3(4), 43-52. <https://doi.org/27958/305185>
- Önder, M. (2014), *Türk Eğitim Tarihi*, Anı Yayıncılık, 25-28.
- Özbay, Y. ve Erken, S. (Eds.). (2009). *Eğitim Psikolojisi*. Nobel Yayınevi. 36-39.
- Özçatal, E. Ö. (2011). Ataerkillik, toplumsal cinsiyet ve kadının çalışma yaşamına katılımı. *Çankırı Karatekin Üniversitesi İktisadi ve İdari Bilimler Fakültesi Dergisi*, 1(1), 21-39. <https://doi.org/32888/365347>



- Özdemir, S., Yalın, İ. H. ve Sezgi, F. (2012). *Eğitim Bilimine Giriş*. Nobel Akademik Yayıncılık.22-27.
- Özden, Y. (1999). *Öğrenme ve Öğretme*, Ankara: Pegem Yayıncılık. 33-38
- Özer, S. ve Özer, K. (1998), *Çocuklarda Motor Gelişim*. 77-79.
- Öztürk, M. O. ve Uluşahin, A. (2004). *Ruh sağlığı ve bozuklukları*.(10. baskı). Nobel Tıp Kitabevleri. 291-342.
- Öztürk, O. (1985).*Benlik. Psikanaliz ve Psikoterapi*, Sevinç Matbaası.
- Özyurt, B. E. (2021). Gelişim konularına genel bakış. İçinde A. Kaya. (Ed.), *Eğitim Psikolojisi*. Pegem Atıf İndeksi. 1-30.
- Parks, J. B., Quarterman, J. ve Thibault, L. (2007). *Contemporary sport management* . Human Kinetics Publishers. 110-126.
- Peker, R. (2000). Gelişim psikolojisine genel bakış. İçinde E.Altıntaş (Ed.), *Gelişim ve Öğrenme*, Akmat Yayınevi.
- Pitts BG, and Stotlar DK. (2002). Fundamentals of sport marketing, 2nd ed, Morgantown, WV: *Fitness Information Technology*..
- Polat, E. ve Yalçın, H. B. (2014). Spor seyircileri için dışsal güdü ölçeği ve spor seyircileri için içsel güdü ölçeği geçerlik ve güvenilirlik çalışması. *International Journal of Human Sciences*, 11(1), 105-127.
- Pons, F., Giroux, M. and Mourali, M. (2013). *Consumer Behavior and Motivation: Why Are Sport Event Consumers So Special*. In *Leveraging Brands in Sport Business* (pp. 21-36).
- Pons, F., Mourali, M. and Nyeck, S. (2006). Consumer orientation toward sporting events: Scale development and validation. *Journal of Service Research*, 8(3), 276-287. <https://doi.org/10.1177/1094670505283931>
- Ratten, V. (2011). Sport-based entrepreneurship: Towards a new theory of entrepreneurship and sport management. *International Entrepreneurship and Management Journal*, 7(1), 57-69.

- Reis, H. T., Sheldon, K. M., Gable, S. L., Roscoe, J., & Ryan, R. M. (2000). Daily well-being: The role of autonomy, competence, and relatedness. *Personality and Social Psychology Bulletin*, 26(4), 419-435.
- Reynolds, W. M., and Miller, G. E. (2003). Current perspectives in educational psychology. W. M. Reynolds and G. E. Miller (Eds). *Handbook of psychology: Vo.7. Educational psychology* içinde. Hoboken, John Wiley and Sons Inc.
- Rubin, K. H., Bukowski, W. M., & Parker, J. G. (2006). Peer interactions, relationships, and groups. In N. Eisenberg (Ed.), *Handbook of Child Psychology* (6th ed., Vol. 3, pp. 571-645). New York: Wiley.
- Ryan, R. M., & Deci, E. L. (2000). Self-determination theory and the facilitation of intrinsic motivation, social development, and well-being. *American Psychologist*, 55(1), 68-78.
- Samancı, O. (2016). *Okul ve Hayat Başarısında Ailenin Rolü*. Nitel Yayınları. 12-26.
- Sameroff, A. J., Seifer, R., Barocas, R., Zax, M. and Greenspan, S. (1987). *Intelligence quotient scores of 4-year-old children: Social-environmental risk factors*. *Pediatrics*, 79(3), 343-350. <https://doi.org/10.1542/peds.79.3.343>
- Santrock, J. W. (2014). *Yaşam Boyu Gelişim: Gelişim Psikolojisi*, (G.Yüksel, Çev.). Nobel Yayıncılık, 14-110.
- Schultz, D. P., Schultz, S. E. ve Aslay, Y. (2002). *Modern psikoloji tarihi*. Kaknüs Yayınları.23-34.
- Schwartz, S. J., Zamboanga, B. L., Weisskirch, R. S., & Rodriguez, L. (2013). *The relationships of personal and cultural identity to adaptive and maladaptive psychosocial functioning in emerging adults*. *Journal of Social Psychology*, 153(6), 636-656.
- Schumacker, R. E., Lomax, R. G. (2016). *A Beginner's Guide To Structural Equation Monitoring. Fourth Edition*, New York: Routledge.
- Selçuk, Z. (1995). *Eğitim Psikolojisi* (4. Baskı). Atlas Kitabevi. 9-37.
- Selçuk, Z. (1996). *Eğitim Psikolojisi*. Şafak Matbaacılık, Pegem Yayıncılık. 9-37.

- Senemođlu, N. (2001). *Gelişim, öğrenme ve öğretim*. Gazi Kitapevi. 17-26.
- Senemođlu, N. (2005). *Gelişim öğrenme ve öğretim* (12. Baskı). Gazi Kitabevi. 33-54
- Senemođlu, N. (2010). *Gelişim öğrenme ve öğretim: kuramdan uygulamaya*. 16. basım. Pegem Akademi. 24-33.
- Slavin R.E. (2015), *Eđitim Psikolojisi Kuram ve Uygulama*. (G. Yüksel, Çev.). Nobel Akademik Yayıncılık. 101-106.
- Slavin, R. E. (2006). *Educational Psychology: Theory And Practice*. (8th Edition). USA: Pearson.
- Slavin, R. E. (2013). *Eđitim psikolojisi: Kuram ve uygulama* (Çev. Galip Yüksel). Nobel Yayıncılık.
- Steinberg, L. (2017). *Adolescence*. McGraw-Hill Education.
- Stewart, A.C., Perlmutter, M. and Freidman, S. (1989). *Lifelong human development*. John Wiley and Sons.
- Subaşı, G. (2007). Eđitim Psikolojisi. İçinde A. Ulusoy (Ed.), *Eđitim Psikolojisi*, (2-27). Anı Yayıncılık.
- Sullivan, H. S. (1953). *The interpersonal theory of psychiatry*. W. W. Norton.
- Sunay, H. (2017). *Spor Yönetimi*. Gazi Kitabevi. 12-16.
- Sülek Şanlı, G. (2015). *Üniversite öğrencilerinin psikososyal gelişim düzeyinin üniversiteye uyumla ilişkisi* [Yüksek Lisans Tezi, Eđitim Bilimleri Enstitüsü].
- Swanson, D. P., Edwards, M. C. and Spencer, M. B. (Eds.). (2010). *Adolescence: Development during a global era*. Burlington, MA: Academic Press.
- Şahin, C. ve Tunçel, M. (2008). Sınıf öğretmenliği ve beden eğitimi öğretmenliğinde öğrenim gören öğrencilerin psikososyal uyum düzeylerinin incelenmesi. *Ahi Evran Üniversitesi Kırşehir Eđitim Fakültesi Dergisi*, 9(2), 45-50. <https://doi.org/59525/856029>

- Tabachnick, B. G. and Fidell, L. S. (2013). *Using Multivariate Statistics. Sixth Edition. Boston Pearson.* Türk Dil Kurumu. (2019). Türkçe Sözlük. Erişim Adresi: [http://www.tdk.gov.tr/index.php?option=com\\_gts&Ar ama=gts&kelime=oyun](http://www.tdk.gov.tr/index.php?option=com_gts&Ar ama=gts&kelime=oyun).
- Tamer, K., (1987), *Beden Eğitimi ve Oyun Öğretimi*, Anadolu Üniversitesi, Açıköğretim Fakültesi Yayınları.
- Taşçı, F. (2021). *DSM-5'te yer alan kişilik bozukluklarının psikososyal gelişim dönemleri ve varoluşsal otantiklik açısından incelenmesi* [Yüksek Lisans Tezi, İstanbul Sabahattin Zaim Üniversitesi].
- Tausch, R. and Tausch, A. M. (1998). *Erziehungspsychologie: Begegnung von Person zu Person*. Hogrefe Verlag GmbH and Company KG.
- Terzi, Ş. I., (Ed.). (2015). *Eğitim Psikolojisi, Kişilik Gelişimi* (136-164). Pegem Akademi.
- Tezcan, M. (1982). Eğitimin Sosyolojik Temelleri. *Eğitim ve Bilim*, 7(39).
- Tezcan, M. ve Otel, M. (1977). *Boş zamanlar sosyolojisi*. Doğan Matbaası.
- Tseng, S., & Fogg, B. J. (1999). Credibility and computing technology. *Communications of the ACM*, 42(5), 39-44.
- Turan, M. (2021). Giresun gençlik spor il müdürlüğü personellerinin spor etkinliklerine yönelik tutumlarının incelenmesi. *Beden Eğitimi ve Spor Bilimleri Dergisi*, 23(1), 29-41. <https://doi.org/60856/841693>
- Türkmen, M., Abdurahimoğlu, Y., Varol, S. ve Gökdağ, M. (2016). İslami ilimler fakültesi öğrencilerinin spora yönelik tutumlarının incelenmesi (Bartın Üniversitesi Örneği). *Uluslararası Güncel Eğitim Araştırmaları Dergisi*, 2(1), 48-59. <https://doi.org/25669/270727>
- UA, M. (2007). *Çocukluk ve ergenlikteki fiziksel aktivite deneyimleri ile yetişkinlikteki fiziksel aktivite düzeyi arasındaki ilişki* [Doktora Tezi. Gazi Üniversitesi Eğitim Bilimleri Enstitüsü, Beden Eğitimi ve Spor Öğretmenliği Anabilim Dalı].
- Uçar, M. Z. (2020). *Ergenlik dönemi bireylerinin kişilik özellikleri ile psikolojik dayanıklılık düzeyleri arasındaki ilişki* [Yüksek Lisans Tezi, Eğitim Bilimleri Enstitüsü].

- Ülgen, G. ve Fidan, E. (1997). *Çocuk Gelişimi*, Milli Eğt. Basımevi, 98-110.
- Ünver, G. (2007). Gelişimle İlgili Temel Kavramlar, Gelişimin Temel İlkeleri ve Gelişimi Etkileyen Etmenler, İçinde A. Ulusoy (Ed.), *Eğitim Psikolojisi* , (29-42). Anı Yayıncılık.
- Van Der Heijden, G. J., Wang, Z. J., Chu, Z., Toffolo, G., Manesso, E., Sauer, P. J. and Sunehag, A. L. (2010). Strength exercise improves muscle mass and hepatic insulin sensitivity in obese youth. *Medicine and science in sports and exercise*, 42(11). <https://doi.org/10.1249/MSS.0b013e3181df16d9>
- Welty Peachey, J., & Bruening, J. E. (2011). An examination of environmental forces driving social entrepreneurship in the sport for development sector. *Journal of Sport Management*, 25(4), 380-396.
- Welty Peachey, J., Cohen, A., Borland, J., & Lyras, A. (2018). Building social capital: Examining the impact of Street Soccer USA on its volunteers. *International Review for the Sociology of Sport*, 53(2), 169-189.
- Westen, D. (1999). *Psychology: Mind, brain, and culture*. Johnson Wiley and Sons.
- Woolfolk Hoy, A. and Murphy, P. K. (2001). Teaching educational psychology to the implicit mind. In B. Torff and R. J. Sternberg (Eds.), *Understanding and teaching the intuitive mind: Student and teacher learning* (pp. 145–185). Lawrence Erlbaum Associates Publishers.
- Yaman, M., Yaman, T. ve Türkmen, M. (2003). Sporun üniversite adayı öğrencilerinin ataklık ve pratik olma kişilik özellikleri üzerine etkisi. *Sakarya Üniversitesi Eğitim Fakültesi Dergisi*, 5, 16-132.
- Yavuz, K. (1986). Eğitim psikolojisi üzerine (1). *Atatürk Üniversitesi İlahiyat Fakültesi Dergisi*, (6).
- Yavuzer, H. (1982). *Çocuk ve Suç*, Altın Kitaplar Yayınevi, 2. Basım. 16-28.
- Yavuzer, H. (2001). *Çocuk Psikolojisi (Doğum Öncesinden Ergenlik Sonuna Kadar)* (20. Basım). Remzi Kitabevi.16-21.
- Yetim. A.A. (2015). *Sosyoloji ve spor*. Morpa Kültür Yayınları. 55-77.

Yildirim, M. (2017). Üniversite takımlarında mücadele eden sporcuların spora katılım motivasyonlarına etki eden faktörlerin belirlenmesi (Eskişehir Osmangazi Üniversitesi örneği). *Eskişehir Osmangazi Üniversitesi Sosyal Bilimler Dergisi*, 18(1), 41-51.). <https://doi.org/10.17494/ogusbd.330632>

Yörükoğlu A (2000) *Gençlik çağı ruh sağlığı ve ruhsal sorunlar*, Özgür Yayınları. 34-35.

Zhang, L. F. (2013). *Psychosocial development and the big five personality traits among Chinese university students*. *Learning and Individual Differences*, 23, 163-167. <https://doi.org/10.1016/j.lindif.2012.07.015>

## ÖZGEÇMİŞ

<b>Kişisel Bilgiler</b>	
<b>Adı Soyadı</b>	Mehmet Bilgi MEDENİ
<b>Eğitim</b>	
<b>Lise</b>	Salihli Lisesi (1999-2003)
<b>Lisans</b>	Balıkesir Üniversitesi, Beden Eğitimi ve Spor Yüksekokulu, Spor Yöneticiliği Bölümü (2007-2011)
<b>Yüksek Lisans</b>	Balıkesir Üniversitesi, Sağlık Bilimleri Enstitüsü, Beden Eğitimi ve Spor Anabilim Dalı (2014-2018)
<b>Doktora</b>	Balıkesir Üniversitesi, Sağlık Bilimleri Enstitüsü, Beden Eğitimi ve Spor Anabilim Dalı (2019-2024)
<b>Yabancı Dil Bilgisi</b>	
<b>İngilizce</b>	YÖK DİL: 58,75

## EKLER

### EK-1. DEMOGRAFİK BİLGİ FORMU

Değerli Hocam Kardeşim,

Bu araştırmada ipod cihazlarıyla ilgili karardışı olduğumuz veya sizde delin işi bu teknolojiyi geliştirmeye nasıl yardımcı olabileceğini tespit etmek amaçlanmıştır. Aşağıdaki sorulara size uygun seçeneği işaretlemenizi beklemekteyiz. Cevaplarınız bilimsel amaçlarla kullanılacaktır. Bu nedenle sorulara tek bir cevap vererek itenlikle yanıtlanmasını rica ederim. Yardımlarınız için teşekkür ederim.

**LÜTFEN İSİM YAZMAYINIZ !!!**

Mehmet Bülül MEDENİ  
Balıkesir Üniversitesi Sağlık Bilimleri Enstitüsü  
Beden Eğitimi ve Spor Anabilim Dalı  
Doktora Programı

**DEMOGRAFİK BİLGİ FORMU**

Yaş: 12 ( ) 13 ( ) 14 ( ) 15 ( )  
16 ( ) 17 ( ) 18 ( )

Cinsiyet: Kadın ( ) Erkek ( )

Sınıf: 6 ( ) 7 ( ) 8 ( ) 9 ( )  
10 ( ) 11 ( ) 12 ( )

Yaşadığı Yer: Köy ( ) İlçe ( ) Büyükşehir ( )

Anne Eğitim Durumu: Okul-Yazır ( ) İlköğretim ( ) Lise ( )  
Lisans ( ) Lisansüstü ( )

Baba Eğitim Durumu: Okul-Yazır ( ) İlköğretim ( ) Lise ( )  
Lisans ( ) Lisansüstü ( )

Aile Gelir Durumu: 2625 TL ve Altı ( ) 2626 TL-3825 TL ( )  
3826 TL-4826 TL ( ) 4827 TL ve Üstü ( )



## EK-2. SPOR ETKİNLİKLERİNE YÖNELİM ÖLÇEĞİ

Aşağıda bulunan sorular spor etkinliklerini sizler üzerindeki etkisini belirlemek amacıyla hazırlanmıştır. Soruları okuduktan sonra size uygun olan cevabı "X" işareti koyarak cevaplamaya rica ederim.

	Kesinlikle Katılmıyorum	Katılmıyorum	Kararsızım	Katılıyorum	Kesinlikle Katılıyorum
1					
2					
3					
4					
5					
6					
7					
8					
9					
10					
11					
12					

### EK-3. ERİKSON PSİKOSOSYAL GELİŞİM ÖLÇEĞİ

Her soruya verilen sorulara psikososyal gelişim düzeyindeki etkenleri belirlemek amacıyla hazırlanmıştır. Sorulara okuduktan sonra size uygun olan cevaba "X" işareti koyarak cevaplamaya rica ederim.

	Kesinlikle Katılmıyorum	Katılmıyorum	Kararsızım	Katılıyorum	Kesinlikle Katılıyorum
1					
2					
3					
4					
5					
6					
7					
8					
9					
10					
11					
12					
13					
14					
15					
16					
18					
17					

- |    |   |
|----|---|
| 21 | Ben anlamda (özümde) kötü biriyim.  |
| 22 | Diğer insanlar beni anlar.  |
| 23 | Çalışkanım.   |
| 24 | Pek çok konuda kendimi suçlu hissederim.  |
| 25 | Kendime gerçekten inanıyorum.   |
| 26 | Hayatla ne yapacağıma karar vermiyorum.   |
| 27 | İyi şeyler asla fazla sürmez.   |
| 28 | İşe yarayan yararlı bir insan olduğumu düşünüyorum.   |
| 29 | Pek çok şey yapan enerjik bir insanım.  |
| 30 | Hedeflerime ulaşmaya çalışıyorum.   |
| 31 | Yaşadığım olaylar ne olursa olsun sonuçta olumlu değerlendirebileceğim bir şeyler bulurum.              |
| 32 | (K). Kız - kadın olmanın ne anlam geldiğini biliyorum. (E). Erkek olmanın ne anlam geldiğini biliyorum. |
| 33 | Bence dünya ve insanlar temelde iyidirler.  |
| 34 | Kendimden utanıyorum.   |
| 35 | İşimde başarılıyım.   |
| 36 | Herkesin aleyhimde çalıştığını düşündüğüm zamanlar olur.  |
| 37 | Kendimi seviyorum ve diğerleri için ifade ettiğim anlamdan gurur duyuyorum.                             |
| 38 | Hayatımın nereye gittiğini gerçekten biliyorum.   |
| 39 | Tembel insanlara tahammül edemem.   |
| 40 | Yapınması gereken bir şey konusunda kendimi engelleyebilirim.   |
| 41 | Kötü şeyler hep beni bulur.   |





T.C.  
**BALIKESİR ÜNİVERSİTESİ REKTÖRLÜĞÜ**  
**SAĞLIK BİLİMLERİ GİRİŞİMSSEL OLMAYAN ARAŞTIRMALAR ETİK KURULU**

**KARAR FORMU**

ARAŞTIRMANIN AÇIK ADI		Ergen Bireylerin Spor Etkinliklerine Katılım Düzeyinin Psikososyal Gelişime Etkisinin İncelenmesi
ETİK KURUL BİLGİLERİ	ETİK KURULUN ADI	Balıkesir Üniversitesi Sağlık Bilimleri Girişimsel Olmayan Araştırmalar Etik Kurulu
	KURUL ADRESİ	Balıkesir Üniversitesi Çağış Yerleşkesi 10145 Balıkesir
	TELEFON	(0266) 612 14 18
	FAKS	(0 266) 612 14 17
	E-POSTA	etik.kurulu@balikesir.edu.tr
BAŞVURU BİLGİLERİ	KOORDİNATÖR/SORUMLU ARAŞTIRMACI UNVANI/ADI/SOYADI	Prof. Dr. Zekeriya GÖKTAŞ
	KOORDİNATÖR/SORUMLU ARAŞTIRMACININ UZMANLIK ALANI	Beden Eğitim ve Spor
	KOORDİNATÖR/SORUMLU ARAŞTIRMACININ BULUNDUĞU MERKEZ	Balıkesir Üniversitesi Spor Bilimleri Fakültesi
	VARSA İDARİ SORUMLU UNVANI, ADI-SOYADI	
	DESTEKLEYİCİ	
	PROJE YÜRÜTÜCÜSÜ (TÜBİTAK vb kaynaklardan destek alanlar için) UNVANI, ADI-SOYADI	
	YARDIMCI ARAŞTIRMACI VE BÖLÜMÜ	Mehmet Bilgi MEDENİ Doktora Öğrencisi Balıkesir Üniversitesi Sağlık Bilimleri Enstitüsü
ARAŞTIRMANIN TÜRÜ	Kesitsel Araştırma	
KARAR BİLGİLERİ	Karar No: 2021/24	Tarih: 09/11/2021
	Başvuru dosyası ile ilgili belgeler araştırmanın gerekçe, amaç, yaklaşım ve yöntemleri dikkate alınarak incelenmiş ve <b>UYGUN BULUNMUŞ</b> olup usulüne uygun gerçekleştirilmesinde bilimsel ve etik sakınca <b>OLMADIĞINA</b> oy birliği ile karar verilmiştir. Araştırmanın tüm süreçlerinde ilgili kurum, kuruluş ve kişilerden gereken izinlerin alınmasından araştırmacılar sorumludur.	

**ETİK KURUL ÜYELERİ**

Önvan	Adı-Soyadı	Görevi	Araştırma ile İlişkisi		İmza
			VAR	YOK	
Prof. Dr.	Tunay KARLIDERE	Başkan		X	
Prof. Dr.	Osman İrfan İLHAK	Başkan Yardımcısı		X	
Prof. Dr.	Funda GÜLCÜ BULMUŞ	Üye		X	
Doç. Dr.	Özkan İŞİK	Üye		X	
Doç. Dr.	Alper VATANSEVER	Üye		X	
Doç. Dr.	Celalettin ÇEVİK	Sözcü		X	
Av.	Serhat AKBAŞ	Üye		X	

## EK-5. MİLLÎ EĞİTİM BAKANLIĞI ÇALIŞMA İZİNİ

**BALIKESİR VALİLİĞİ**  
**Millî Eğitim Müdürlüğü**

Sayı : E-99191664-605.01-40117532  
Konu : Araştırma İznî

29.12.2021

**VALİLİK MAKAMINA**  
**BALIKESİR**

İlgi : a) Millî Eğitim Bakanlığı, Yenilik ve Eğitim Teknolojileri Genel Müdürlüğünün 21/01/2020 tarih ve 2020/2 sayılı genelgesi  
b) Balıkesir Üniversitesi Rektörlüğünün 20/12/2021 tarih ve 97521 sayılı yazısı

Başvuru Sahibinin Adı Soyadı	Mehmet Bilgi MEDENİ
Danışmanı	Prof. Dr. Zekeriya GÖKTAS
Kurumu/Üniversite/Görev Yeri	Balıkesir Üniversitesi Sağlık Bilimleri Enstitüsü
Alan/Bölüm	Beden Eğitimi ve Spor Anabilim Dalı Başkanlığı
Tez, Araştırma veya Anketin Konusu	Ergen Bireylerin Spor Etkinliklerine Katılım Düzeyinin Psikososyal Gelişimine Etkisinin İncelenmesi
Başvuru Tarihi	24/12/2021
Çalışma Başlama Tarihi	15/02/2022
Çalışma Bitiş Tarihi	30/03/2022
Veri Toplama Araçları	<ul style="list-style-type: none"><li>Kişisel Bilgiler Formu</li><li>Spor Etkinliklerine Yönelim Ölçeği</li><li>Erikson Psikososyal Gelişim Dönemleri Ölçeği</li></ul>

**Arayışma Türü** : Doktora Tezi

**ÇALIŞMA YAPILACAK EĞİTİM KURUMLARININ LİSTESİ**

Balıkesir İli Resmî Anadolu Lisesi, Resmî Spor Lisesi, Resmî Ortaokul öğrencilerine uygulanacaktır.

24/12/2021 tarihli arayışma izni başvurusu 21.01.2020 tarih ve 2020/2 sayılı arayışma, yarışma ve sosyal etkinlik izinlerine ilişkin genelge kapsamında değerlendirilmiştir. Lisans, lisansüstü, TÜBİTAK çalışmalarına ve seminer ödevlerine veri toplamak amacıyla, arayışma önerisinin ve veri toplama araçlarının içerik ve kapsam yönünden Türk Millî Eğitiminin amaçlarına uygun olduğu, millî ve manevî değerlere aykırı ve kişilik haklarını zedeleyecek herhangi bir unsur taşımadığı görülmüştür.

Bakanlığımıza bağlı okul ve kurumlarda yapılacak Arayışma, Yarışma ve Sosyal Etkinlik izinleri ilgi (a) genelge gereğince yukarıdaki bilgileri belirtilen çalışmanın, eğitim kurumlarında, okul/kurum müdürlüklerinin denetiminde, öğrenci ve velilerin kişisel bilgilerinin alınmaması/verilmemesi kaydı ile yapılması Müdürlüğümüzce uygun görülmektedir.

Makamlarınıza da uygun görüldüğü takdirde olurlarınıza arz ederim.

Hüseyin AŞIK  
İl Millî Eğitim Müdür Yardımcısı

Ek : Anket Formu (5 Sayfa)

OLUR  
29.12.2021  
Ali TATLI  
Yab. a  
İl Millî Eğitim Müdürü

Bu belge gereğini elektronik imza ile onaylanmıştır.

Adres : Kızıllar Mahallesi Sütlüce Çarşısı No: 1 Mevkii/BALIKESİR  
E-Posta : balikesir@meb.gov.tr  
Kopü Adresi : balikesir@meb.gov.tr

İlçe Değeri Adresi : Balıkesir Merkez İlçe Milli Eğitim Müdürlüğü  
E-Posta : balikesir@meb.gov.tr  
Faks : 0266 277 1019

Dışarı : V.H.K.İ

Faks : 0266 277 1019

Balıkesir Valiliği Mühürü





Eğitimde, bilimde, sanatta çağdaş...

